

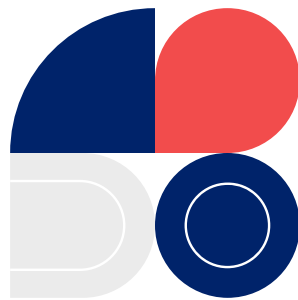

ԵՐԵՎԱՆ ՔԱՂԱՔՈՒՄ ԱՐՏԱՔԻՆ ԳՈՎԱԶԴԻ  
ՏԵՂԱԲԱՇԽՄԱՆ ԶԱՓՈՐՈՇԻՉՆԵՐԻ  
ՈՒՂԵՑՈՒՅՑ



# Ծ Ա Ն Ո Ւ Թ Ա Գ Ր Ո Ւ Թ Յ Ո Ւ Ն

Երևան քաղաքում արտաքին գովազդի տեղաբաշխման չափորոշիչների ուղեցույցը (այսուհետ՝ ուղեցույց) մշակվել է 2009 թվականի նոյեմբերի 18-ին Երևան քաղաքի ավագանու ընդունված թիվ 37-Ն որոշմամբ (այսուհետ՝ որոշում) նախատեսված կանոնների առավել դյուրին ներկայացման նպատակով: Անհրաժեշտ է հաշվի առնել, որ ուղեցույցը նպատակ չունի փոխարինելու որոշմամբ նախատեսված կանոնները և համապարտադիր վարքագիծ նախատեսող նորմերի աղբյուրը որոշումն է:

Չարկ է հատուկ ուշադրություն դարձնել այն հանգամանքին, որ ուղեցույցի հրապարակումը չի բացառում, որ նախքան գովազդ կամ գովազդի միջոց տեղաբաշխելը պետք է որոշմամբ սահմանված կարգով դիմել և ստանալ համապատասխան թույլտվություն: Ուղեցույցի հրապարակումը նպատակ է հետապնդում աջակցել նշված դիմումների առավել ճիշտ կազմմանը, հնարավորինս բացառել թույլտվություն տրամադրելու մերժման որոշումները:

# ԲՈՎԱՆԴԱԿՈՒԹՅՈՒՆ

## ԸՆԴՀԱՆՈՒՐ ՊԱՀԱՆՁՆԵՐ

### ԳՈՎԱԶԴԻ ՄԻՋՈՑՆԵՐ

ՎԱՀԱՆԱԿ

ՍՔՐՈԼԼԵՐ

ՊՐԻՉՄԱՏՐՈՆ

ԷԼԵԿՏՐՈՆԱՅԻՆ ԷԿՐԱՆ

ԲԱՐՁԱԿ

ԲԺՇԿԱԿԱՆ ԽԱՉ

### ՇԵՆՔ-ՇԻՆՈՒԹՅՈՒՆՆԵՐ

ՃԱՐՏԱՐԱՊԵՏԱԿԱՆ ՖՐԻՉ

ՊԱՏԻ ՄԵԾԱՆԿԱՐ

ՑՈՒՑԱՆԱԿ

ՑՈՒՑԱՓԵՂԿ

ԿԱԽՈՎԻ ԳՈՎԱԶԴԻ ՄԻՋՈՑ

ՀՈՎԱՆՈՑ, ՀՈՎԱՐ, ԾԱԾԿ

ՏԱՆԻՔ

### ԿԱՄՈՒՐՉ

### ԼՑԱԿԱՅԱՆ

ԴՐՈՇԱԿԱԶՈՂ (ՖԼԱԳՇՏՈԿ), ԴՐՈՇԱԿ

ՇՏԵՆԴԵՐ

ԸՆԴՀԱՆՈՒՐ ԴԱՅԱՆՁՆԵՐ

# ԸՆԴՀԱՆՈՒՐ ՊԱՅԱՆՁՆԵՐ

Գովազդը, գովազդի միջոցը, բացառությամբ ազդագրերի (афиша), վահանակների և էլեկտրոնային էկրանների վրա տեղադրվող գովազդի, **չպետք է պարունակի** կոնտակտային տվյալներ՝

- 1 հասցե
- 2 հեռախոսահամար
- 3 էլեկտրոնային փոստի հասցե
- 4 ինտերնետ կայքի հասցե
- 5 սոցիալական ցանցերի հասցե



ԵՐԵՎԱՆԻ ԱՎԱԳԱՆՈՒՄԻ՝ 18 ՆՈՅԵՄԲԵՐԻ 2009 Թ. N37-Ն ՈՐՈՇՈՒՄ  
Երևան քաղաքի վարչական սահմաններում արտաքին գովազդի և արտաքին  
գովազդի միջոցի տեղաբաշխման (տեղադրման) համայնքային չափորոշիչներ

ԿԵՏ 43.1)

ապրիլ, 2023

# ԸՆԴՀԱՆՈՒՐ ՊԱՅԱՆՁՆԵՐ

Գովազդը, գովազդի միջոցը, բացառությամբ ազդագրերի (афиша), վահանակների և էլեկտրոնային էկրանների վրա տեղադրվող գովազդի, **չպետք է պարունակի** առաջարկների, ակցիաների կամ զեղչերի մասին տեղեկատվություն,

բացառությամբ ցուցափեղկերում տեղադրվող գովազդի, գովազդի միջոցի:

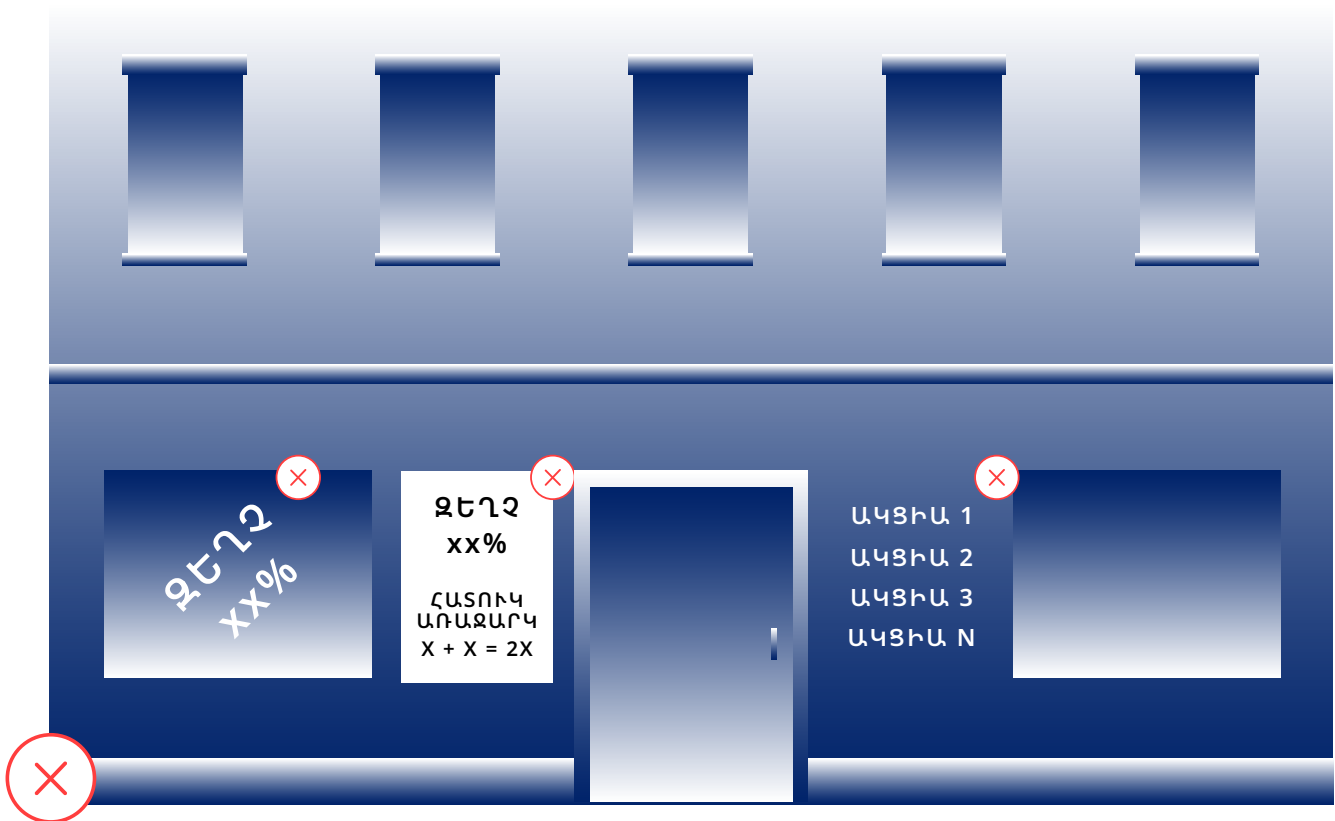

ԵՐԵՎԱՆ ԶԱՂԱՔԻ ԱՎԱԳԱՆՈՒՄԻ՝ 18 ՆՈՅԵՄԲԵՐԻ 2009 Թ. N37-Ն ՈՐՈՇՈՒՄ  
Երևան քաղաքի վարչական սահմաններում արտաքին գովազդի և արտաքին  
գովազդի միջոցի տեղաբաշխման (տեղադրման) համայնքային չափորոշիչներ

ԿԵՏ 43.2)

ապրիլ, 2023

# ԸՆԴՀԱՆՈՒՐ ՊԱՅԱՆՁՆԵՐ

Գովազդը, գովազդի միջոցը բացառությամբ ազդագրերի (афиша), վահանակների և էլեկտրոնային էկրանների վրա տեղադրվող գովազդի, **չպետք է պարունակի** ապրանքի կամ ծառայության արժեքի մասին տեղեկատվություն,

բացառությամբ ավտոլցակայաններում տեղադրվող գովազդի:



ԵՐԵՎԱՆ ԶԱՂԱՔԻ ԱՎԱԳԱՆՈՒՄ՝ 18 ՆՈՅԵՄԲԵՐԻ 2009 Թ. N37-Ն ՈՐՈՇՈՒՄ  
Երևան քաղաքի վարչական սահմաններում արտաքին գովազդի և արտաքին  
գովազդի միջոցի տեղաբաշխման (տեղադրման) համայնքային չափորոշիչներ

ԿԵՏ 43.3)

ապրիլ, 2023

# ԸՆԴՀԱՆՈՒՐ ՊԱՅԱՆՁՆԵՐ

Գովազդը, գովազդի միջոցը բացառությամբ ազդագրերի (афиша), վահանակների և էլեկտրոնային էկրանների վրա տեղադրվող գովազդի, **չպետք է պարունակի** հայտարարություն,

բացառությամբ օբյեկտի բացման, գործունեության մեկնարկի կամ տարեդարձի մասին հայտարարության, որը կարող է տեղադրվել համապատասխան ժամանակահատվածում՝ առավելագույնը 1 (մեկ) ամիս ժամկետով:

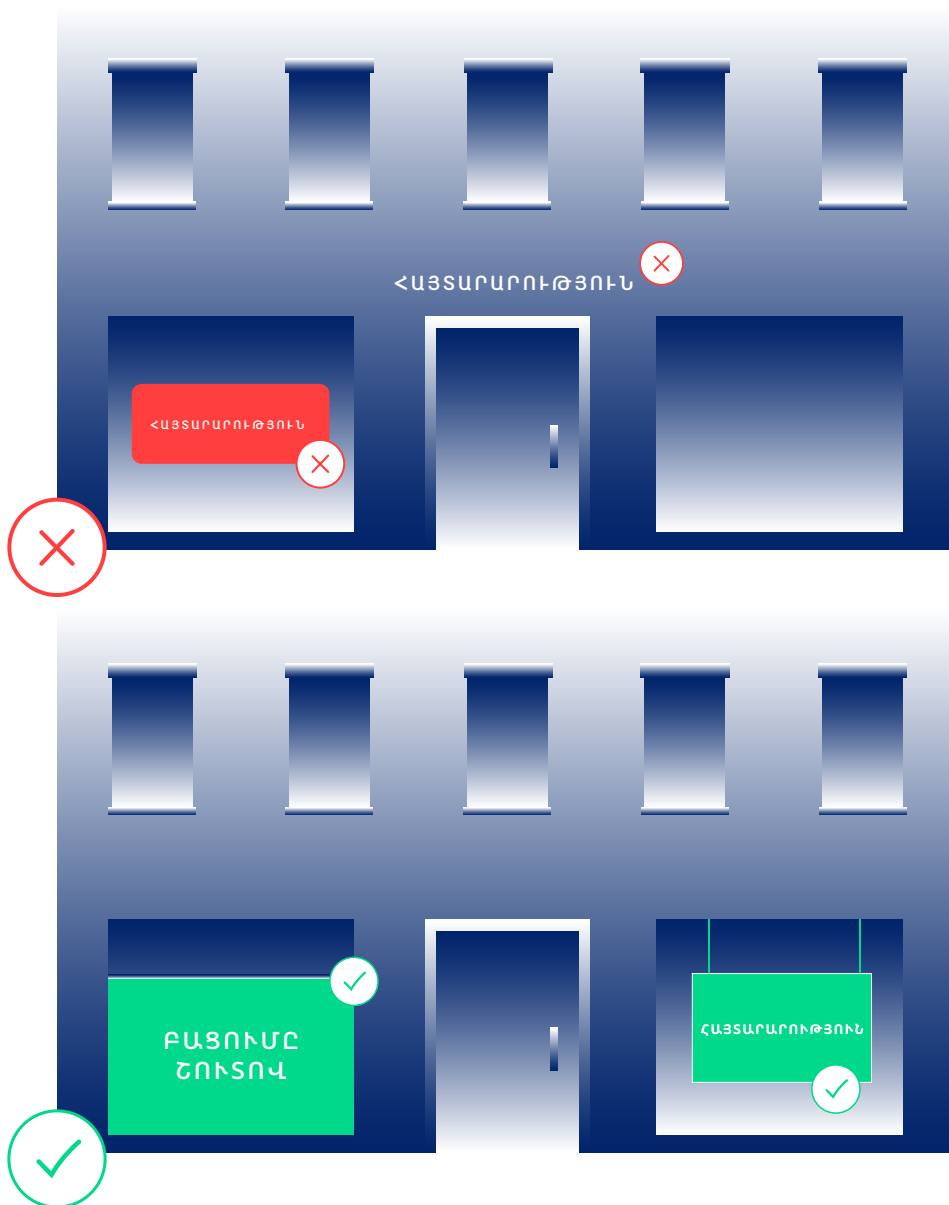

ԵՐԵՎԱՆԻ ԶԱՂԱՔԻ ԱՎԱԳԱՆՈՒՄԻ 18 ՆՈՅԵՄԲԵՐԻ 2009 Թ. N37-Ն ՈՐՈՇՈՒՄ  
Երևան քաղաքի վարչական սահմաններում արտաքին գովազդի և արտաքին  
գովազդի միջոցի տեղաբաշխման (տեղադրման) համայնքային չափորոշիչներ

ԿԵՏ 43.4)

ապրիլ, 2023



# ԸՆԴՀԱՆՈՒՐ ՊԱՅՎԱՆՁՆԵՐ

Գովազդը, գովազդի միջոցը բացառությամբ ազդագրերի (афиша), վահանակների և էլեկտրոնային էկրանների վրա տեղադրվող գովազդի, **չպետք է պարունակի** մեկից ավելի ծառայության կամ ապրանքի մասին տեղեկատվություն (ներառյալ թվարկում կամ բնութագիր) և մեկ ծառայության կամ ապրանքի պատկերից ավել պատկեր:

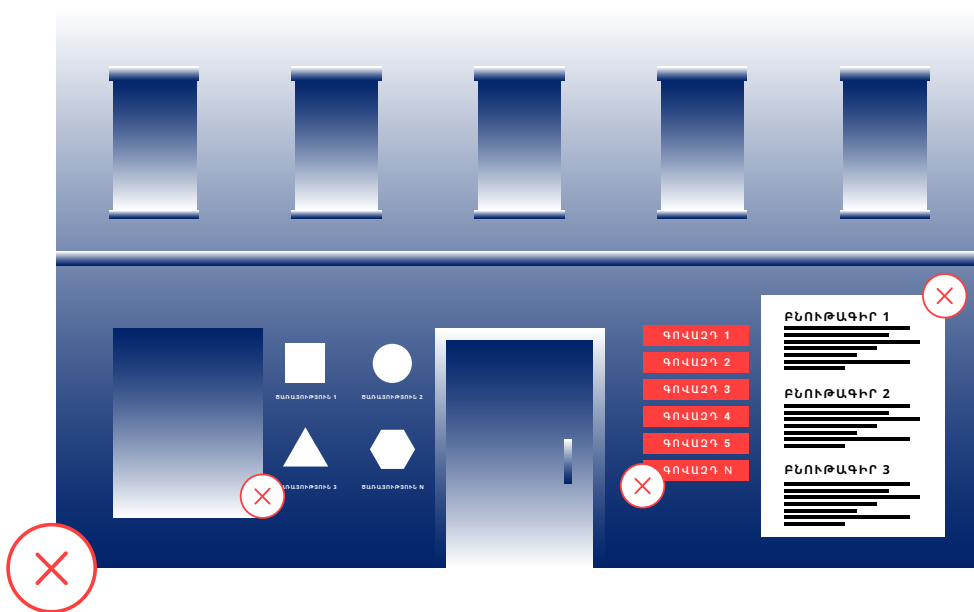

ԵՐԵՎԱՆ ԶԱՂԱՔԻ ԱՎԱԳԱՆՈՒՄ՝ 18 ՆՈՅԵՄԲԵՐԻ 2009 Թ. N37-Ն ՈՐՈՇՈՒՄ  
Երևան քաղաքի վարչական սահմաններում արտաքին գովազդի և արտաքին  
գովազդի միջոցի տեղաբաշխման (տեղադրման) համայնքային չափորոշիչներ

ԿԵՏ 43.5)

# ԸՆԴՀԱՆՈՒՐ ՊԱՅԱՆՁՆԵՐ

Արտաքին գովազդի, գովազդի միջոցների տեղաբաշխումը (տեղադրումը)  
չի թույլատրվում մեկը մյուսի վրա:

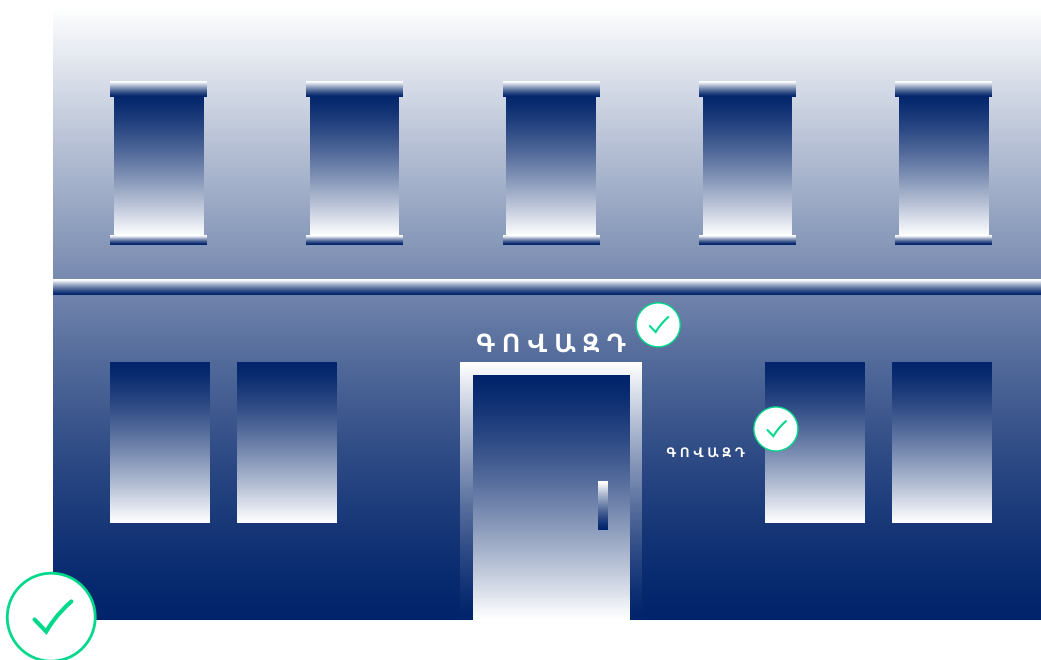
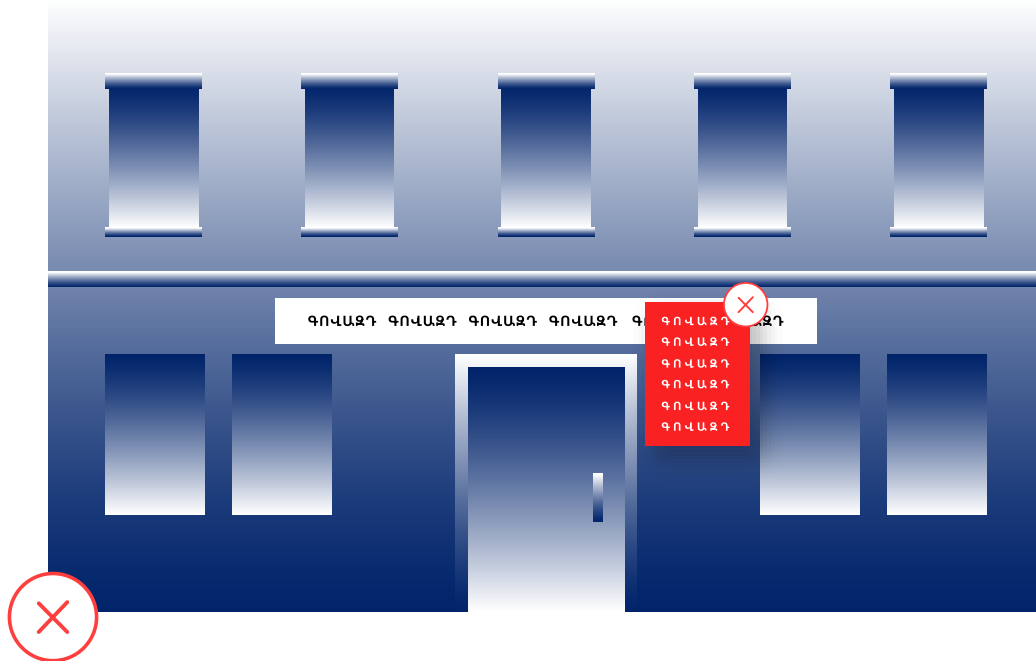

ԵՐԵՎԱՆ ԶԱՂԱՔԻ ԱՎԱԳԱՆՈՒՄԻ՝ 18 ՆՈՅԵՄԲԵՐԻ 2009 Թ. N37-Ն ՈՐՈՇՈՒՄ  
Երևան քաղաքի վարչական սահմաններում արտաքին գովազդի և արտաքին  
գովազդի միջոցի տեղաբաշխման (տեղադրման) համայնքային չափորոշիչներ

ԿԵՏ 44.1)

ապրիլ, 2023

# ԸՆԴՀԱՆՈՒՐ ՊԱՅԱՆՁՆԵՐ

Արտաքին գովազդի, գովազդի միջոցի տեղաբաշխումը (տեղադրումը) **չի թույլատրվում** դեկորատիվ-գեղարվեստական կամ տեքստային պատկերը շենքի, շինության, կառույցի որևէ մակերևույթին (ներառյալ դռան, պատուհանի, ցուցափեղկի և դրանց շրջանակի, կամարի հատվածները) նկարելու, ներկելու, կպչուն նյութերով և դեկորատիվ զարդերով փակցնելու միջոցներով:

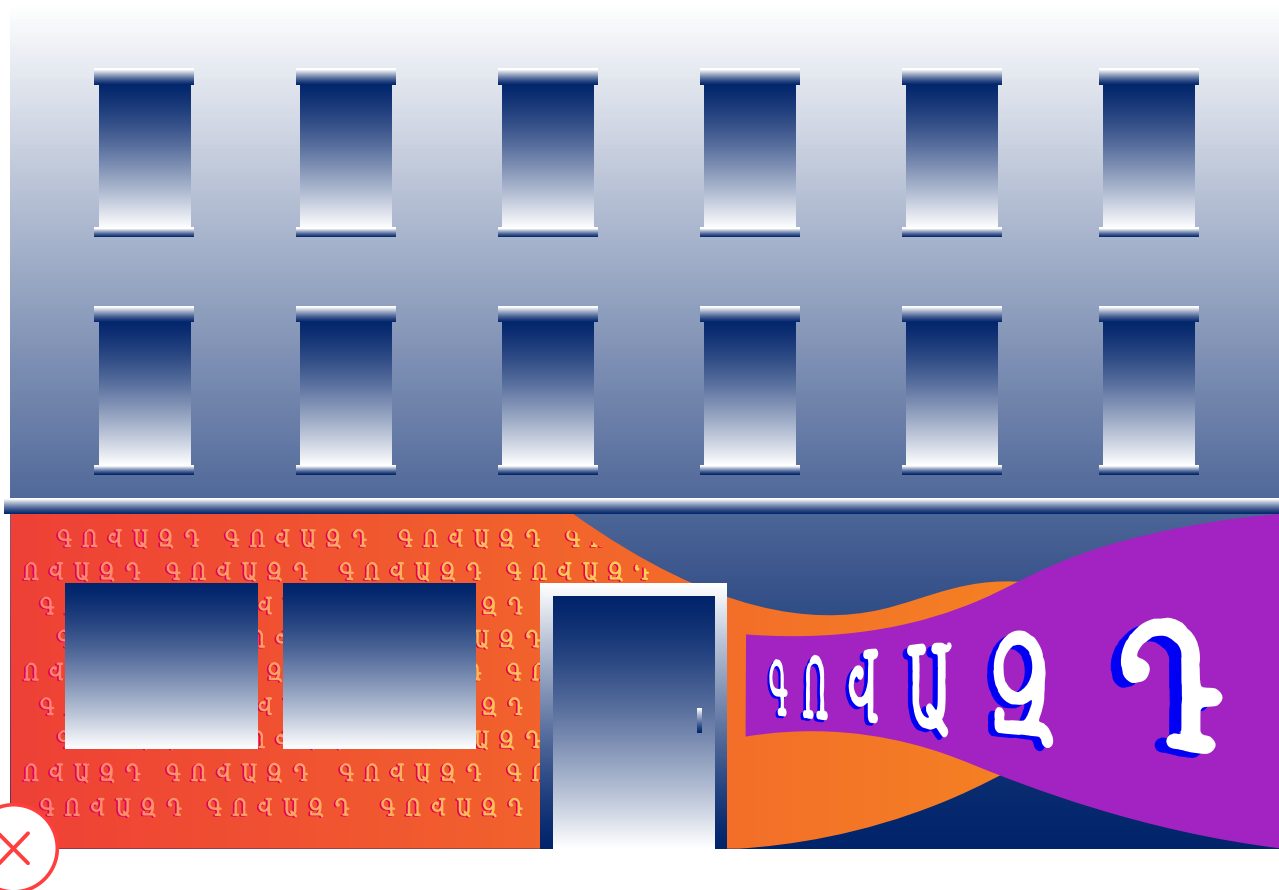

ԵՐԵՎԱՆԻ ԱՎԱԳԱՆՈՒՄԻ 18 ՆՈՅԵՄԲԵՐԻ 2009 Թ. N37-Ն ՈՐՈՇՈՒՄ  
Երևան քաղաքի վարչական սահմաններում արտաքին գովազդի և արտաքին  
գովազդի միջոցի տեղաբաշխման (տեղադրման) համայնքային չափորոշիչներ

ԿԵՏ 44.2)

ապրիլ, 2023

# ԸՆԴՀԱՆՈՒՐ ՊԱՅԱՆՁՆԵՐ

Արտաքին գովազդի, գովազդի միջոցի տեղաբաշխումը (տեղադրումը)

չի թույլատրվում վազող տողով:

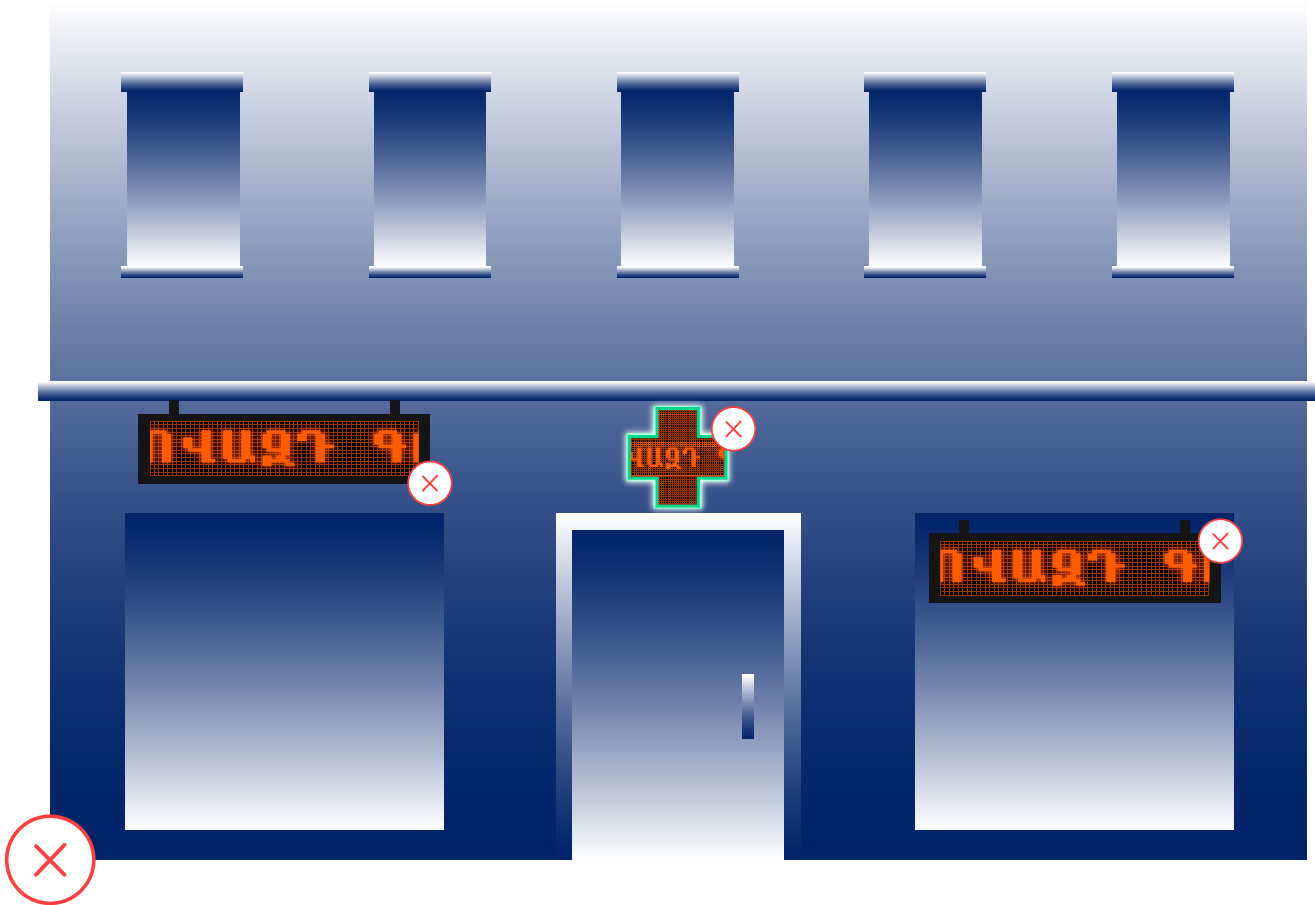

ԵՐԵՎԱՆԻ ԱՎԱԳԱՆՈՒՄԻ 18 ՆՈՅԵՄԲԵՐԻ 2009 Թ. N37-Ն ՈՐՈՇՈՒՄ  
Երևան քաղաքի վարչական սահմաններում արտաքին գովազդի և արտաքին  
գովազդի միջոցի տեղաբաշխման (տեղադրման) համայնքային չափորոշիչներ

ԿԵՏ 44.3)

ապրիլ, 2023

# ԸՆԴՀԱՆՈՒՐ ՊԱՅԱՆՁՆԵՐ

Արտաքին գովազդի, գովազդի միջոցի տեղաբաշխումը (տեղադրումը)  
**չի թույլատրվում** լազերային համակարգերի և միջոցների կիրառմամբ:

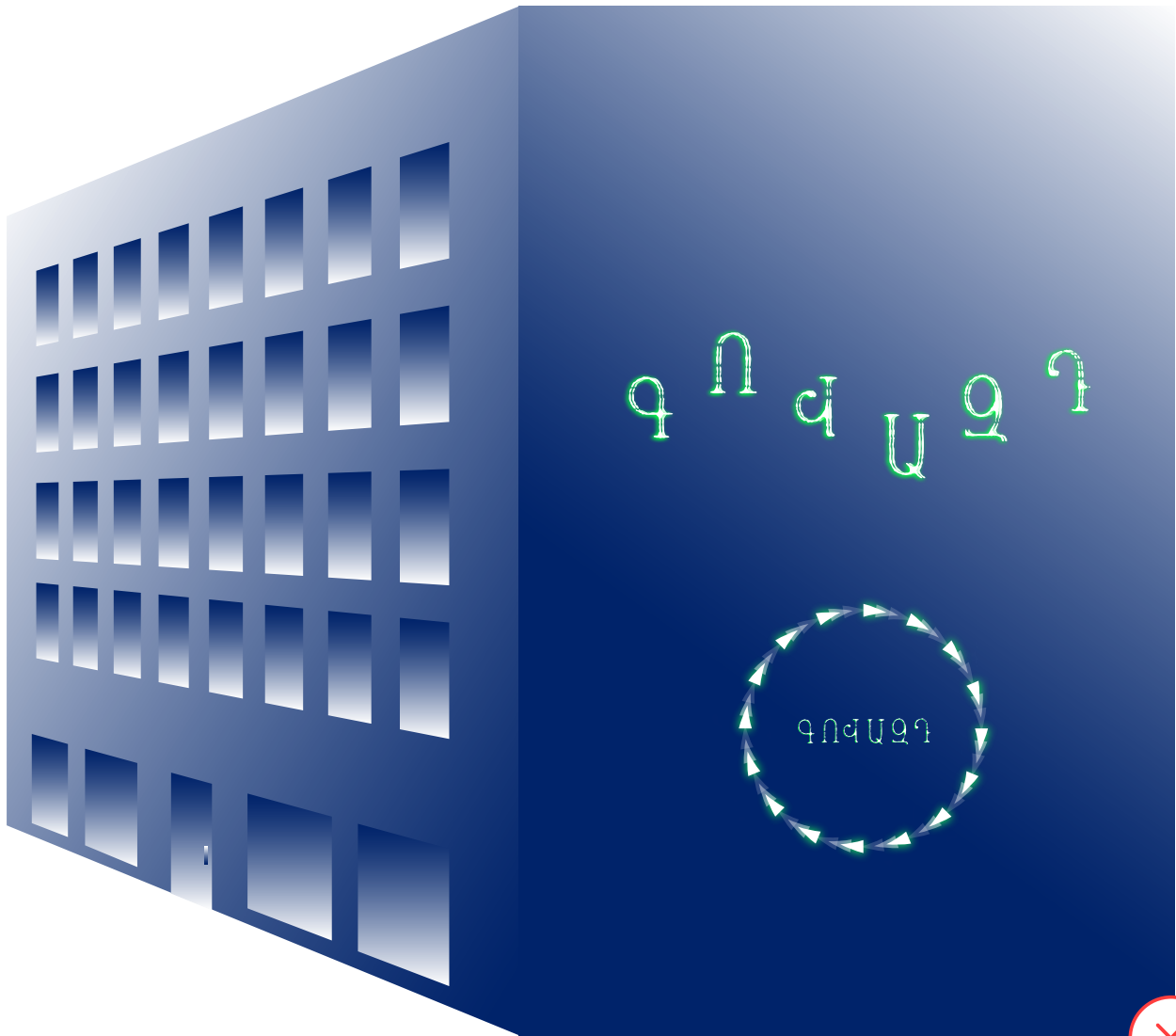

ԵՐԵՎԱՆ ԶԱՂԱՔԻ ԱՎԱԳԱՆՈՒՄ՝ 18 ՆՈՅԵՄԲԵՐԻ 2009 Թ. N37-Ն ՈՐՈՇՈՒՄ  
Երևան քաղաքի վարչական սահմաններում արտաքին գովազդի և արտաքին  
գովազդի միջոցի տեղաբաշխման (տեղադրման) համայնքային չափորոշիչներ

**ԿԵՏ 44.5)**

ապրիլ, 2023

# ԸՆԴՀԱՆՈՒՐ ՊԱՅԱՆՁՆԵՐ

Արտաքին գովազդի, գովազդի միջոցի տեղաբաշխումը (տեղադրումը)  
չի թույլատրվում նեոնային լամպերի կիրառմամբ:

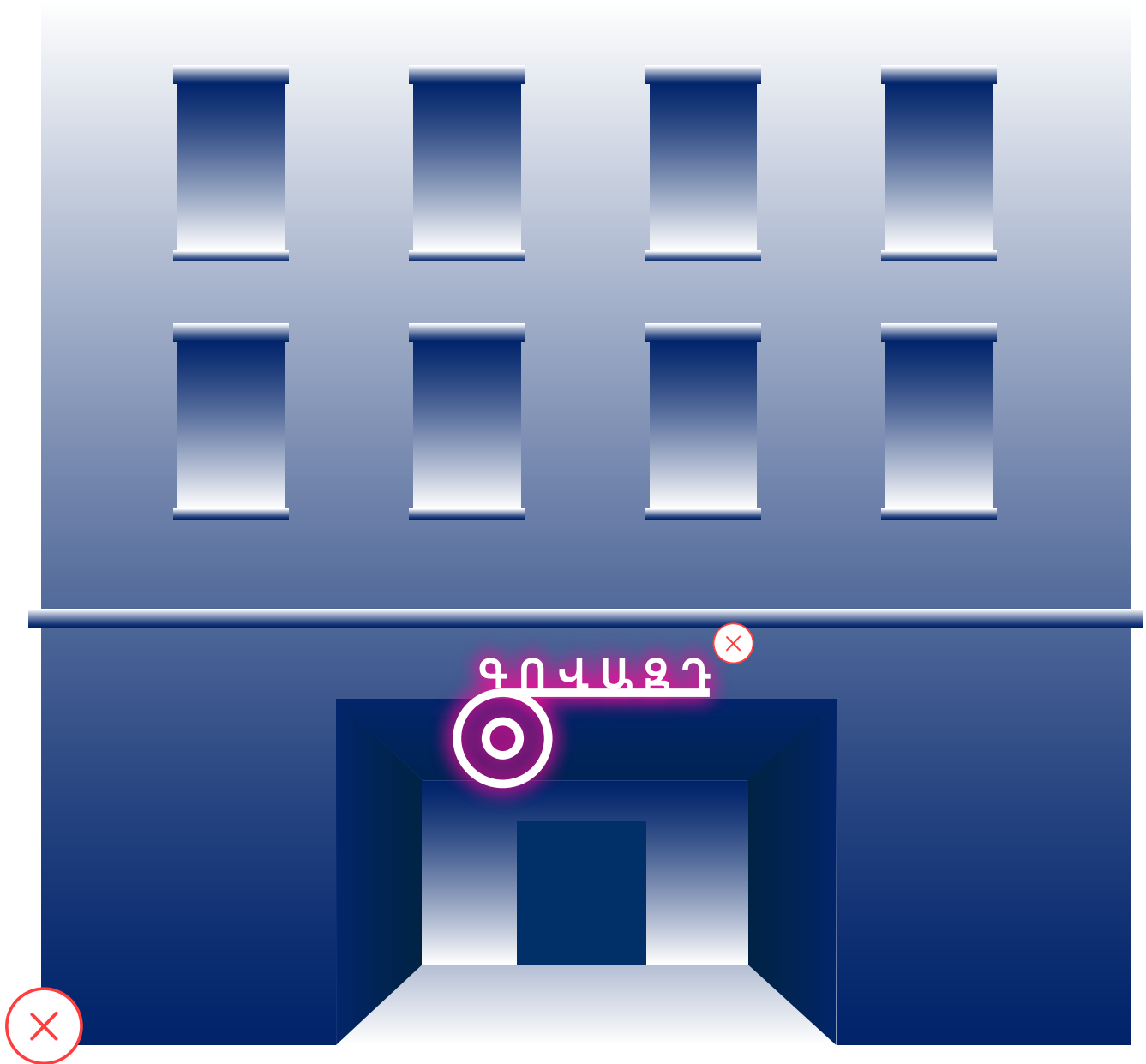

ԵՐԵՎԱՆ ԶԱՂԱՔԻ ԱՎԱԳԱՆՈՒՄԻ՝ 18 ՆՈՅԵՄԲԵՐԻ 2009 Թ. N37-Ն ՈՐՈՇՈՒՄ  
Երևան քաղաքի վարչական սահմաններում արտաքին գովազդի և արտաքին  
գովազդի միջոցի տեղաբաշխման (տեղադրման) համայնքային չափորոշիչներ

ԿԵՏ 44.6)

ապրիլ, 2023

# ԸՆԴՀԱՆՈՒՐ ՊԱՅԱՆՁՆԵՐ

Արտաքին գովազդի, գովազդի միջոցների տեղաբաշխումը (տեղադրումը) **չի թույլատրվում**՝ մեկ տողի վրա գտնվող ծավալային տառերը տարբեր հորիզոնական առանցքների վրա տեղադրելով:

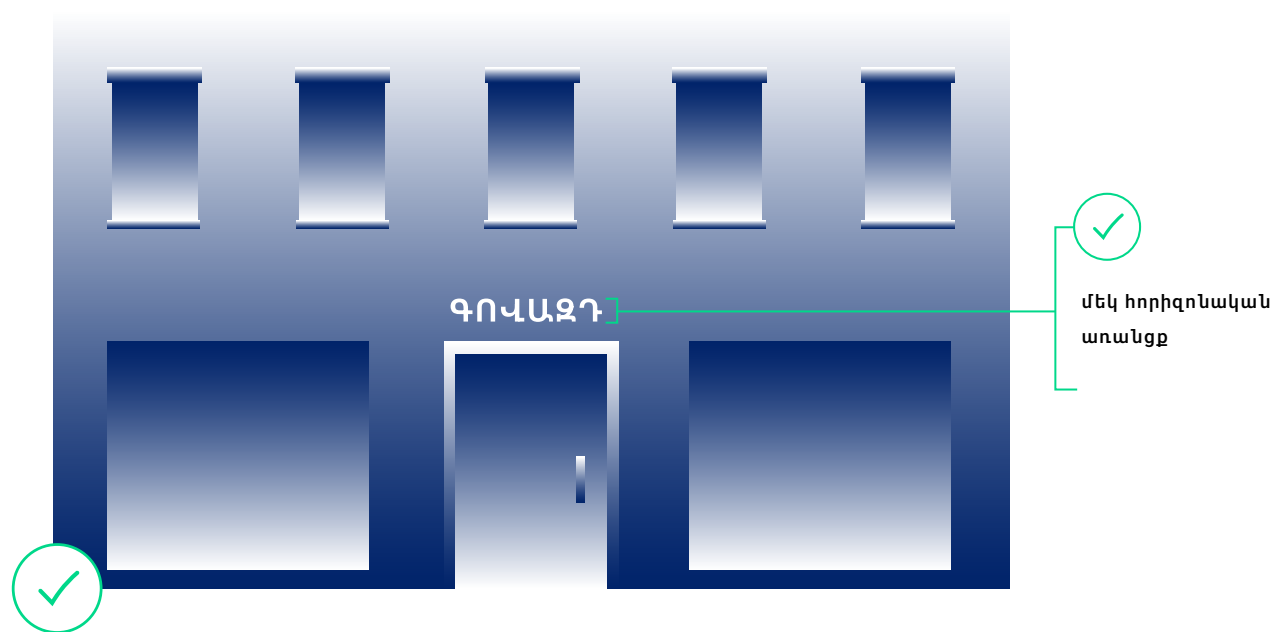
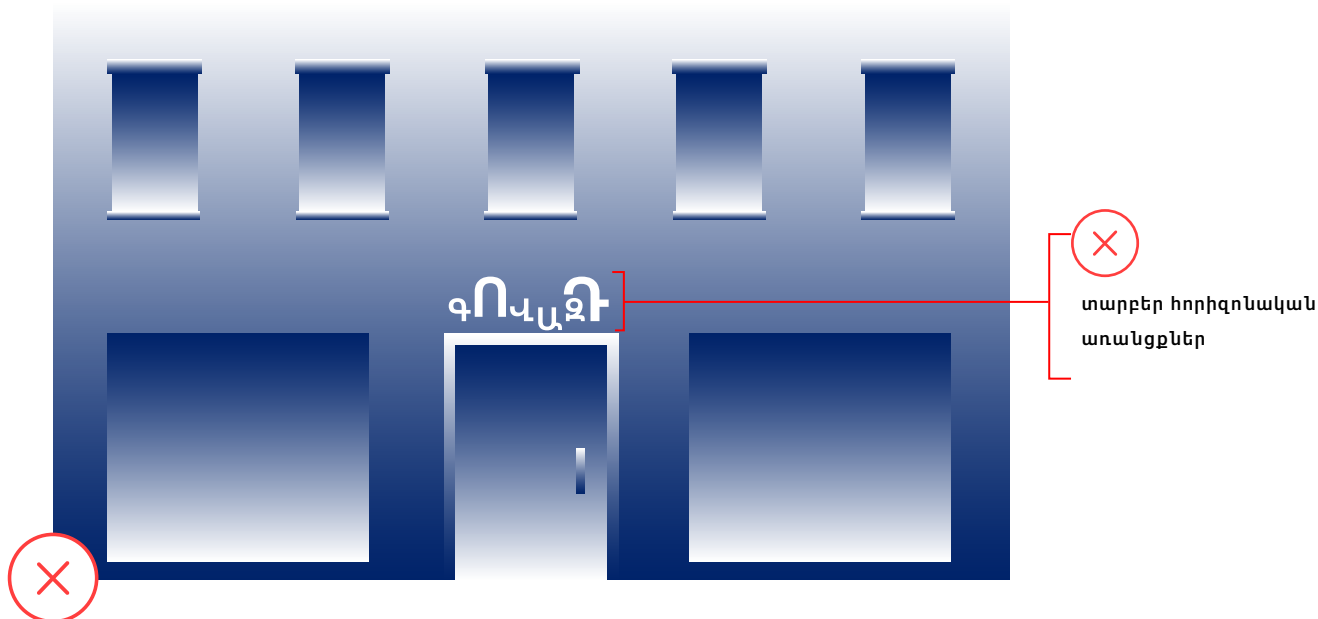

ԵՐԵՎԱՆ ԶԱՂԱՔԻ ԱՎԱԳԱՆՈՒՄ՝ 18 ՆՈՅԵՄԲԵՐԻ 2009 Թ. N37-Ն ՈՐՈՇՈՒՄ  
Երևան քաղաքի վարչական սահմաններում արտաքին գովազդի և արտաքին  
գովազդի միջոցի տեղաբաշխման (տեղադրման) համայնքային չափորոշիչներ

ԿԵՏ 44.8)

# ԸՆԴՀԱՆՈՒՐ ՊԱՅԱՆՁՆԵՐ

Արտաքին գովազդի, գովազդի միջոցի տեղաբաշխումը (տեղադրումը)

**չի թույլատրվում**, երբ դրանք քաղաքացիների կյանքին, առողջությանը կամ գույքի համար առերևույթ վտանգ են ներկայացնում:

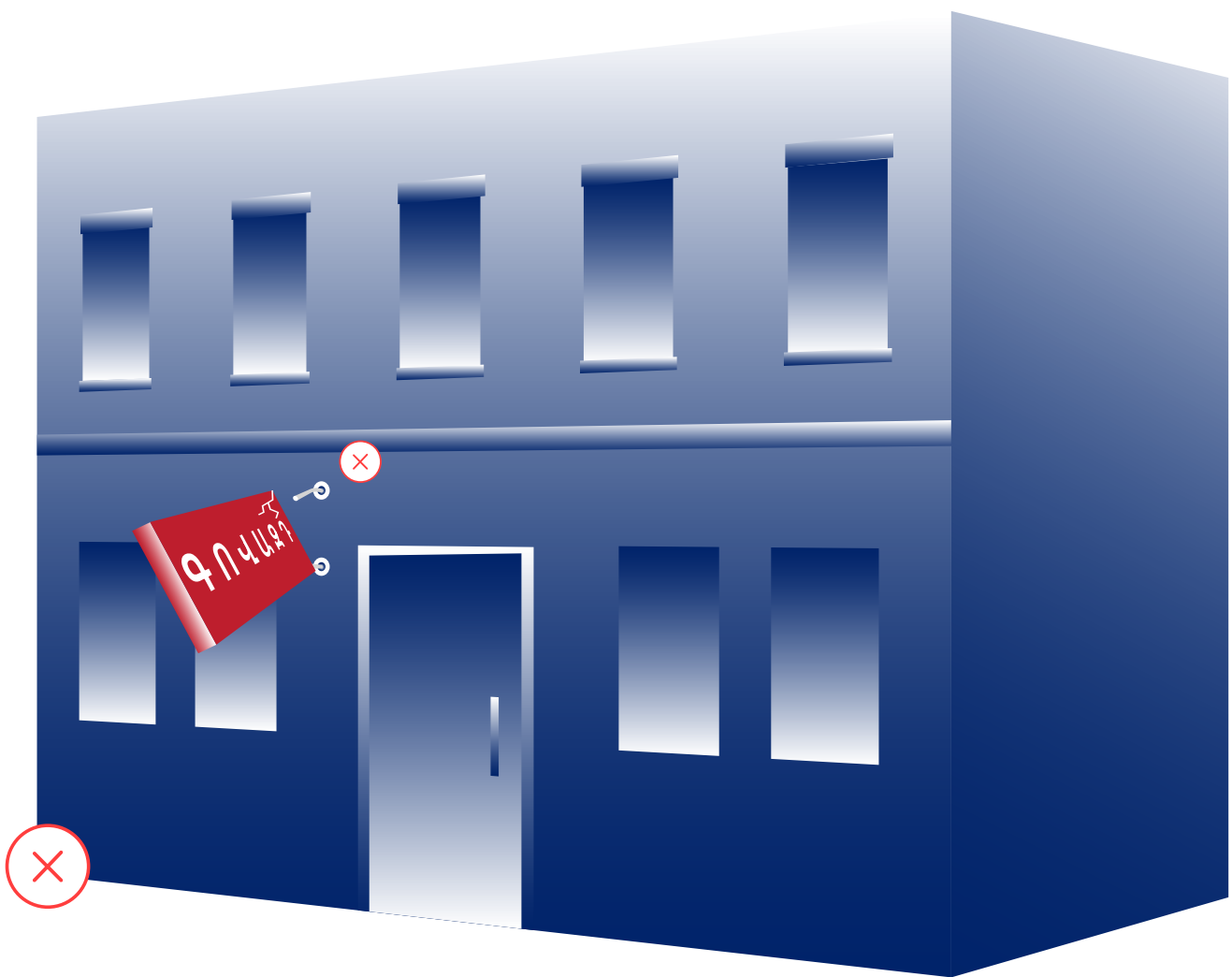

ԵՐԵՎԱՆԻ ԱՎԱԳԱՆՈՒՄԻ՝ 18 ՆՈՅԵՄԲԵՐԻ 2009 Թ. N37-Ն ՈՐՈՇՈՒՄ  
Երևան քաղաքի վարչական սահմաններում արտաքին գովազդի և արտաքին  
գովազդի միջոցի տեղաբաշխման (տեղադրման) համայնքային չափորոշիչներ

ԿԵՏ 44.10)

ապրիլ, 2023



# ԸՆԴՀԱՆՈՒՐ ՊԱՅԱՆՁՆԵՐ

Արտաքին գովազդի, գովազդի միջոցի տեղաբաշխումը (տեղադրումը) **չի թույլատրվում** կտրված, վնասված, գունաթափված, պատռված, հնամաշ, կեղտոտ վիճակում:

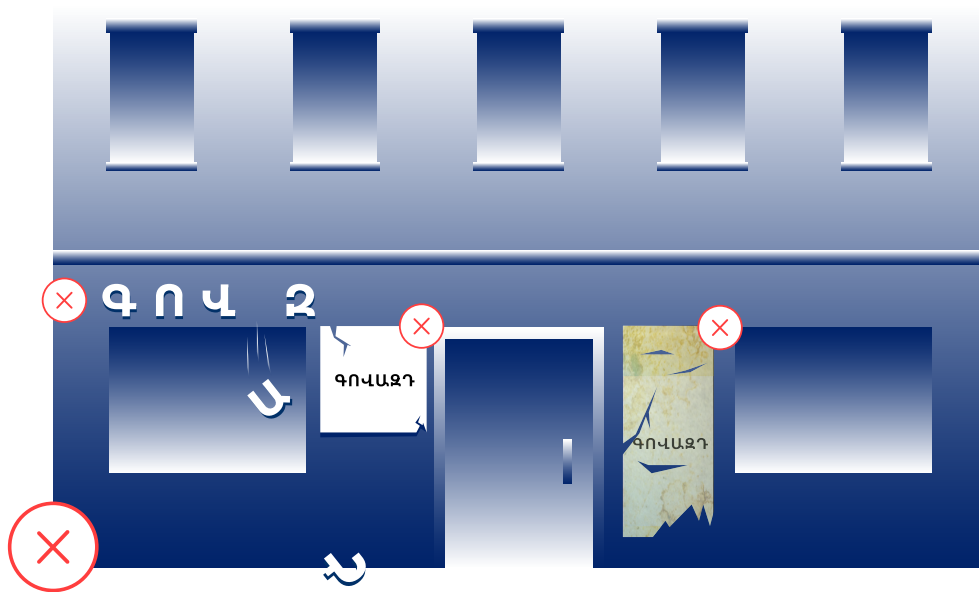

ԵՐԵՎԱՆԻ ԱՎԱԳԱՆՈՒՄԻ՝ 18 ՆՈՅԵՄԲԵՐԻ 2009 Թ. N37-Ն ՈՐՈՇՈՒՄ  
Երևան քաղաքի վարչական սահմաններում արտաքին գովազդի և արտաքին  
գովազդի միջոցի տեղաբաշխման (տեղադրման) համայնքային չափորոշիչներ

ԿԵՏ 44.11)

# ԸՆԴՀԱՆՈՒՐ ՊԱՅԱՆՁՆԵՐ

Արտաքին գովազդի, գովազդի միջոցի տեղաբաշխումը (տեղադրումը)

**չի թույլատրվում** դեկորատիվ կամ հնքնակաչուն թղթի, պաստառի կամ այլ փափուկ նյութերի կիրառմամբ,

բացառությամբ միագույն թափանցիկ փայլատ (матовый) սպիտակ գույնի կամ դրա երանգի հնքնակաչուն ծածկույթի օգտագործման դեպքում, պատուհանի և ցուցափեղկի ապակու հատվածների վրա, ինչպես նաև տարածքի վերանորոգման կամ շինարարական աշխատանքների ժամանակահատվածում՝ շինարարական աշխատանքների ծածկման նպատակով տեղադրման դեպքերի:

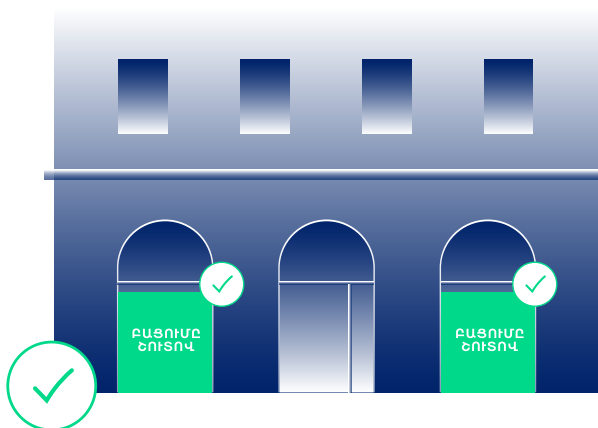
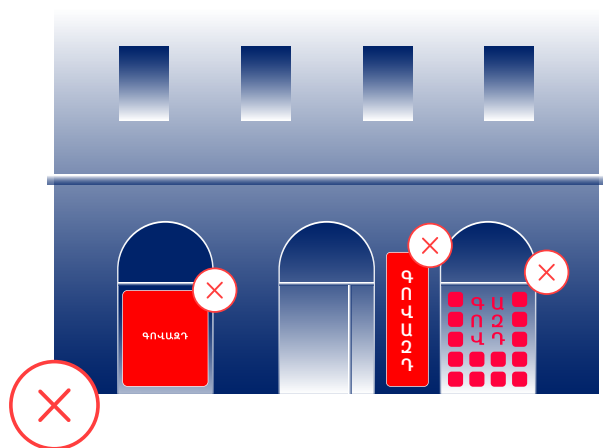
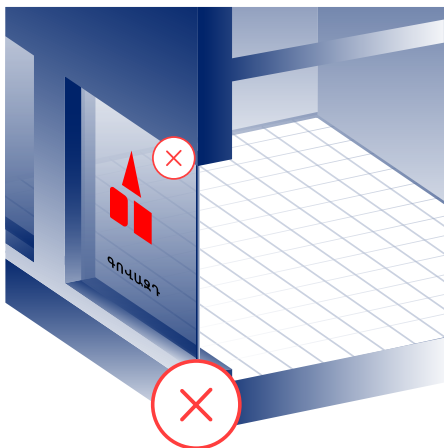

ԵՐԵՎԱՆԻ ԶԱՂԱՔԻ ԱՎԱԳԱՆՈՒՄԻ 18 ՆՈՅԵՄԲԵՐԻ 2009 Թ. N37-Ն ՈՐՈՇՈՒՄ  
Երևան քաղաքի վարչական սահմաններում արտաքին գովազդի և արտաքին  
գովազդի միջոցի տեղաբաշխման (տեղադրման) համայնքային չափորոշիչներ

ԿԵՏ 44.12)

# ԸՆԴՀԱՆՈՒՐ ՊԱՅԱՆՁՆԵՐ

Արտաքին գովազդի, գովազդի միջոցի տեղաբաշխումը (տեղադրումը)  
չի թույլատրվում կտորի կիրառմամբ,

բացառությամբ հովարի, ծածկի, հովանոցի:

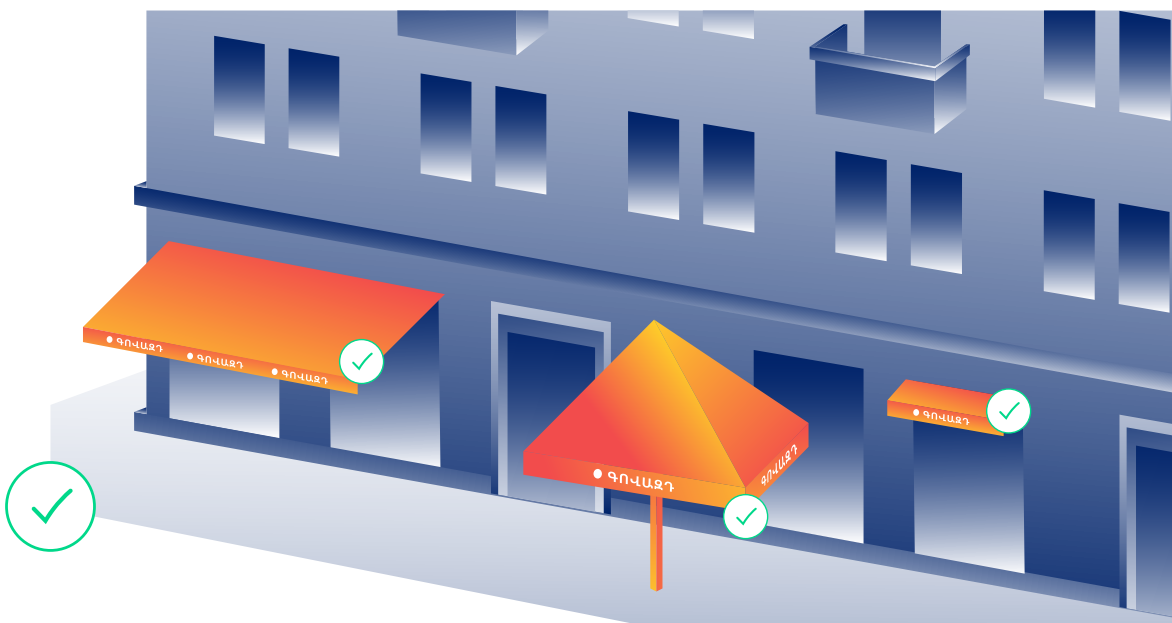

ԵՐԵՎԱՆԻ ԶԱՂԱՔԻ ԱՎԱԳԱՆՈՒՄԻ 18 ՆՈՅԵՄԲԵՐԻ 2009 Թ. N37-Ն ՈՐՈՇՈՒՄ  
ԵՐԼԱՆ ԶԱՂԱՔԻ ՎԱՐՋԱԿԱՆ ՍԱԽՄԱՆՆԵՐՈՒՄ ԱՐՏԱՔԻՆ ԳՈՎԱԶԴԻ և ԱՐՏԱՔԻՆ  
ԳՈՎԱԶԴԻ ՄԻՋՈՑԻ ՏԵՂԱԲԱՇՅԻՄԱՆ (ՏԵՂԱԴՐՄԱՆ) ԽԱՄԱՅՆՔԱՅԻՆ ՃԱՓԻՐՈՉԻՋՆԵՐ

ԿԵՏ 44.13)

# ԸՆԴՀԱՆՈՒՐ ՊԱՅԱՆՁՆԵՐ

Արտաքին գովազդի, գովազդի միջոցի տեղաբաշխումը (տեղադրումը)  
**չի թույլատրվում** մասնակի կամ ամբողջությամբ ծածկելով պատուհանի, ցուցափեղկի,  
մուտքի արտաքին մակերեսը:

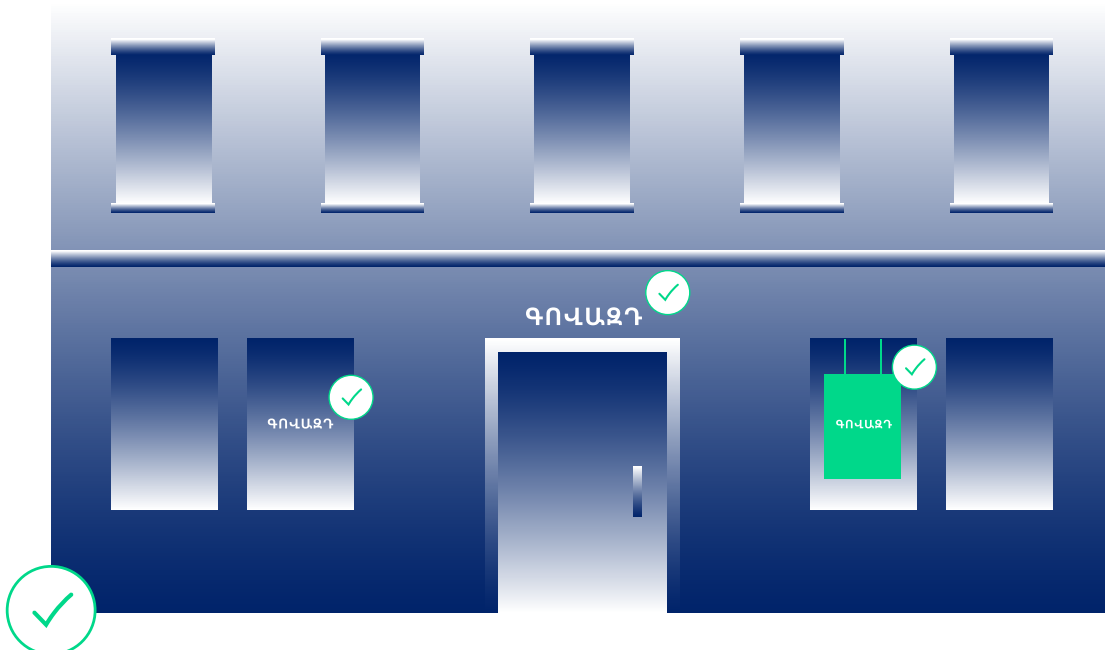

ԵՐԵՎԱՆԻ ԱՎԱԳԱՆՈՒՄԻ 18 ՆՈՅԵՄԲԵՐԻ 2009 Թ. N37-Ն ՈՐՈՇՈՒՄ  
Երևան քաղաքի վարչական սահմաններում արտաքին գովազդի և արտաքին  
գովազդի միջոցի տեղաբաշխման (տեղադրման) համայնքային չափորոշիչներ

ԿԵՏ 44.16)

ապրիլ, 2023

# ԸՆԳՅԱՆՈՒՐ ՊԱՅԱՆՁՆԵՐ

Արտաքին գովազդի, գովազդի միջոցի տեղաբաշխումը (տեղադրումը) **չի թույլատրվում** ձևափոխելով շենքի, շինության, մուտքի (դռան), պատուհանի, ցուցափեղկի, տանիքի, կամուրջի, գետնանցումի, վերնանցումի, անցումի ճարտարապետական ոճը և տեսքը կամ դուրս գալով դրանց կառուցվածքային տարրերի սահմաններից և եզրերից:

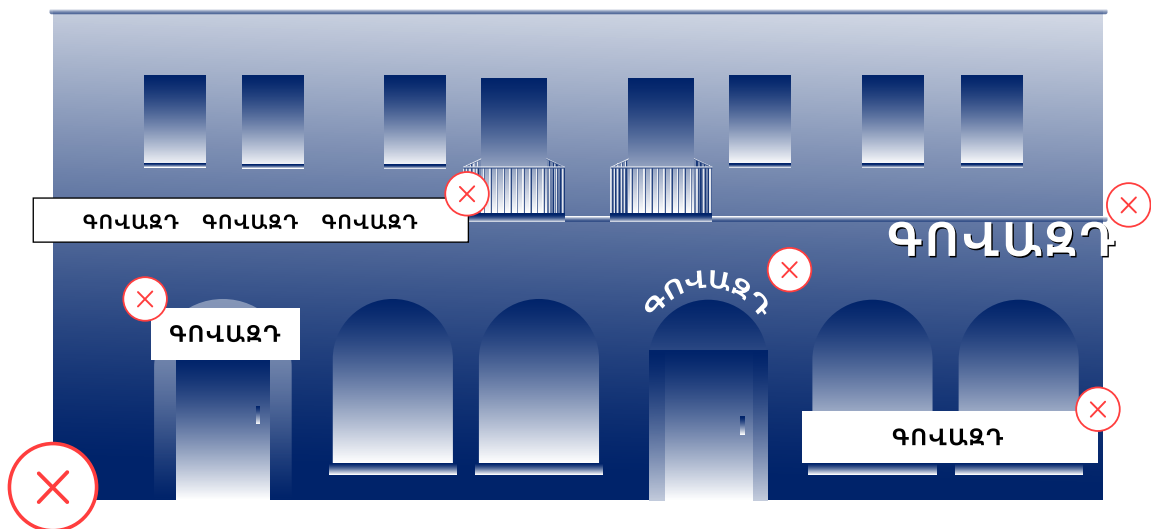

ԵՐԵՎԱՆԻ ԶԱՂԱՔԻ ԱՎԱԳԱՆՈՒՄԻ 18 ՆՈՅԵՄԲԵՐԻ 2009 Թ. N37-Ն ՈՐՈՇՈՒՄ  
Երևան քաղաքի վարչական սահմաններում արտաքին գովազդի և արտաքին  
գովազդի միջոցի տեղաբաշխման (տեղադրման) համայնքային չափորոշիչներ

ԿԵՏ 44.17)

ապրիլ, 2023

# ԸՆԴՀԱՆՈՒՐ ՊԱՀԱՆՋՆԵՐ

Արտաքին գովազդի, գովազդի միջոցի տեղաբաշխումը (տեղադրումը) **չի թույլատրվում** տեղեկատու մասը երթևեկելի մասի մակերևույթից առնվազն 7.0 մետրից ցածր բարձրության վրա, եթե գովազդի, գովազդի միջոցի որևէ մաս գտնվում է ճանապարհի երթևեկելի հատվածի վրա:

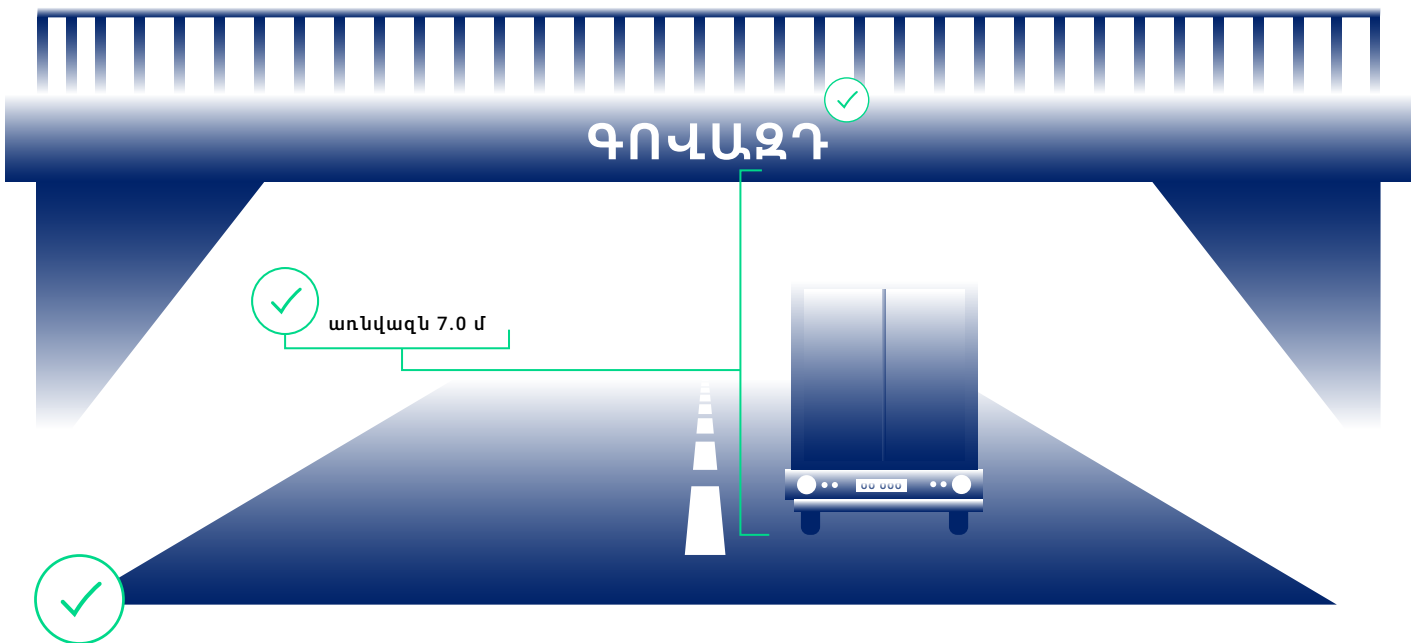
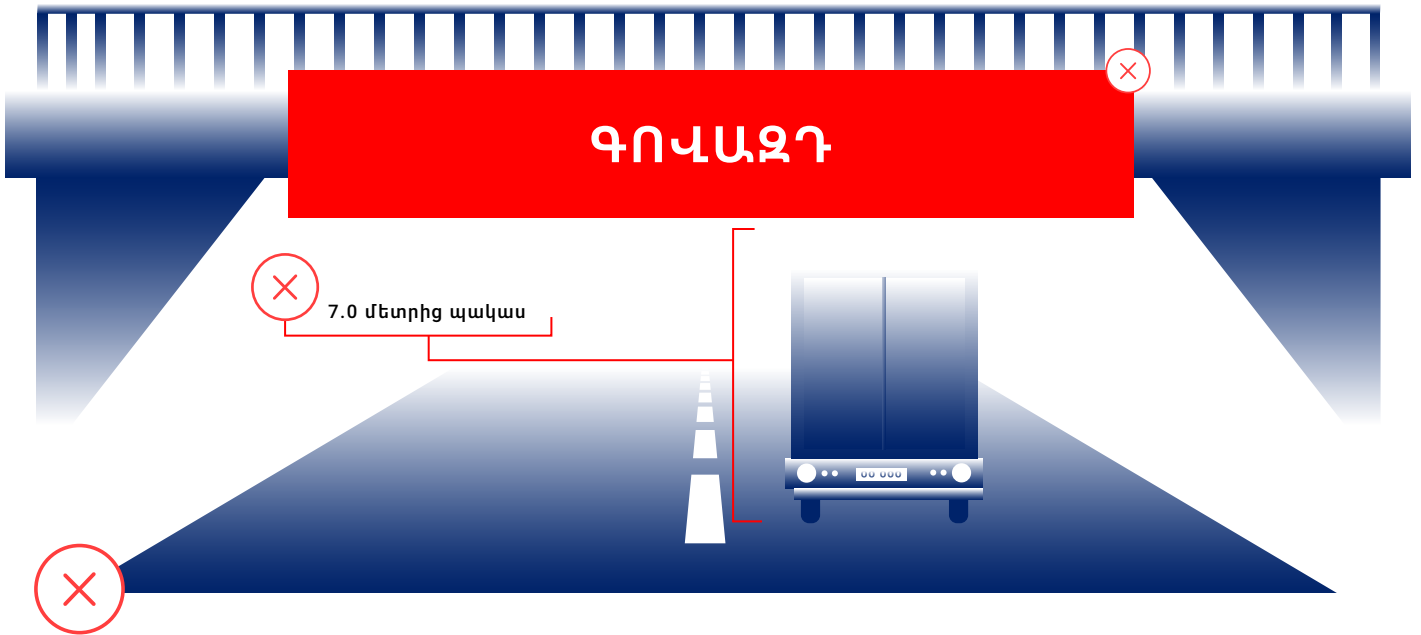

ԵՐԵՎԱՆԻ ԱՎԱԳԱՆՈՒՄԻ 18 ՆՈՅԵՄԲԵՐԻ 2009 Թ. N37-Ն ՈՐՈՇՈՒՄ  
Երևան քաղաքի վարչական սահմաններում արտաքին գովազդի և արտաքին  
գովազդի միջոցի տեղաբաշխման (տեղադրման) համայնքային չափորոշիչներ

ԿԵՏ 44.18)

ապրիլ, 2023

# ԸՆԴՀԱՆՈՒՐ ՊԱՅԱՆՁՆԵՐ

Արտաքին գովազդի, գովազդի միջոցի տեղաբաշխումը (տեղադրումը)

չի թույլատրվում հուշատախտակներից 1.0 մետրից պակաս հեռավորության վրա:

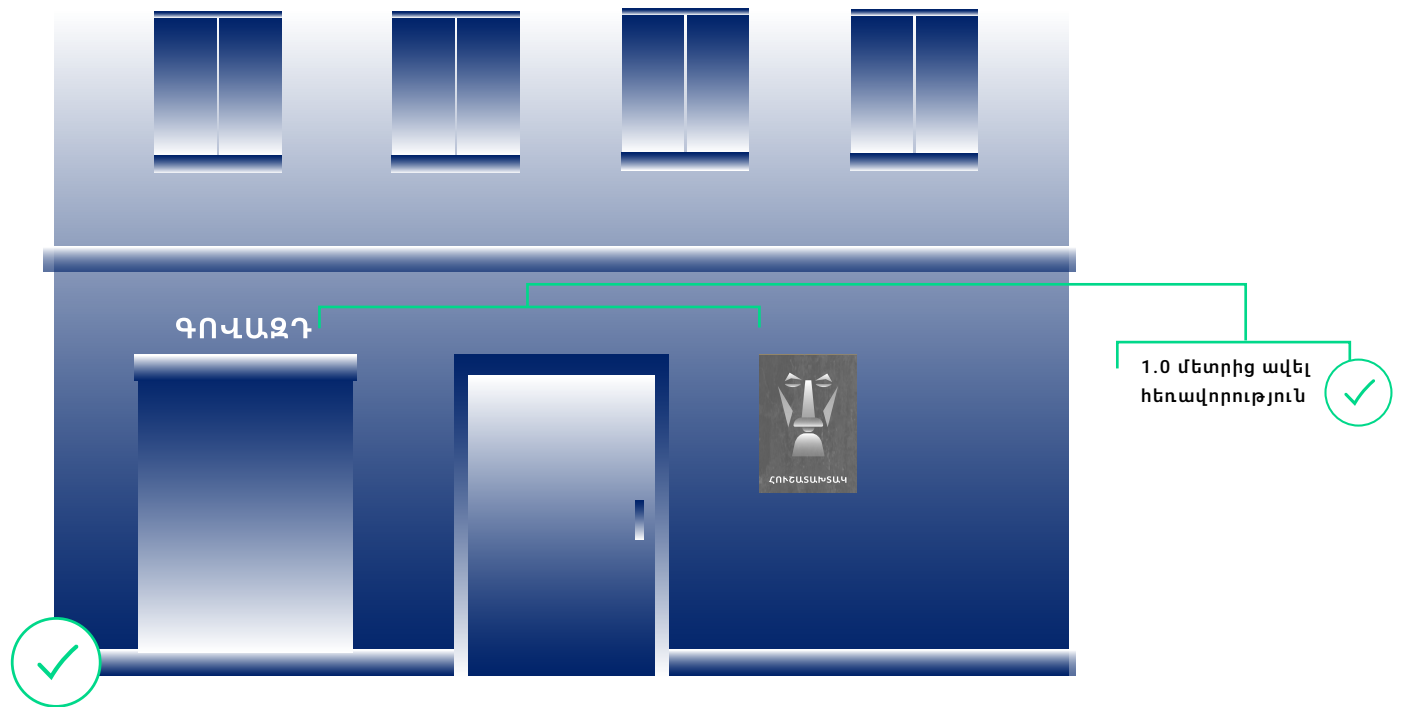

ԵՐԵՎԱՆԻ ԱՎԱԳԱՆՈՒՄԻ 18 ՆՈՅԵՄԲԵՐԻ 2009 Թ. N37-Ն ՈՐՈՇՈՒՄ  
Երևան քաղաքի վարչական սահմաններում արտաքին գովազդի և արտաքին  
գովազդի միջոցի տեղաբաշխման (տեղադրման) համայնքային չափորոշիչներ

ԿԵՏ 44.19)

ապրիլ, 2023

# ԸՆԴՀԱՆՈՒՐ ՊԱՅԱՆՁՆԵՐ

Արտաքին գովազդի, գովազդի միջոցի տեղաբաշխումը (տեղադրումը) **չի թույլատրվում** փակելով փողոցների անվանումների կամ շենքի, շինության, կառույցի համարների համայնքի կամ շենքի կառավարման մարմնի կողմից տեղադրված նշանները և դրանցից 1.0 մետրից պակաս հեռավորության վրա:

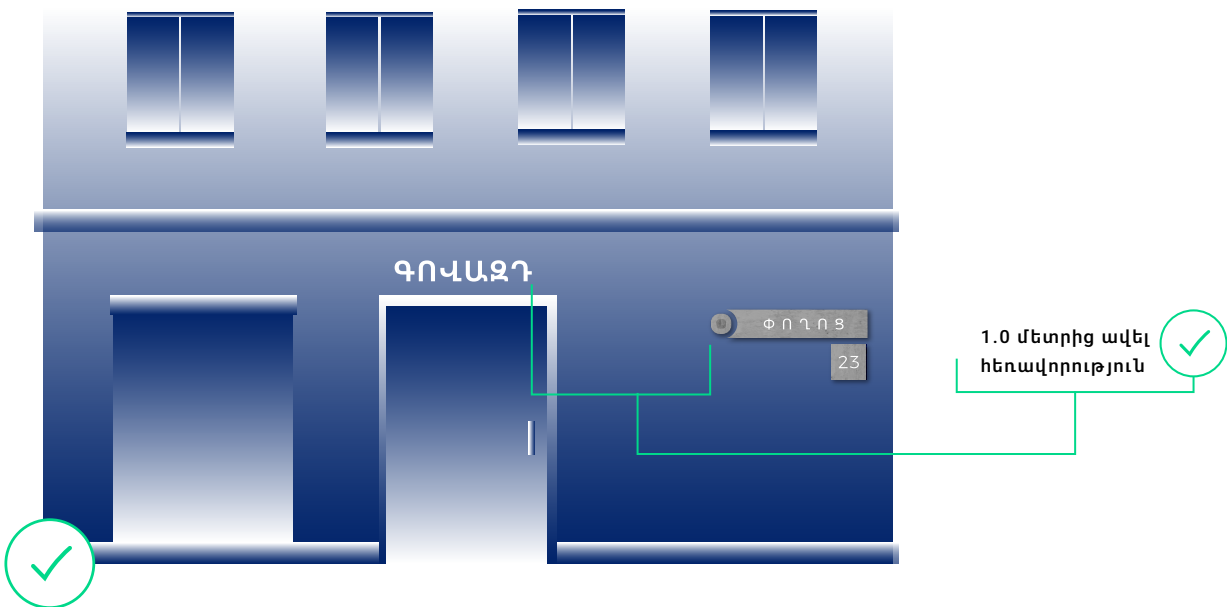
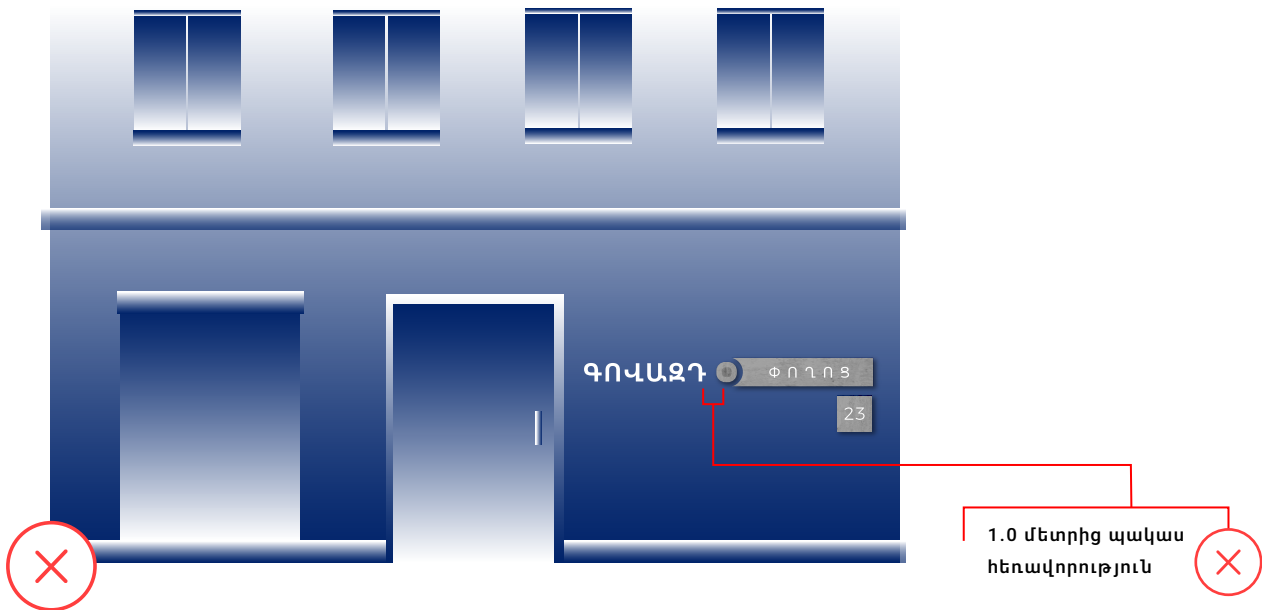

ԵՐԵՎԱՆԻ ԱՎԱԳԱՆՈՒ՝ 18 ՆՈՅԵՄԲԵՐԻ 2009 Թ. N37-Ն ՈՐՈՇՈՒՄ  
Երևան քաղաքի վարչական սահմաններում արտաքին գովազդի և արտաքին  
գովազդի միջոցի տեղաբաշխման (տեղադրման) համայնքային չափորոշիչներ

ԿԵՏ 44.20)

ապրիլ, 2023



# ԸՆԴՀԱՆՈՒՐ ՊԱՅԱՆՁՆԵՐ

Արտաքին գովազդի, գովազդի միջոցի տեղաբաշխումը (տեղադրումը)  
չի թույլատրվում բնության հուշարձանների, ծառերի վրա:

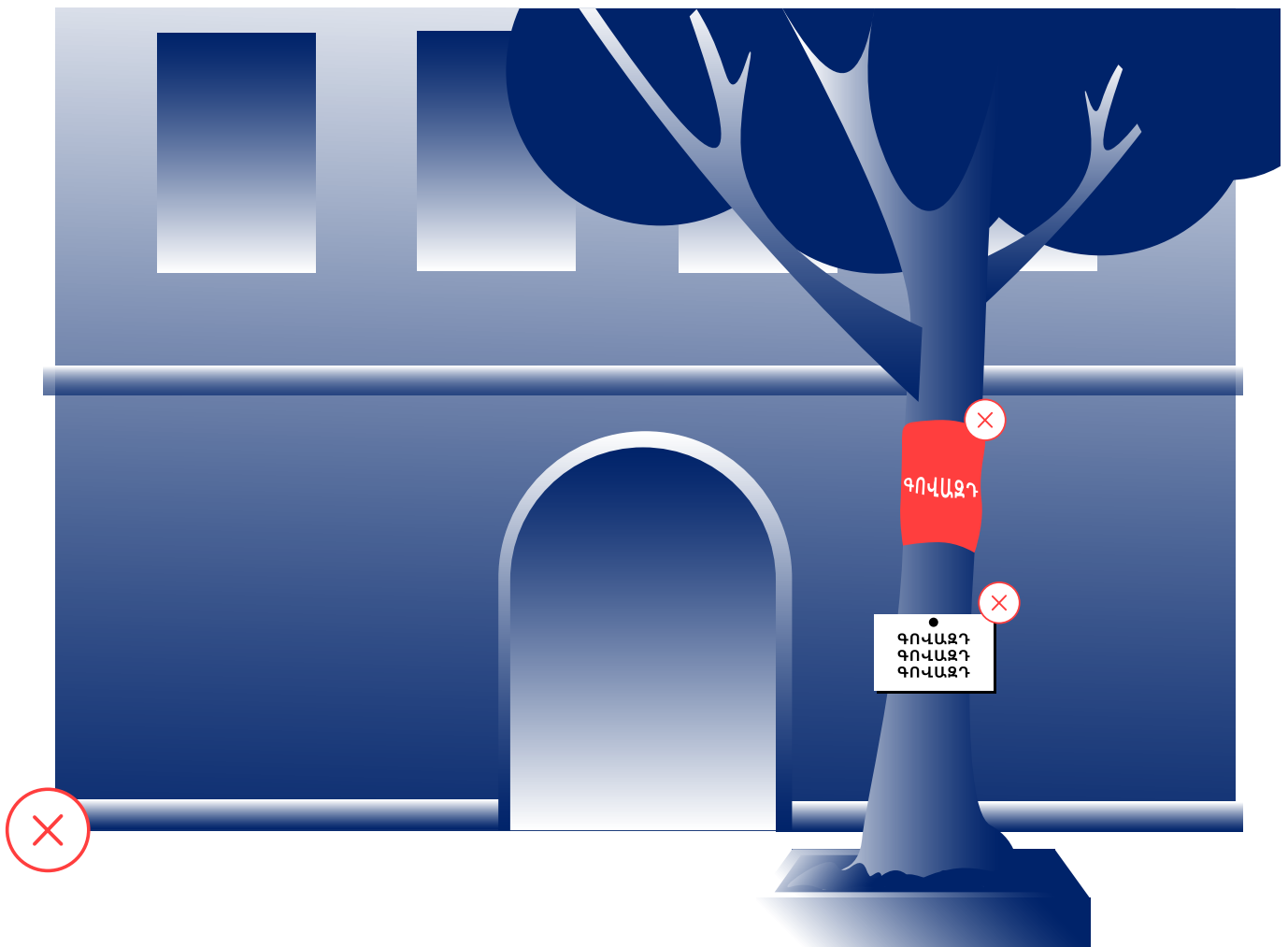

ԵՐԵՎԱՆԻ ԱՎԱԳԱՆՈՒՄԻ 18 ՆՈՅԵՄԲԵՐԻ 2009 Թ. N37-Ն ՈՐՈՇՈՒՄ  
Երևան քաղաքի վարչական սահմաններում արտաքին գովազդի և արտաքին  
գովազդի միջոցի տեղաբաշխման (տեղադրման) համայնքային չափորոշիչներ

ԿԵՏ 44.21)

ապրիլ, 2023

# ԸՆԴՀԱՆՈՒՐ ՊԱՅԱՆՁՆԵՐ

Արտաքին գովազդի, գովազդի միջոցի տեղաբաշխումը (տեղադրումը) **չի թույլատրվում** արգելափակող միջոցների՝ ցանկապատերի, ուղեփակոցների, արգելափակոցների, կանգնակների, ճաղերի, պարսպի մուտքի (դռների), բազրիքների (перила) վրա,

բացառությամբ նկուղային հարկերի:

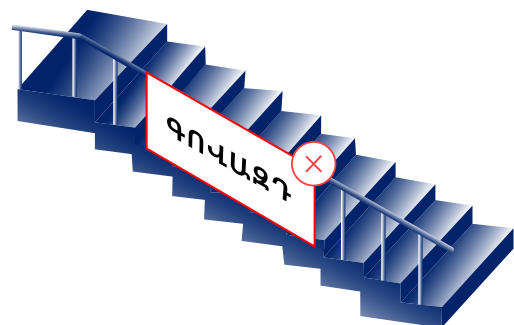
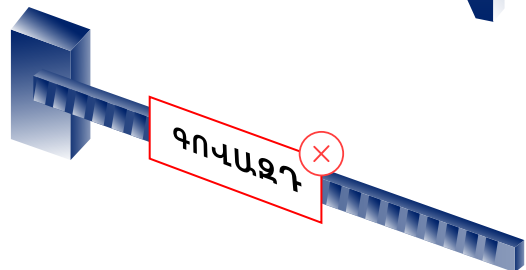
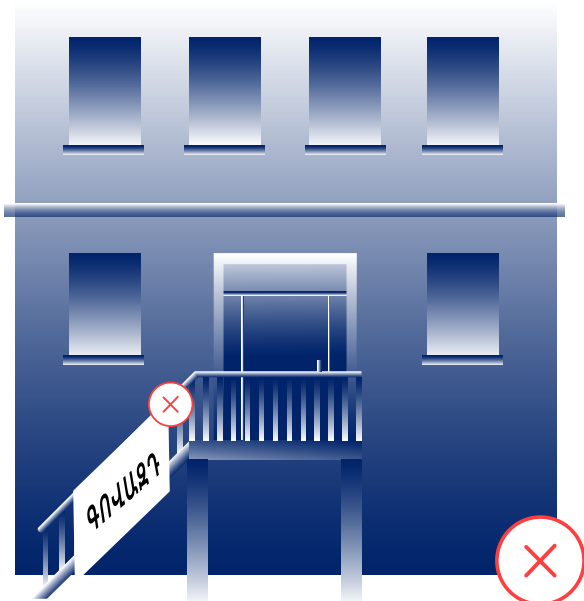
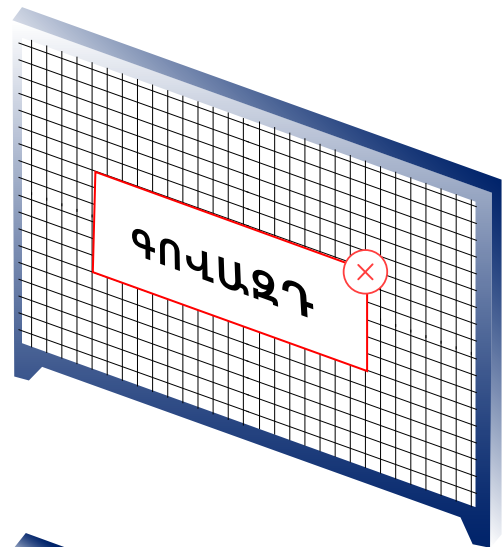

ԵՐԵՎԱՆԻ ԱՎԱԳԱՆՈՒՄԻ 18 ՆՈՅԵՄԲԵՐԻ 2009 Թ. N37-Ն ՈՐՈՇՈՒՄ  
Երևան քաղաքի վարչական սահմաններում արտաքին գովազդի և արտաքին  
գովազդի միջոցի տեղաբաշխման (տեղադրման) համայնքային չափորոշիչներ

ԿԵՏ 44.22)

ապրիլ, 2023

# ԸՆԳՅԱՆՈՒՐ ՊԱՅՎԱՆՋՆԵՐ

Արտաքին գովազդի, գովազդի միջոցի տեղաբաշխումը (տեղադրումը)  
չի թույլատրվում տառերի և սիմվոլների ուղղահայաց դասավորվածությամբ,

բացառությամբ դրոշի և 2.0 մետրից ավել բարձրություն ունեցող բարձակի վրա՝ տեղակայված ոչ բնակելի շենքի 6.0 մետրից բարձր ճակատային հատվածին՝ հաշվարկված գետնի մակերեսից:

բնակելի շենք

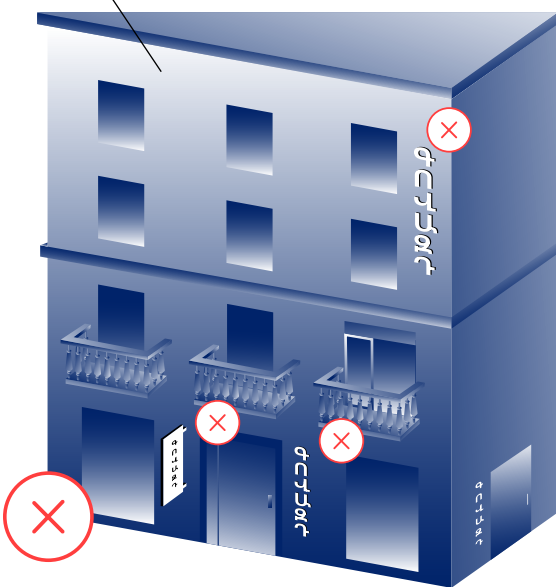

բնակելի շենք

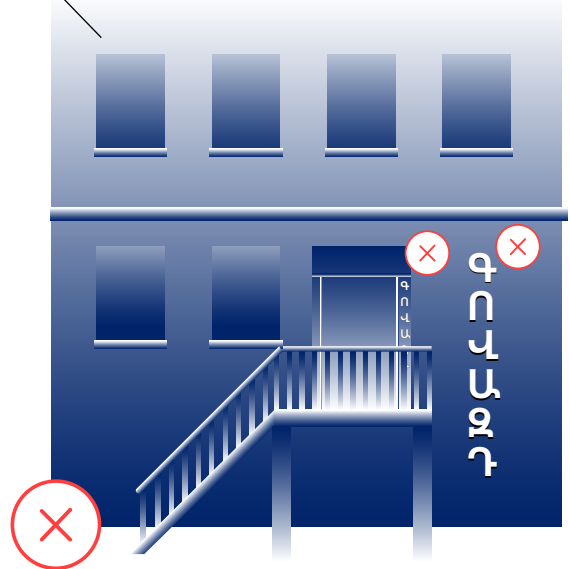

ոչ բնակելի շենք

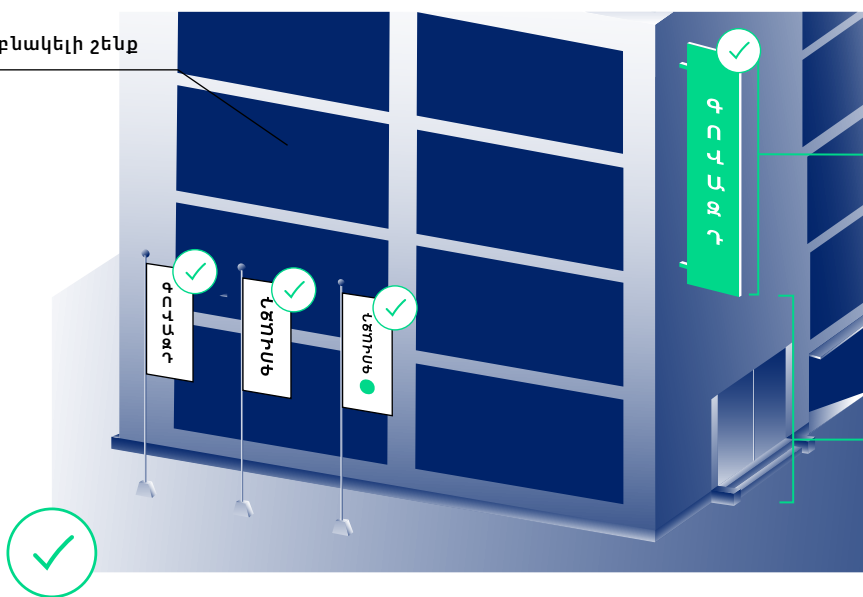

2.0 մետրից ավել բարձրություն ունեցող բարձակ



6.0 մետրից բարձր ճակատային հատված



ԵՐԵՎԱՆԻ ԱՎԱԳԱՆՈՒՄԻ 18 ՆՈՅԵՄԲԵՐԻ 2009 Թ. N37-Ն ՈՐՈՇՈՒՄ  
Երևան քաղաքի վարչական սահմաններում արտաքին գովազդի և արտաքին  
գովազդի միջոցի տեղաբաշխման (տեղադրման) համայնքային չափորոշիչներ

ԿԵՏ 44.23)

ապրիլ, 2023

# ԸՆԳՅԱՆՈՒՐ ՊԱՅԱՆՁՆԵՐ

Արտաքին գովազդի, գովազդի միջոցի տեղաբաշխումը (տեղադրումը) **չի թույլատրվում** տրանսպորտային հանգույցներում՝ վերգետնյա անցումների տակ:

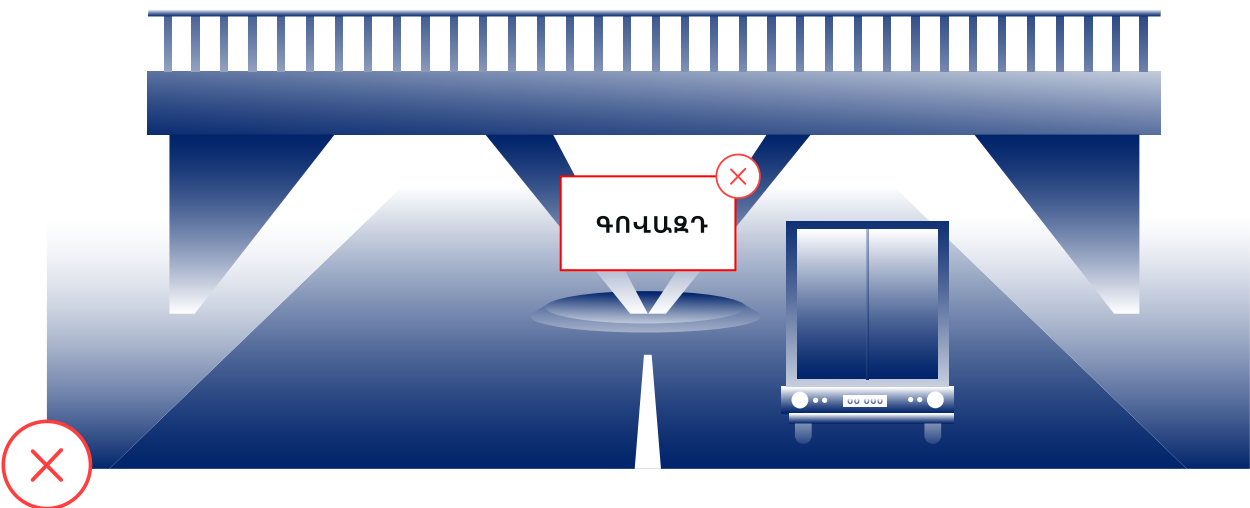
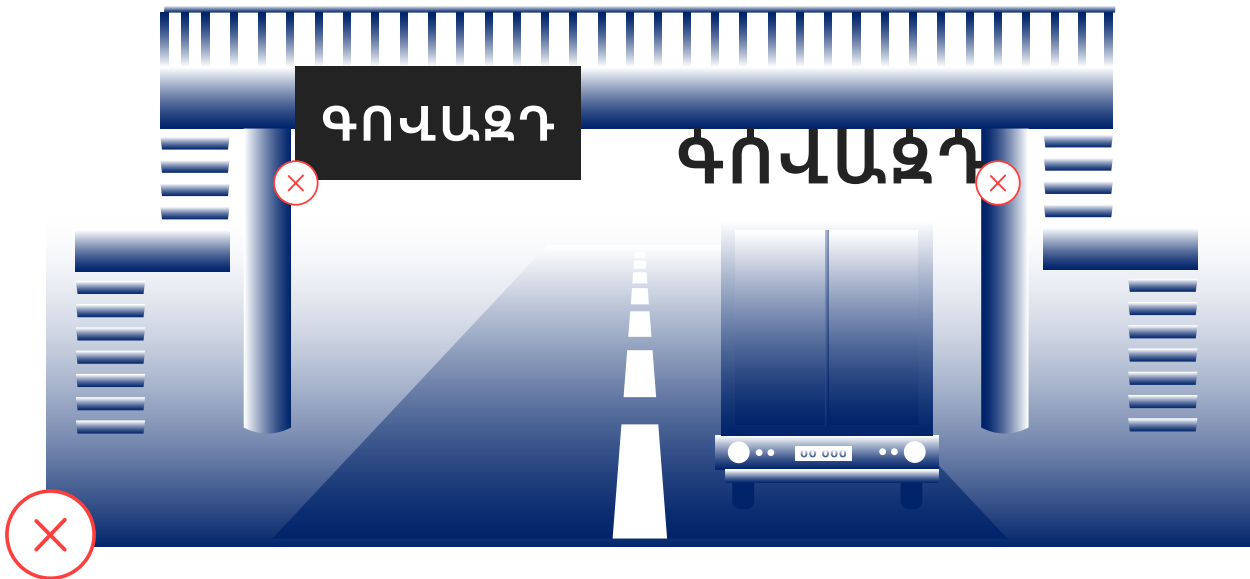

ԵՐԵՎԱՆԻ ԱՎԱԳԱՆՈՒՄԻ 18 ՆՈՅԵՄԲԵՐԻ 2009 Թ. N37-Ն ՈՐՈՇՈՒՄ  
Երևան քաղաքի վարչական սահմաններում արտաքին գովազդի և արտաքին  
գովազդի միջոցի տեղաբաշխման (տեղադրման) համայնքային չափորոշիչներ

ԿԵՏ 44.25)

ապրիլ, 2023

# ԸՆԴՀԱՆՈՒՐ ՊԱՅՎԱՆՁՆԵՐ

Արտաքին գովազդի, գովազդի միջոցի տեղաբաշխումը (տեղադրումը) **չի թույլատրվում** ճանապարհային ցանցում, երբ այն անհամապատասխան է ճանապարհատրանսպորտային տվյալ իրավիճակի հետ կամ երբ այն տեսողական նմանություն ունի (արտաքին տեսքով, պատկերով) ճանապարհային նշաններին, ճանապարհային երթևեկության կազմակերպման այլ միջոցներին (գույքին):

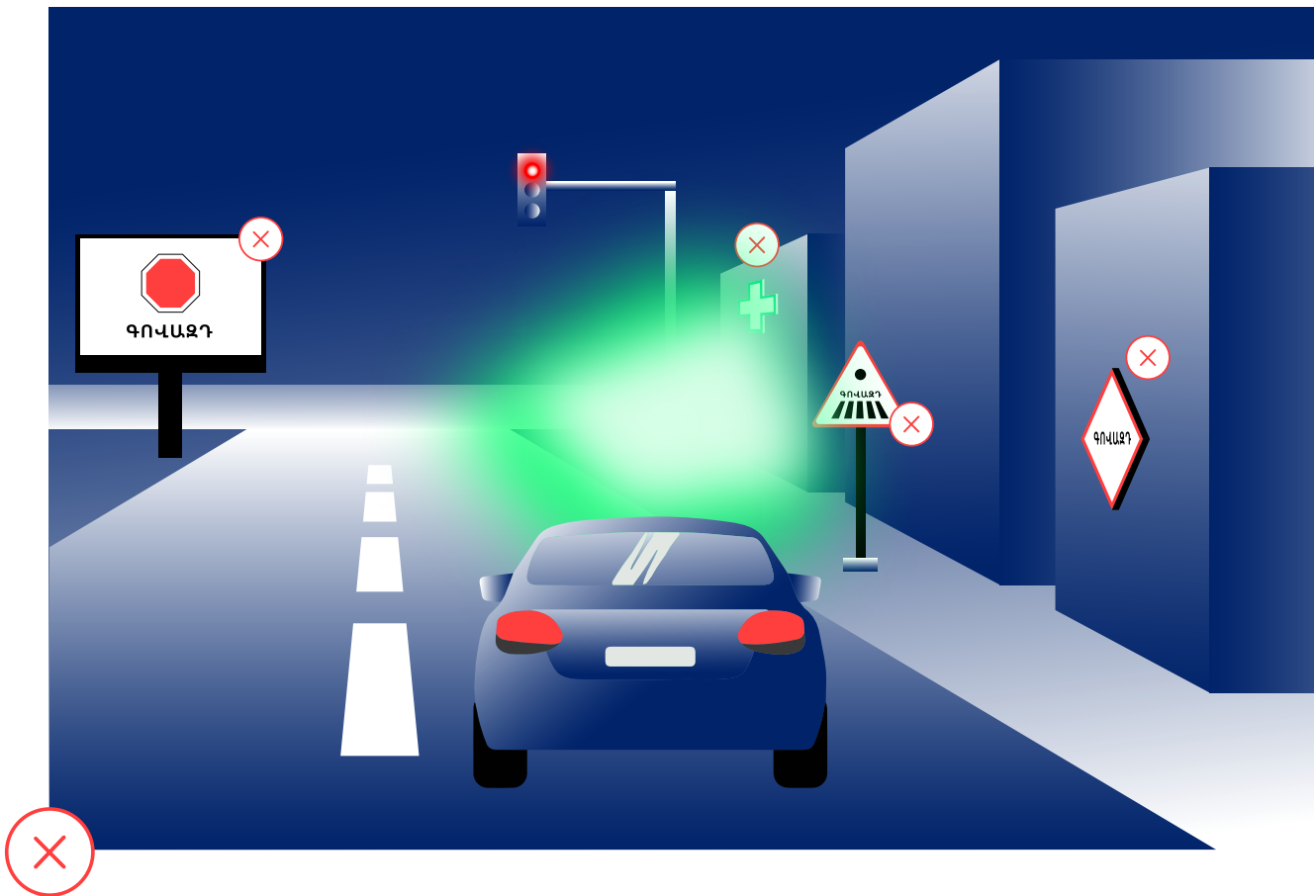

ԵՐԵՎԱՆԻ ԺԱՂԱՔԻ ԱՎԱԳԱՆՈՒՄԻ 18 ՆՈՅԵՄԲԵՐԻ 2009 Թ. N37-Ն ՈՐՈՇՈՒՄ  
Երևան քաղաքի վարչական սահմաններում արտաքին գովազդի և արտաքին  
գովազդի միջոցի տեղաբաշխման (տեղադրման) համայնքային չափորոշիչներ

ԿԵՏ 44.26)

ապրիլ, 2023

# ԸՆԴՀԱՆՈՒՐ ՊԱՅԱՆՔՆԵՐ

Գովազդը, գովազդի միջոցը **չպետք է** խոչընդոտեն անձանց ազատ տեղաշարժին և հանդիսանան հետիոտնի շարժման արգելք:

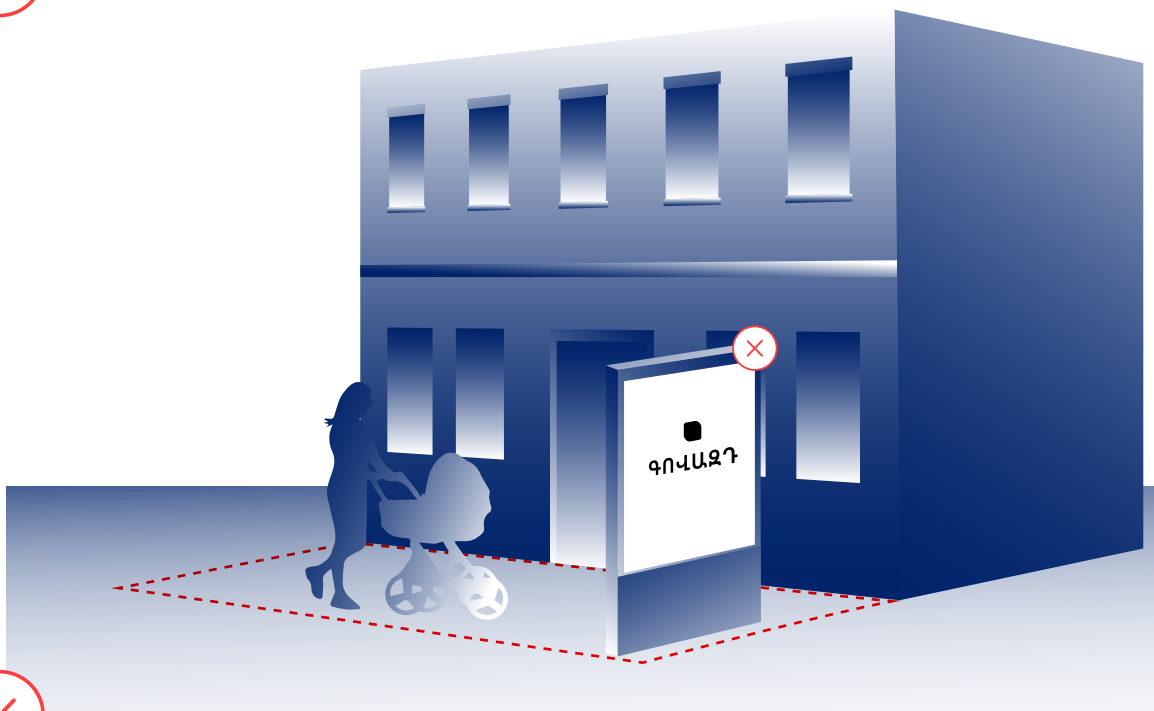
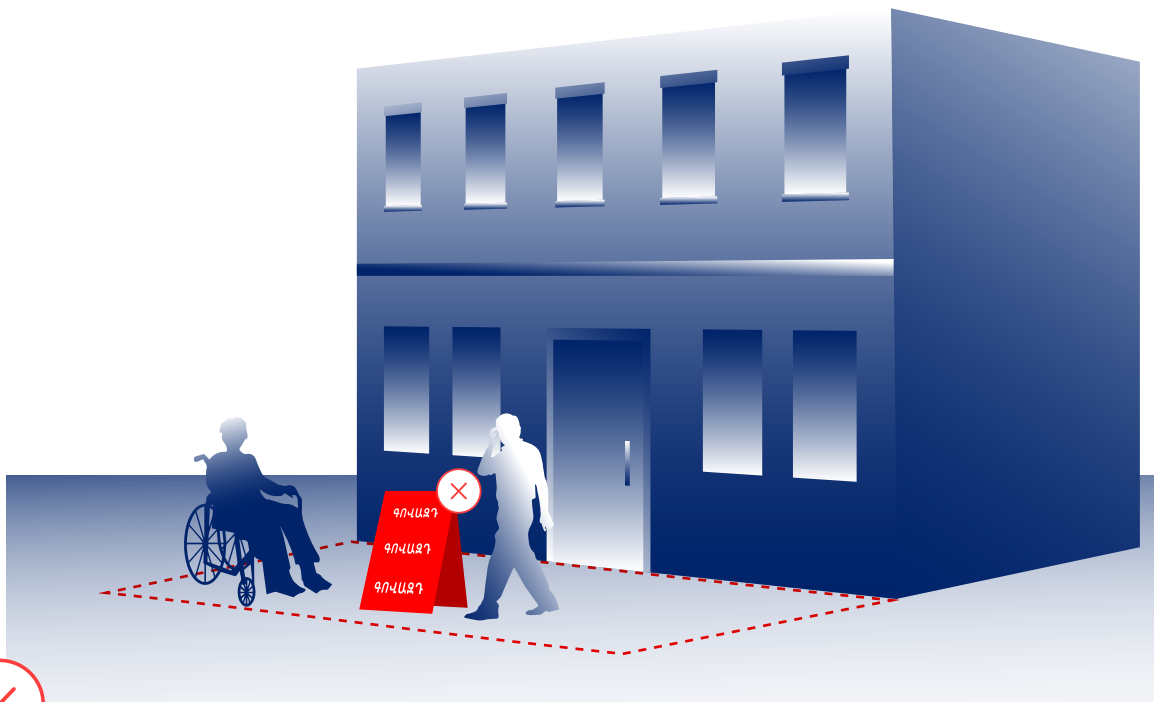

ԵՐԵՎԱՆԻ ԱՎԱԳԱՆՈՒՄԻ 18 ՆՈՅԵՄԲԵՐԻ 2009 Թ. N37-Ն ՈՐՈՇՈՒՄ  
Երևան քաղաքի վարչական սահմաններում արտաքին գովազդի և արտաքին  
գովազդի միջոցի տեղաբաշխման (տեղադրման) համայնքային չափորոշիչներ

**ԿԵՏ 45.1)**

ապրիլ, 2023

# ԸՆԴՀԱՆՈՒՐ ՊԱՅԱՆՁՆԵՐ

Գովազդը, գովազդի միջոցը **չպետք է** խանգարեն փողոցների ու մայթերի մաքրմանը:

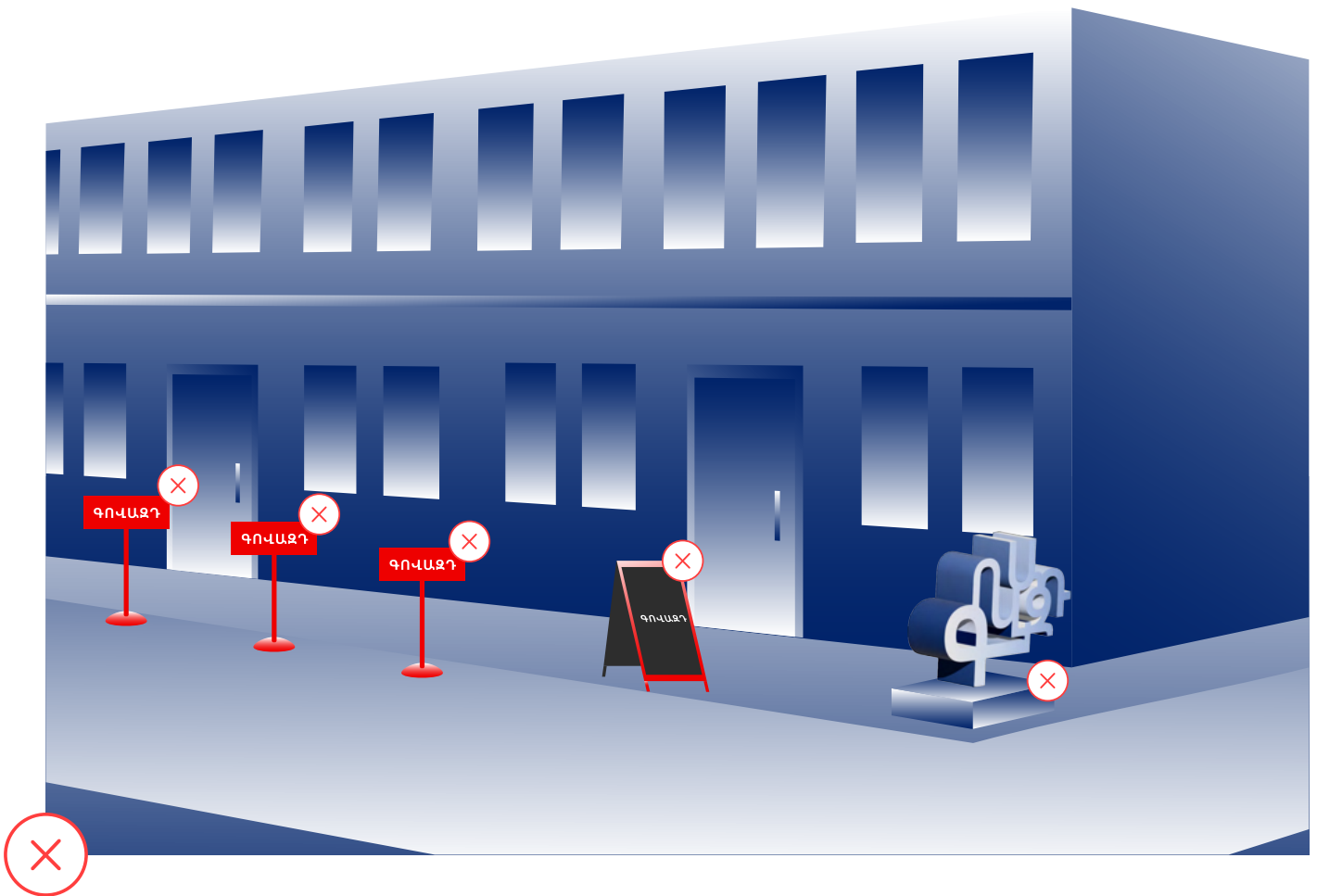

ԵՐԵՎԱՆԻ ԱՎԱԳԱՆՈՒՄԻ 18 ՆՈՅԵՄԲԵՐԻ 2009 Թ. N37-Ն ՈՐՈՇՈՒՄ  
Երևան քաղաքի վարչական սահմաններում արտաքին գովազդի և արտաքին  
գովազդի միջոցի տեղաբաշխման (տեղադրման) համայնքային չափորոշիչներ

**ԿԵՏ 45.2)**

ապրիլ, 2023

# ԸՆԴՀԱՆՈՒՐ ՊԱՅԱՆՁՆԵՐ

Գովազդը, գովազդի միջոցը **չպետք է**.

- 1 խոչընդոտեն ճանապարհային երթևեկության կազմակերպանն ու անվտանգության ապահովմանը,
- 2 շփոթեցնեն կամ շեղեն վարորդի կամ հետիոտնի ուշադրությունը խաթարեն ճանապարհային երթևեկությունը,
- 3 սահմանափակեն տեսանելիությունն ավտոճանապարհների վրա:

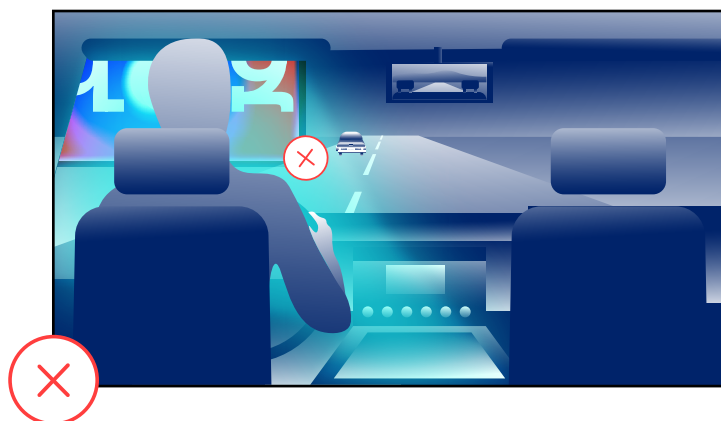
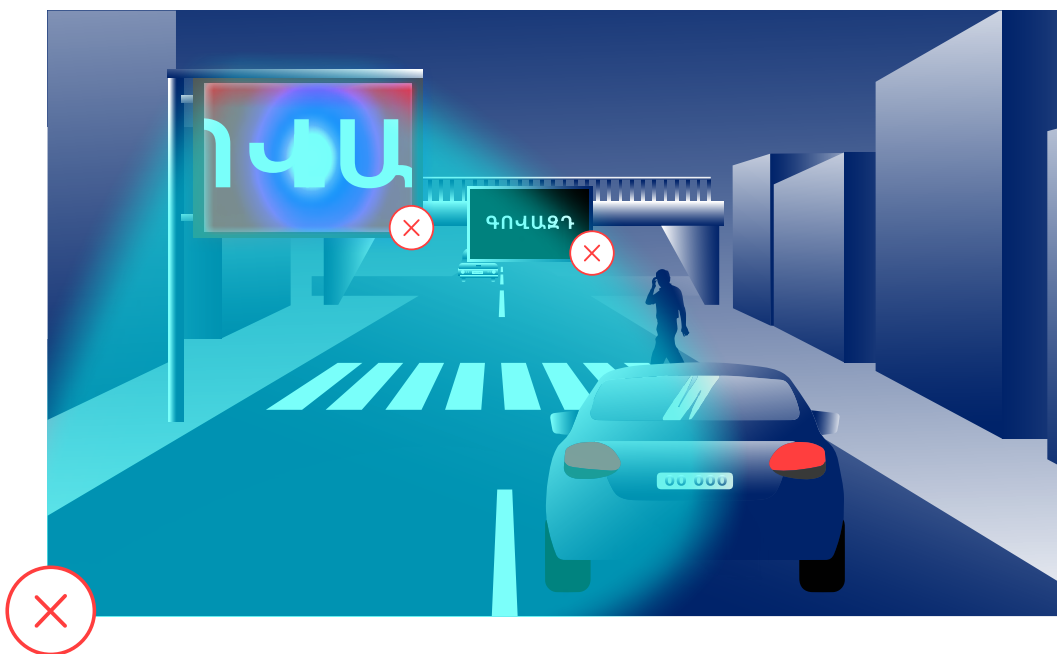

ԵՐԵՎԱՆԻ ԺԱՂԱՔԻ ԱՎԱԳԱՆՈՒՄԻ՝ 18 ՆՈՅԵՄԲԵՐԻ 2009 Թ. N37-Ն ՈՐՈՇՈՒՄ  
Երևան քաղաքի վարչական սահմաններում արտաքին գովազդի և արտաքին  
գովազդի միջոցի տեղաբաշխման (տեղադրման) համայնքային չափորոշիչներ

ԿԵՏ 45.6) | 45.7) | 45.8)

ապրիլ, 2023



# ԸՆԴՀԱՆՈՒՐ ՊԱՅԱՆՁՆԵՐ

Գովազդը, գովազդի միջոցը **չպետք է** լինեն ճանապարհների վտանգավոր հատվածներում և տեղադրվեն ճանապարհային երթևեկության կազմակերպման տեխնիկական որևէ միջոցների՝ ճանապարհային նշանների, լուսացույցերի և դրանց կանգնակների, ճանապարհային արգելափակոցների, բազրիքների, պարապետների, ուղղորդ կարճասյունների վրա կամ այնպես, որ փակվի կամ սահմանափակվի դրանց տեսանելիությունը,

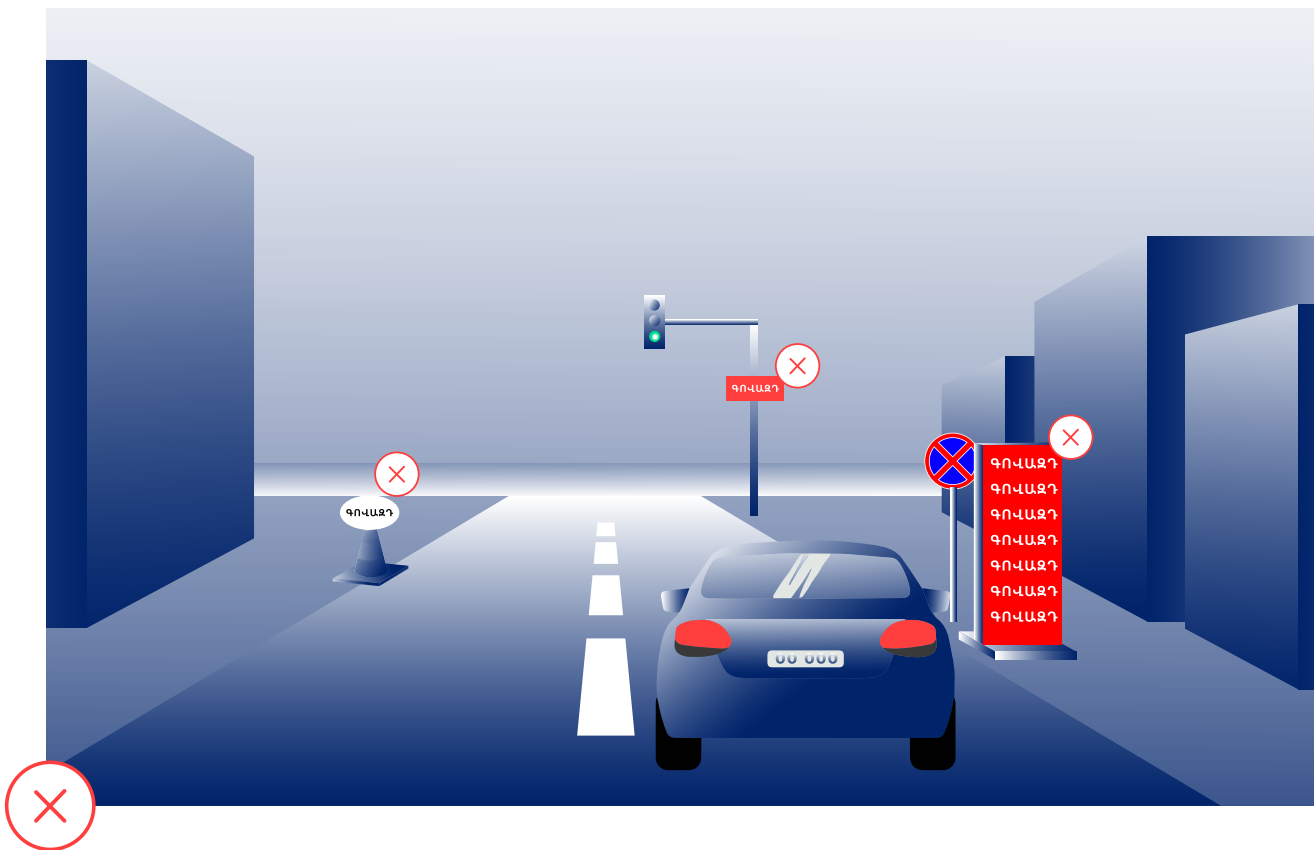

ԵՐԵՎԱՆԻ ԱՎԱԳԱՆՈՒՄԻ 18 ՆՈՅԵՄԲԵՐԻ 2009 Թ. N37-Ն ՈՐՈՇՈՒՄ  
Երևան քաղաքի վարչական սահմաններում արտաքին գովազդի և արտաքին  
գովազդի միջոցի տեղաբաշխման (տեղադրման) համայնքային չափորոշիչներ

**ԿԵՏ 45.9)**

ապրիլ, 2023

# ԸՆԴՀԱՆՈՒՐ ՊԱՅԱՆՁՆԵՐ

Գովազդը, գովազդի միջոցը **չպետք է** փորագրվեն, քանդակվեն, որևէ նյութից (տառերի, սիմվոլների տեսքով կամ միջոցով) ներդրվեն պատի, գետնի, աստիճանների վրա կամ դրանց մեջ:

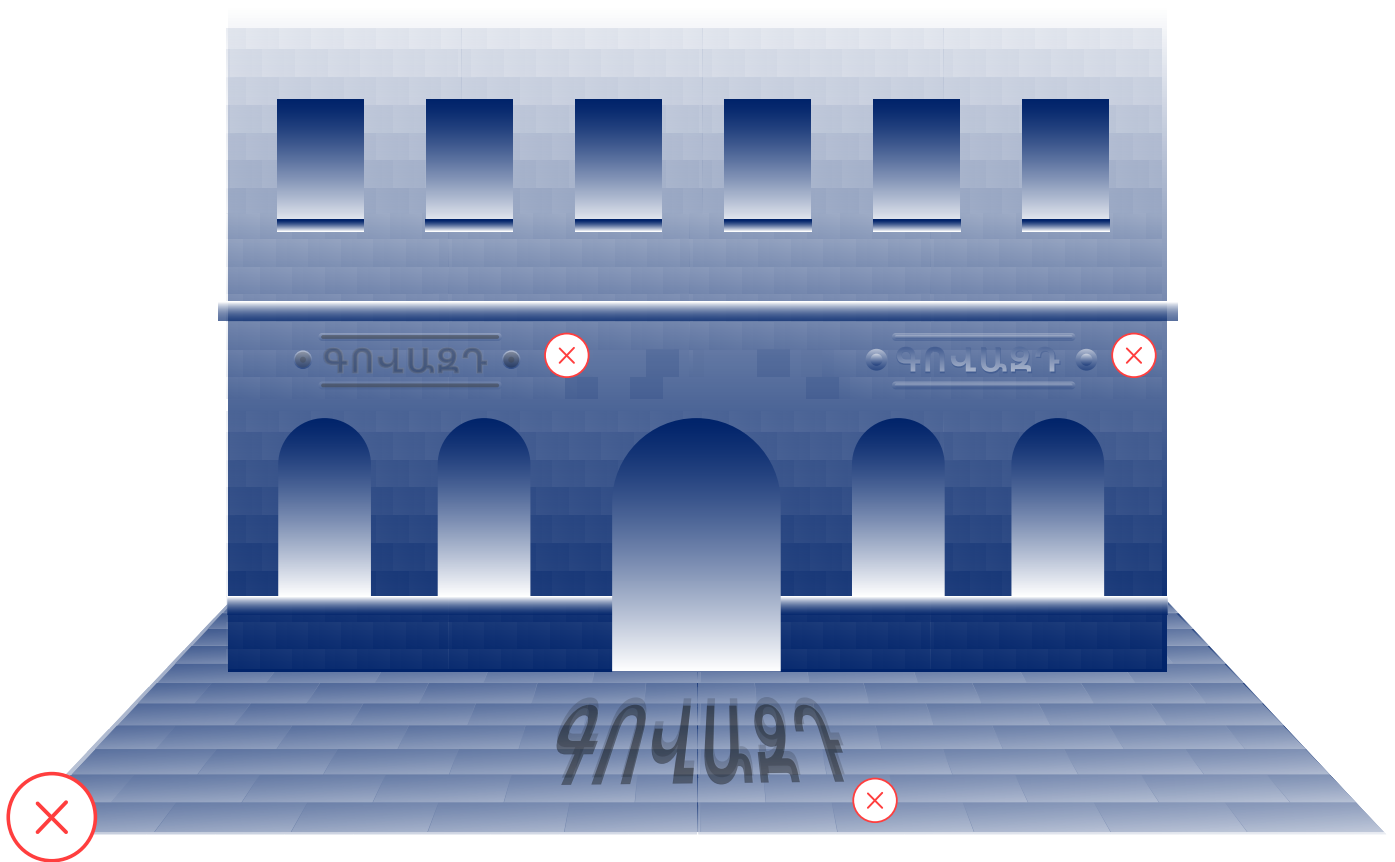

ԵՐԵՎԱՆԻ ԶԱՂԱՔԻ ԱՎԱԳԱՆՈՒՄԻ 18 ՆՈՅԵՄԲԵՐԻ 2009 Թ. N37-Ն ՈՐՈՇՈՒՄ  
Երևան քաղաքի վարչական սահմաններում արտաքին գովազդի և արտաքին  
գովազդի միջոցի տեղաբաշխման (տեղադրման) համայնքային չափորոշիչներ

ԿԵՏ 45.10)

ապրիլ, 2023

# ԸՆԴՀԱՆՈՒՐ ՊԱՅԱՆՁՆԵՐ

Գովազդի, գովազդի միջոցի լուսավորումը թույլատրվում է, եթե այն՝

- 1 չի հանդիսանում աղմուկի, տատանման, ճառագայթման, էլեկտրամագնիսական դաշտի, թարթող, թրթռացող, անդրադարձող, տատանվող կամ ուժեղ լույսի աղբյուր (օրվա լուսավոր ժամերին՝ 4400 վատտից ոչ ավել, մութ ժամերին՝ 2750 վատտից ոչ ավել)
- 2 չի առաջացնում երթևեկության մասնակիցների կուրացում (լույսով, այդ թվում՝ նաև անդրադարձող, թարթող, թրթռացող), չի շփոթեցնում կամ շեղում վարորդի կամ հետիոտնի ուշադրությունը, չի խաթարում ճանապարհային երթևեկությունը

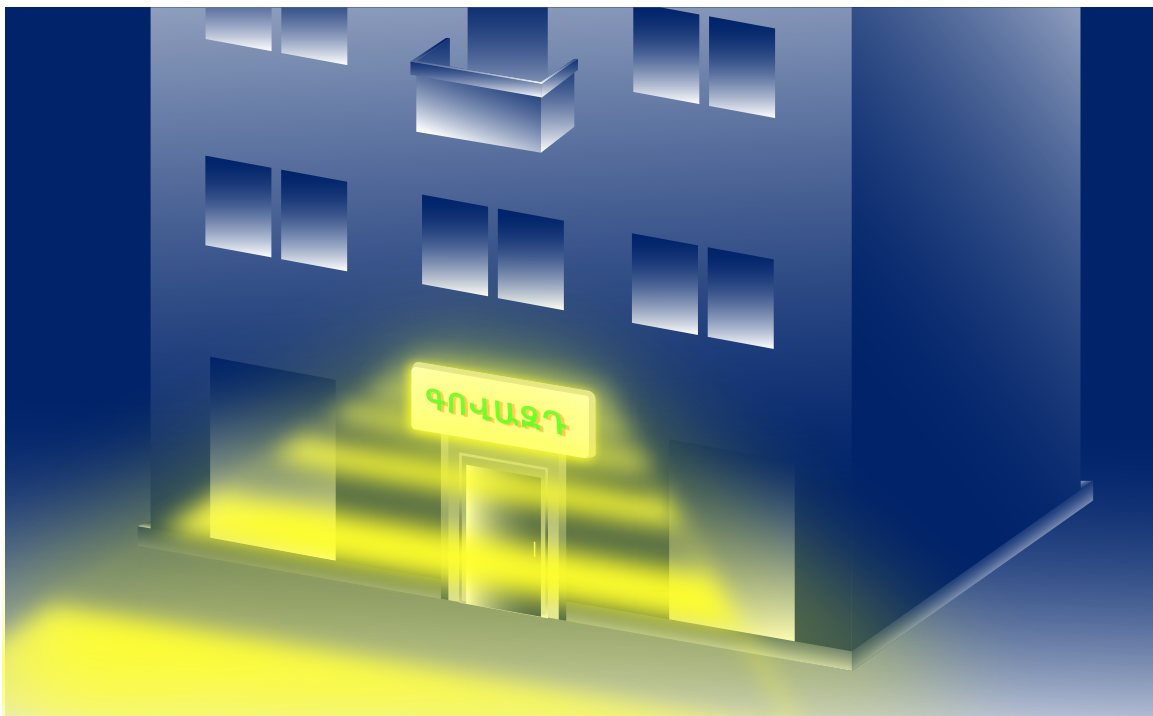

անդրադարձող, թարթող, թրթռացող



ԵՐԵՎԱՆԻ ԶԱՂԱՔԻ ԱՎԱԳԱՆՈՒՄԻ 18 ՆՈՅԵՄԲԵՐԻ 2009 Թ. N37-Ն ՈՐՈՇՈՒՄ  
Երևան քաղաքի վարչական սահմաններում արտաքին գովազդի և արտաքին  
գովազդի միջոցի տեղաբաշխման (տեղադրման) համայնքային չափորոշիչներ

ԿԵՏ 47.1), 47.2)

# ԸՆԴՀԱՆՈՒՐ ՊԱՅԱՆՁՆԵՐ

Գովազդի, գովազդի միջոցի լուսավորումը թույլատրվում է, եթե այն չի ներթափանցում բնակելի տարածքներ:

բնակելի հատված

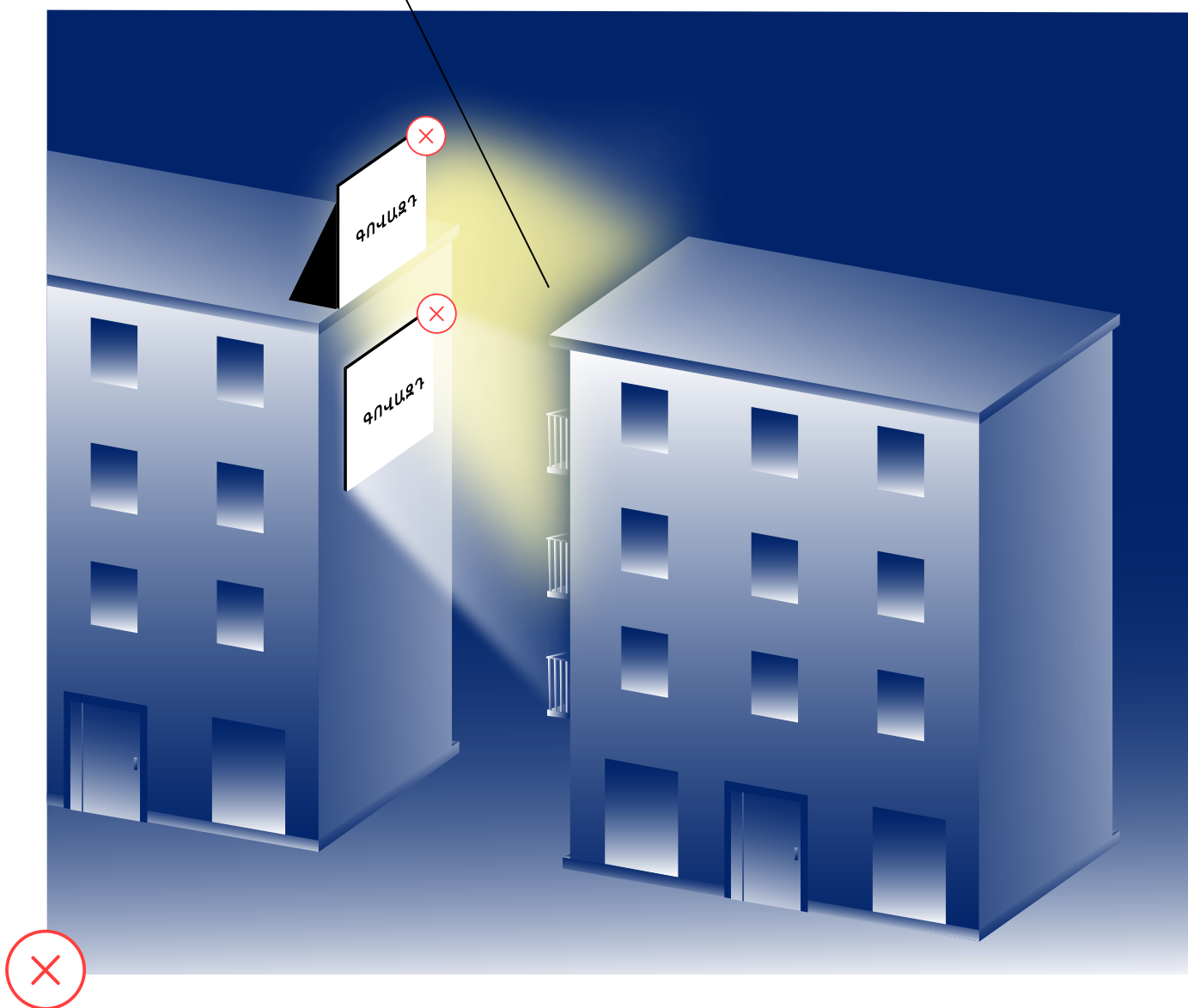

ԵՐԵՎԱՆԻ ԺԱՂԱՔԻ ԱՎԱԳԱՆՈՒՄԻ 18 ՆՈՅԵՄԲԵՐԻ 2009 Թ. N37-Ն ՈՐՈՇՈՒՄ  
Երևան քաղաքի վարչական սահմաններում արտաքին գովազդի և արտաքին  
գովազդի միջոցի տեղաբաշխման (տեղադրման) համայնքային չափորոշիչներ

ԿԵՏ 47.3)

ապրիլ, 2023

# ԸՆԴՀԱՆՈՒՐ ՊԱՅԱՆՁՆԵՐ

Գովազդի, գովազդի միջոցի լուսավորումը թույլատրվում է, եթե այն ունի խլացված լուսարձակում, իսկ ստատիկ գովազդի դեպքում լույսի մեկ (միագույն)՝ սպիտակ կամ բնական գույն:

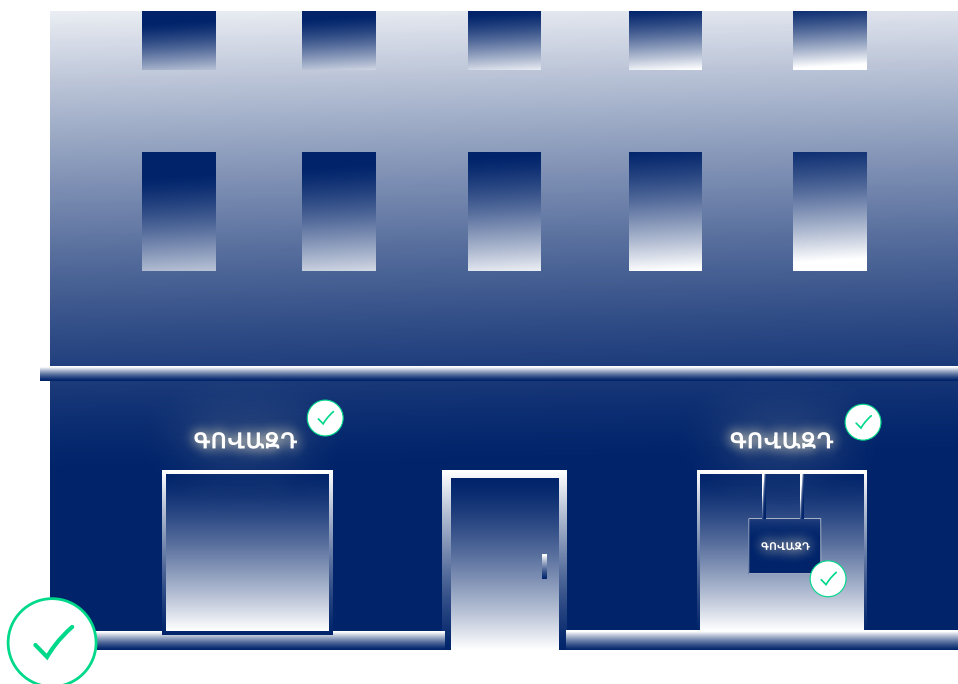
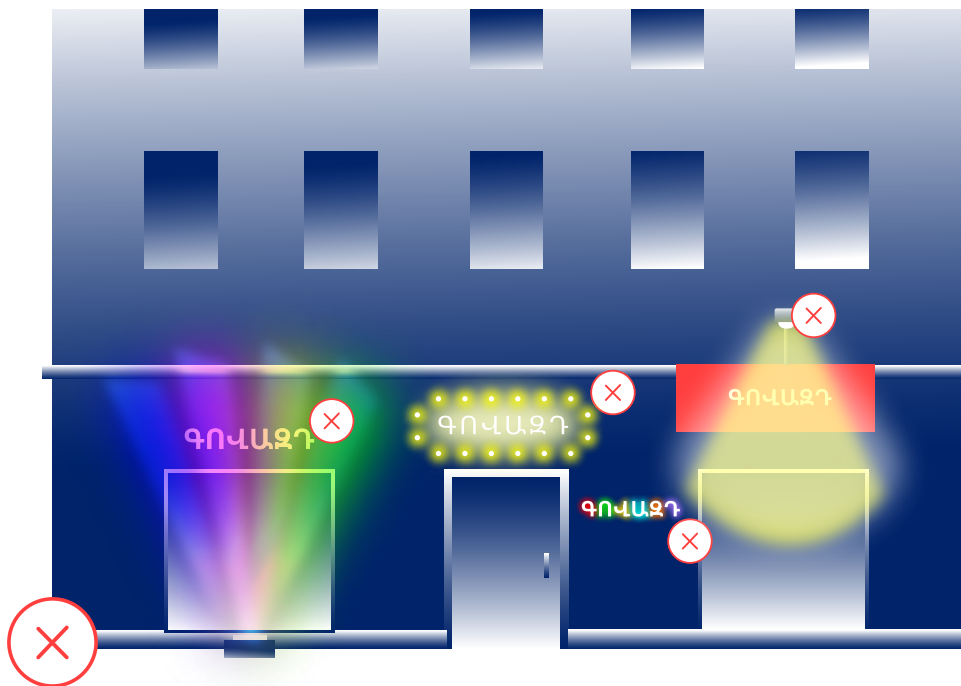

ԵՐԵՎԱՆԻ ԱՎԱԳԱՆՈՒՄԻ 18 ՆՈՅԵՄԲԵՐԻ 2009 Թ. N37-Ն ՈՐՈՇՈՒՄ  
Երևան քաղաքի վարչական սահմաններում արտաքին գովազդի և արտաքին  
գովազդի միջոցի տեղաբաշխման (տեղադրման) համայնքային չափորոշիչներ

ԿԵՏ 47.4)

ապրիլ, 2023

# ԳՆԱԿԱԳՐԻ ՄԻՋՈՑՆԵՐ

# ՎԱՅԱՆԱԿ

Վահանակի վրա տեղադրվող գովազդը չի կարող լինել միայն տեքստային բովանդակությամբ (բացառությամբ ապրանքային նշանի)՝ տեղադրված ֆոնի վրա:

Տեքստից և պատկերից բաղկացած գովազդում տեքստի չափաբաժինը չպետք է լինի գովազդի 60%-ից ավելին:

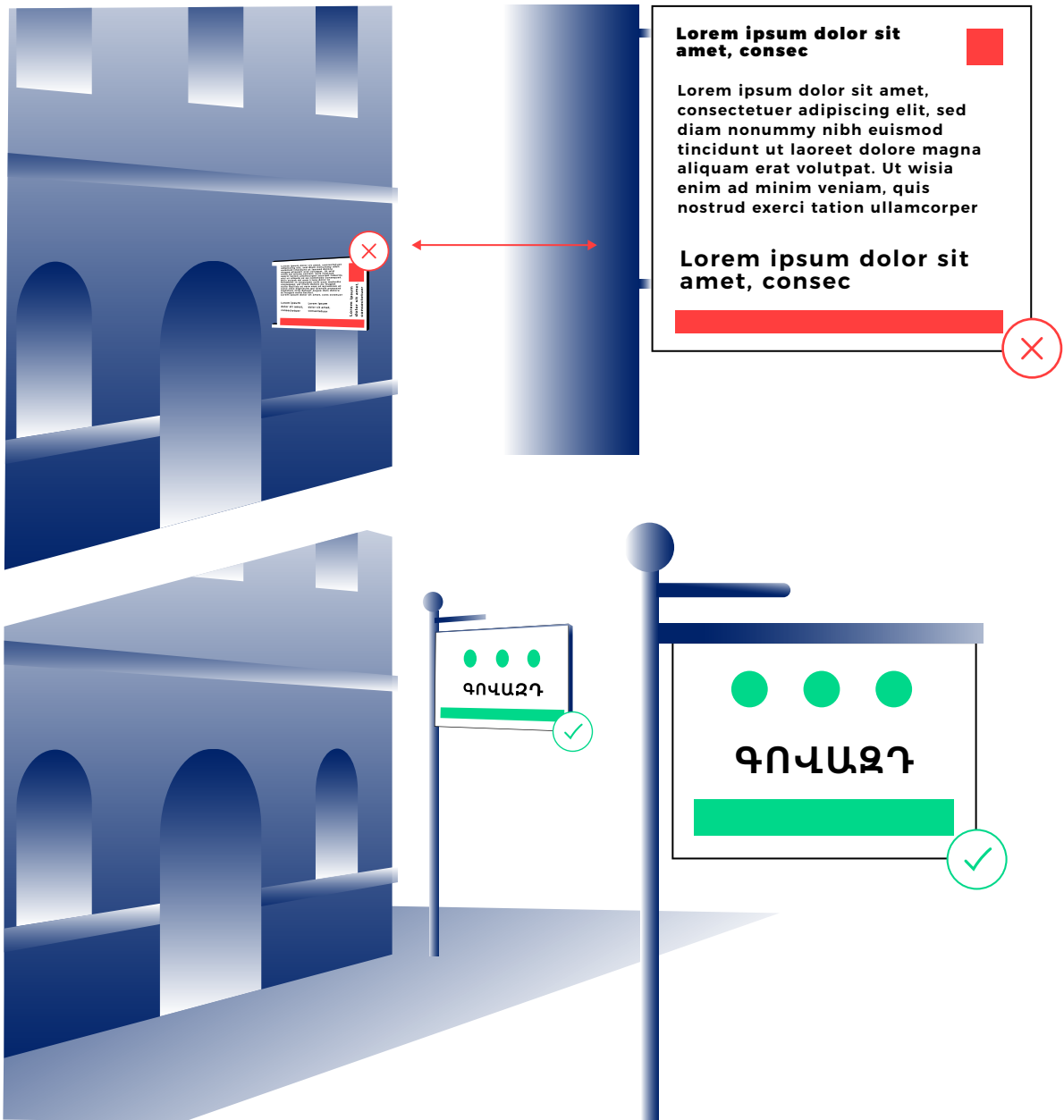

Ճանապարհի կողային մասում գովազդի միջոց տեղակայելու (տեղադրելու) դեպքում այն պետք է լինի եզրաքար ունեցող ճանապարհի եզրաքարից 0.60 մետրից ոչ պակաս հեռավորության վրա, իսկ եզրաքար չլինելու դեպքում՝ ճանապարհի եզրից ոչ պակաս, քան 3.0 մետրը:

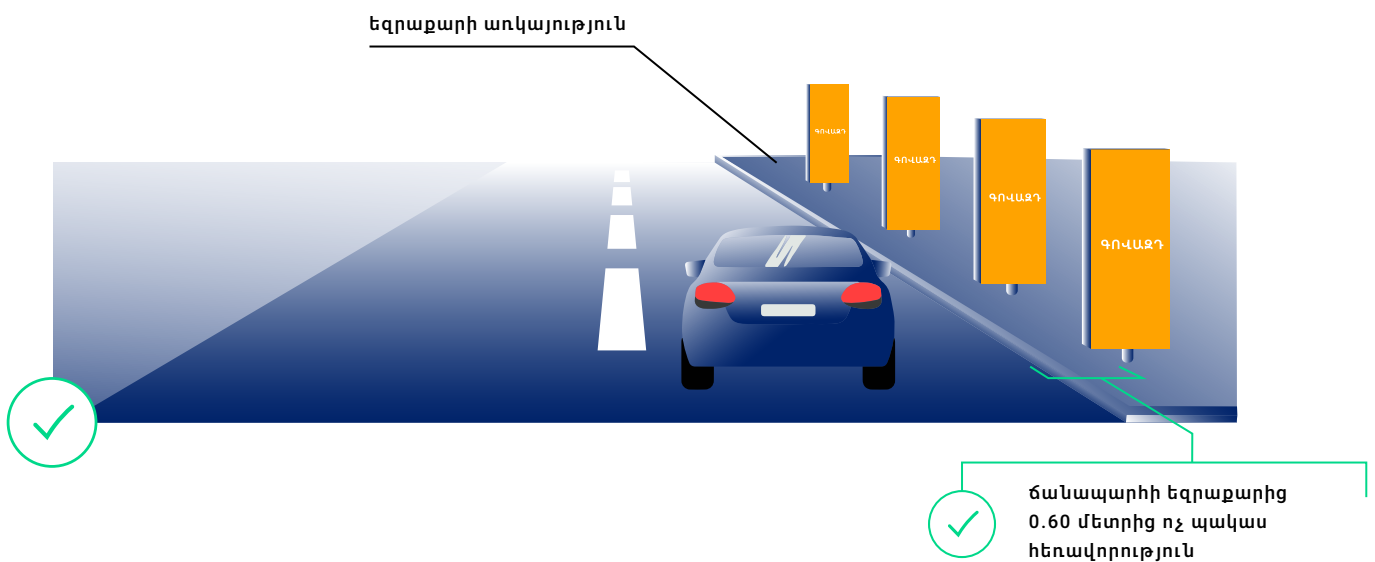
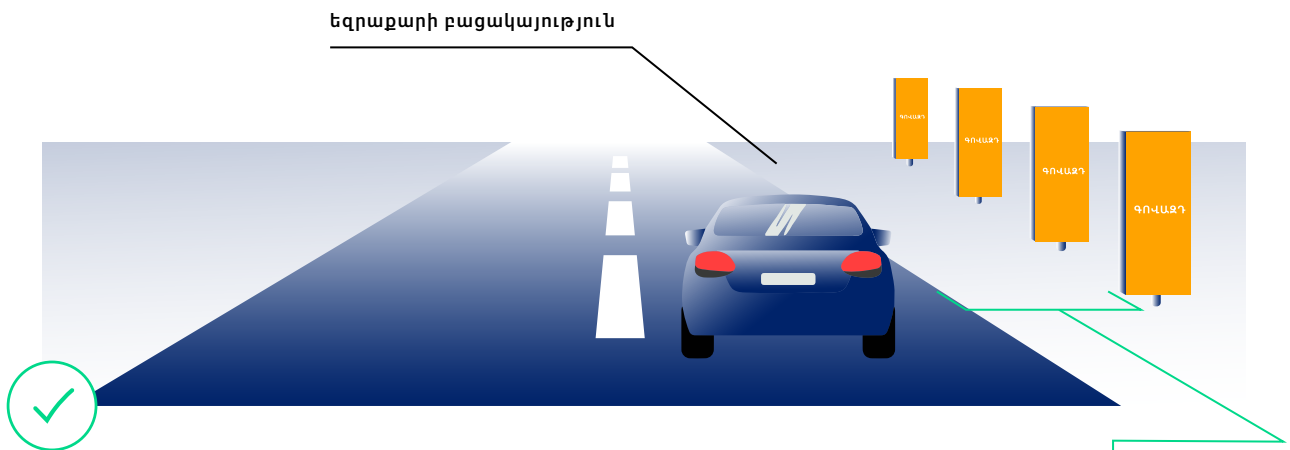



# ՎԱՅԱՆԱԿ

Վահանակի հիմքը պետք է տեղադրված լինի ուղղահայաց այն մակերևութին, որի վրա տեղակայված է, և համապատասխան խորությամբ՝ ըստ Երևանի քաղաքապետարանի աշխատակազմի արտաքին ձևավորման և գովազդի վարչության հետ համաձայնեցված նախագծի:

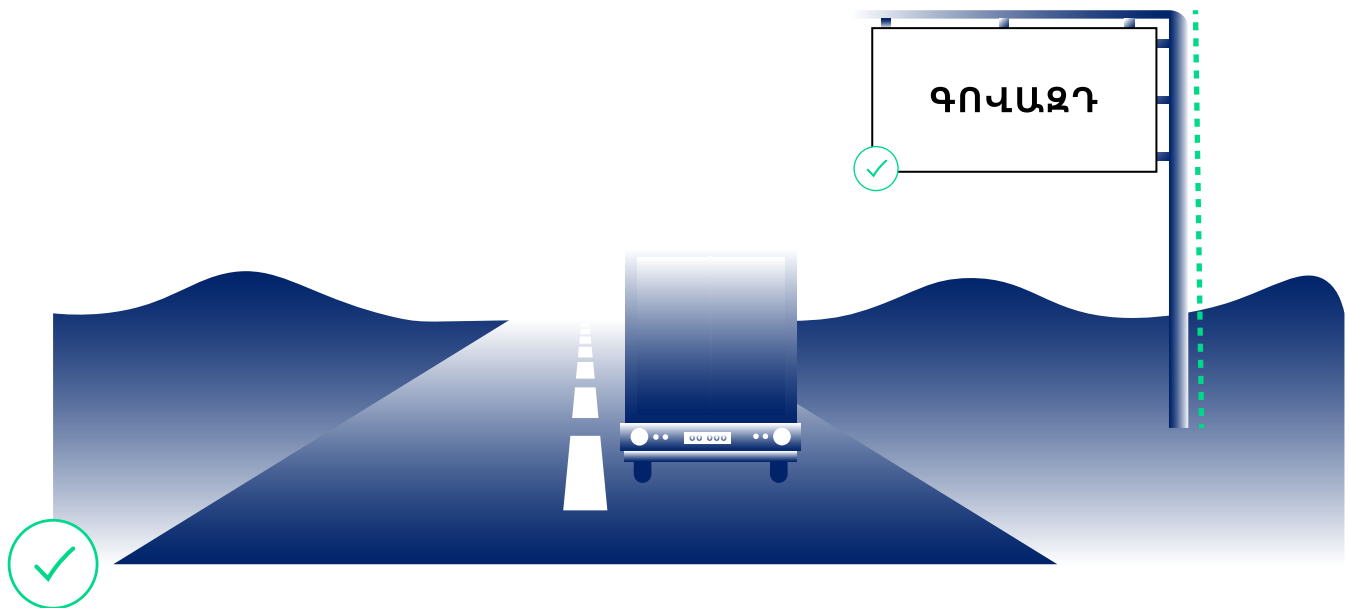
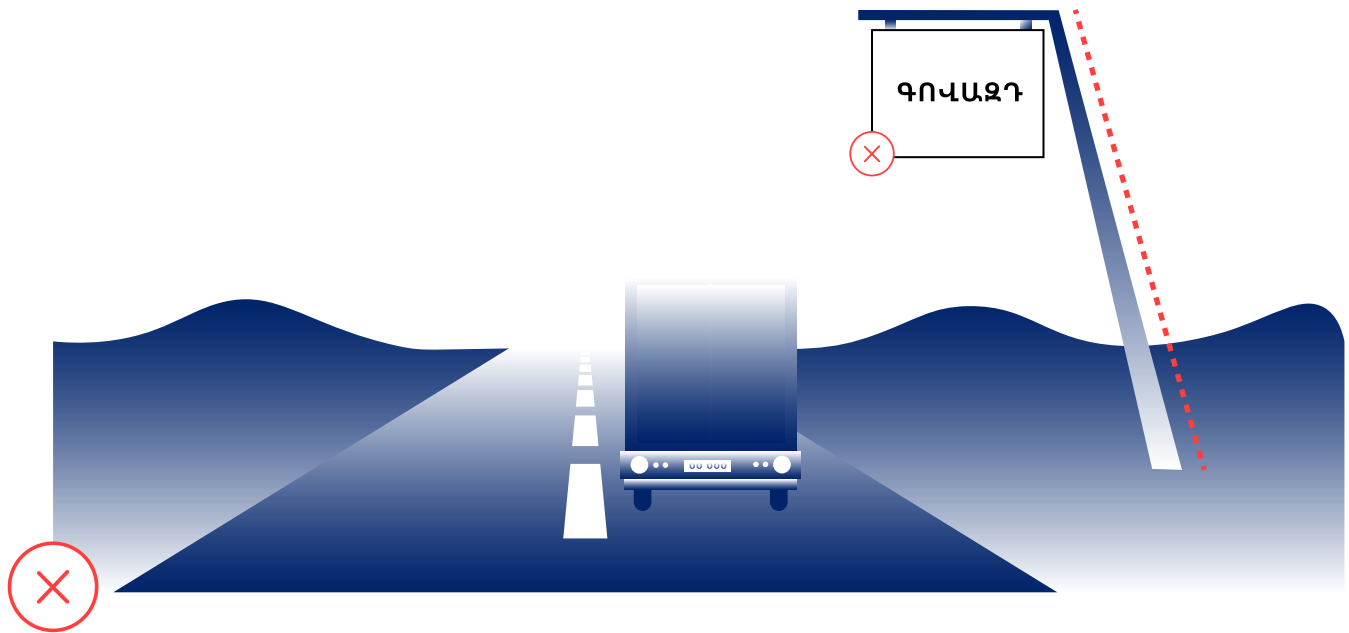

ԵՐԵՎԱՆԻ ԱՎԱԳԱՆՈՒ՝ 18 ՆՈՅԵՄԲԵՐԻ 2009 Թ. N37-Ն ՈՐՈՇՈՒՄ  
Երևան քաղաքի վարչական սահմաններում արտաքին գովազդի և արտաքին  
գովազդի միջոցի տեղաբաշխման (տեղադրման) համայնքային չափորոշիչներ

Վահանակներն, ըստ իրենց տեղեկատու դաշտի չափերի (ներառյալ շրջանակը), լինում են՝

- 1 մեծ չափի՝ 3.0 մետրից ավել բարձրությամբ, 4.0 մետրից ավել լայնությամբ, 0.60 մետր խորությամբ, ներառյալ միմյանց կցված՝ համակառույց (մուլտիբորդ) վահանակները:
- 2 միջին չափի՝ առավելագույնը մինչև 3.0 մետր բարձրությամբ, 4.0 մետր լայնությամբ, 0.60 մետր խորությամբ:
- 3 փոքր չափի՝ առավելագույնը մինչև 3.50 մետր բարձրությամբ, 2.0 մետր լայնությամբ, 0.30 մետր խորությամբ:

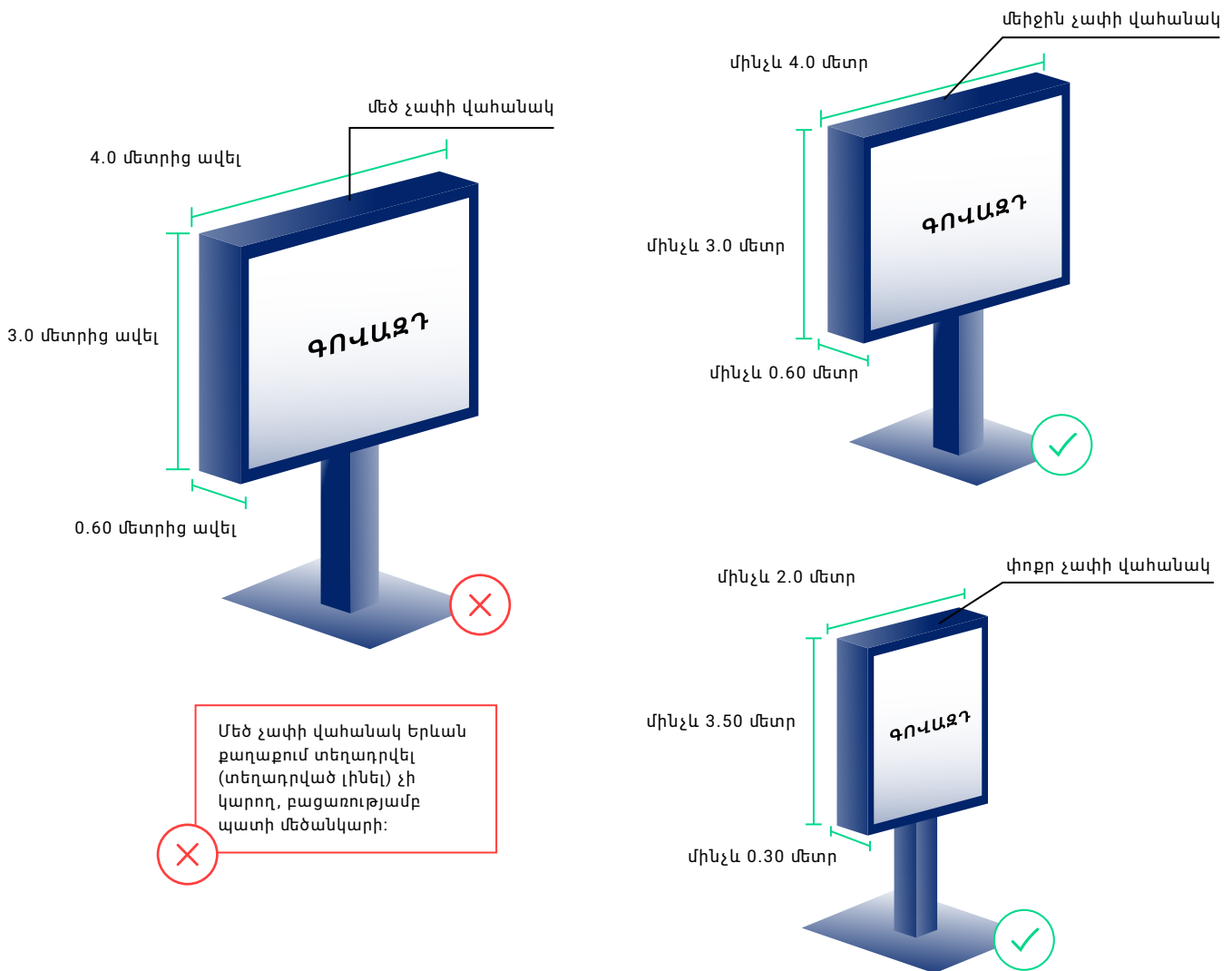

# ՎԱՅԱՆԱԿ

Հիմնասյան բարձրությունը կարող է լինել մինչև 3.0 մետր փոքր չափի վահանակի և բարձակի դեպքում, մինչև 4.0 մետր՝ միջին չափի վահանակի դեպքում և մինչև 8.0 մետր՝ մեծ չափի վահանակի դեպքում:

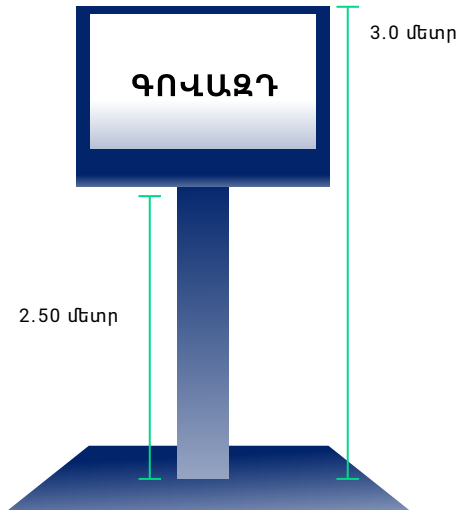

փոքր չափի վահանակ

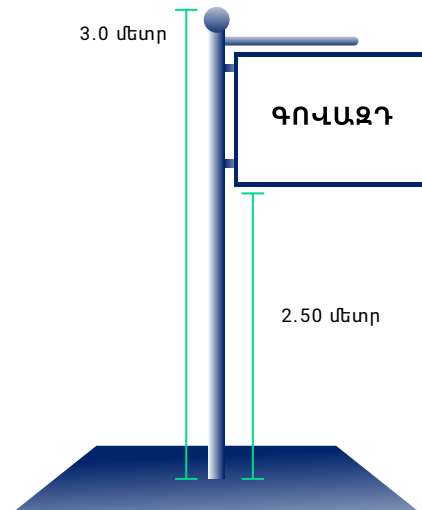

բարձակ

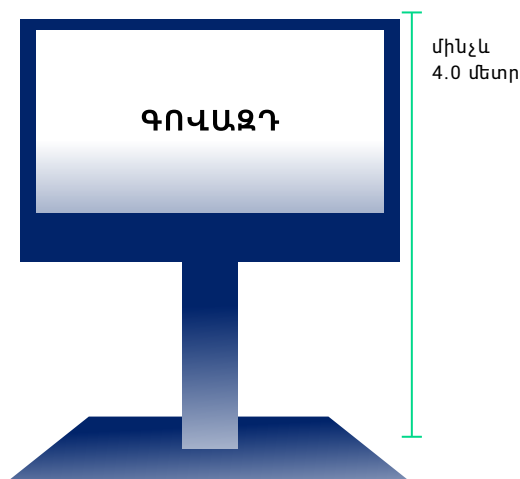

միջին չափի վահանակ

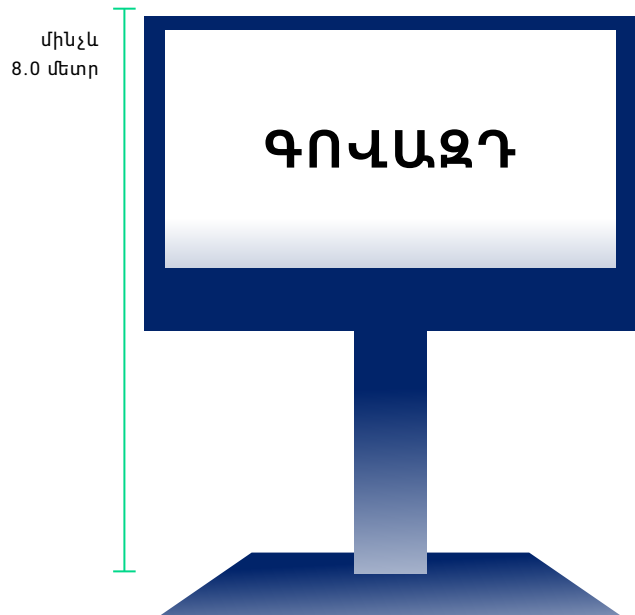

մեծ չափի վահանակ



# ՎԱՅԱՆԱԿ

Փոքր չափի վահանակը կարող է տեղադրվել պատվանդանի վրա: Տվյալ պատվանդանը կարող է լինել առավելագույնը 1.20 մետր բարձրությամբ, 1.40 մետր լայնությամբ և 0.30 մետր խորությամբ:

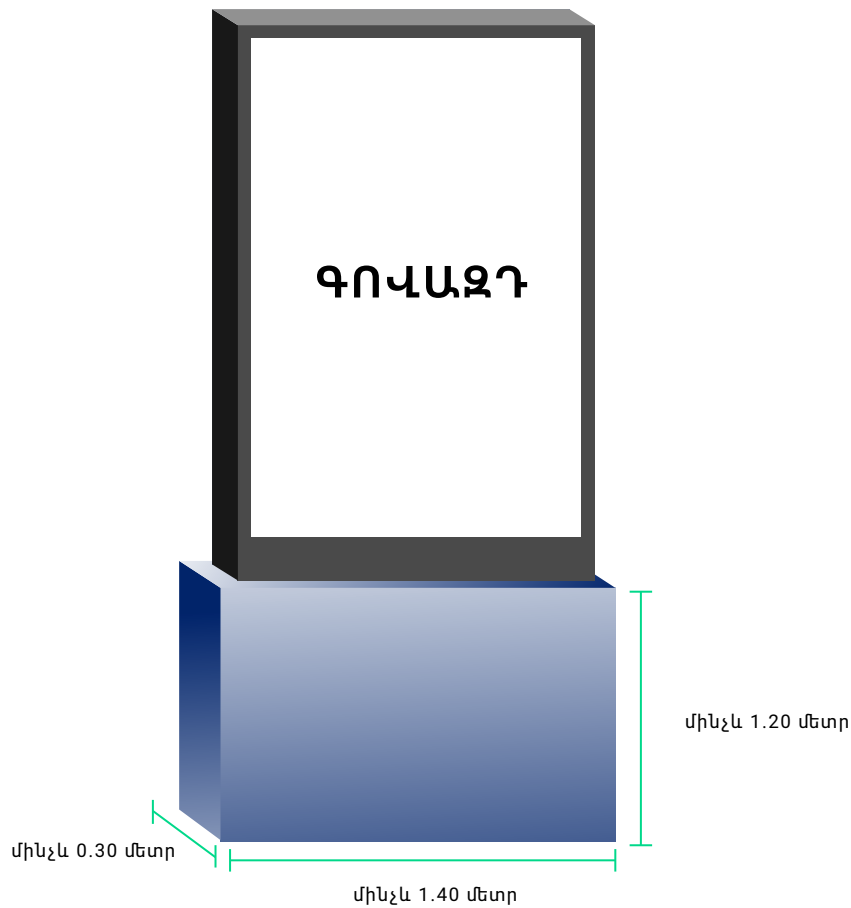

# ՎԱՅԱՆԱԿ

Վահանակի կոնստրուկցիայի հիմքի կամ շրջանակի վրա պետք է տեսանելի ձևով նշված լինի՝

- 1 գովազդակրի անվանումը
- 2 հեռախոսահամարը
- 3 Երևանի քաղաքապետարանի ռեգիստրում գրանցման համարը:

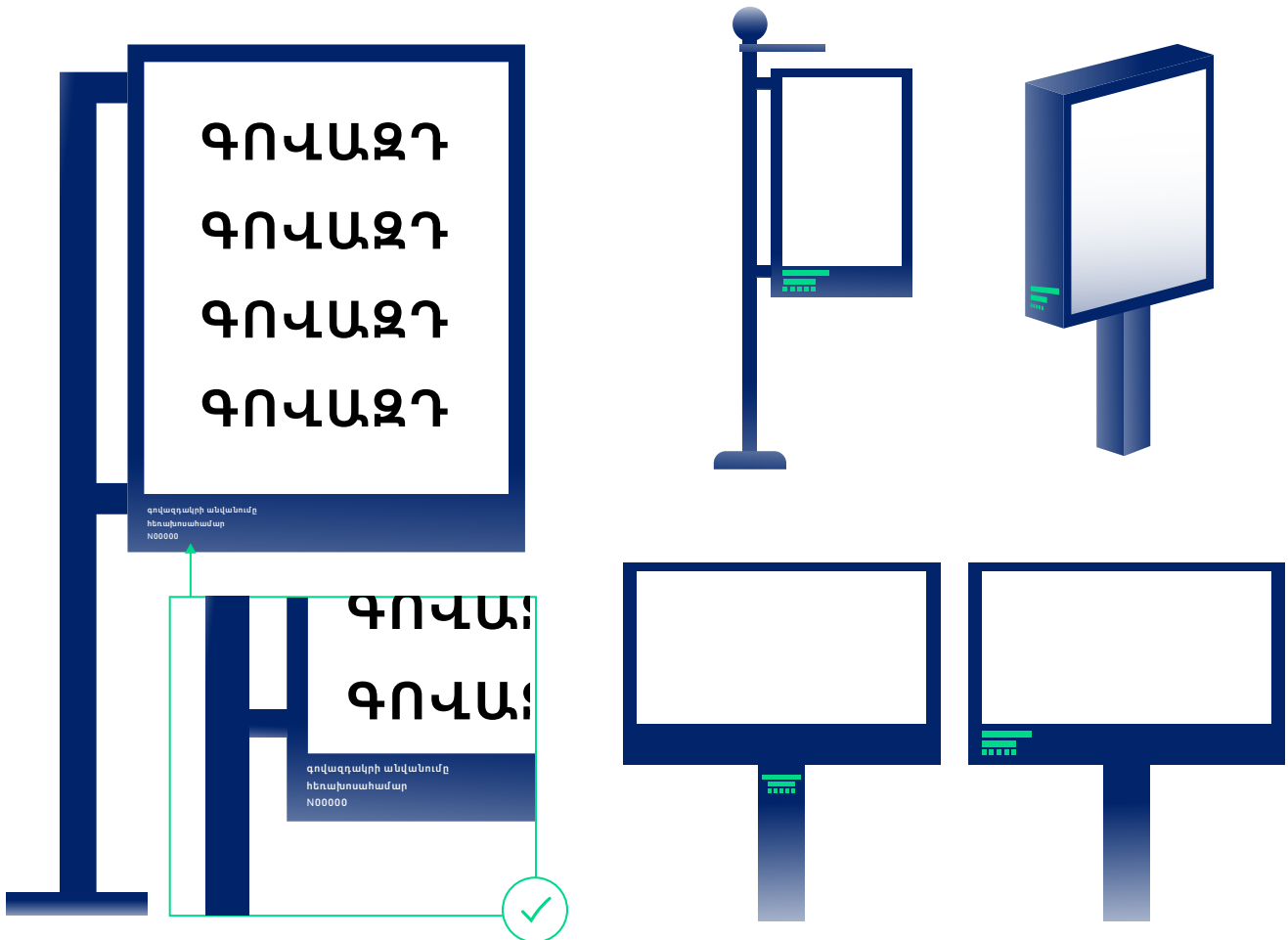

# ՎԱՅԱՆԱԿ

Փոքր չափի վահանակ թույլտարելի է տեղադրել մայրուղիներում, պողոտաներում, փողոցներում, խաչմերուկներում, հրապարակներում՝ իրարից նվազագույնը 50.0 մետր շառավիղով հեռավորության վրա,

բացառությամբ սքրոլլերների:

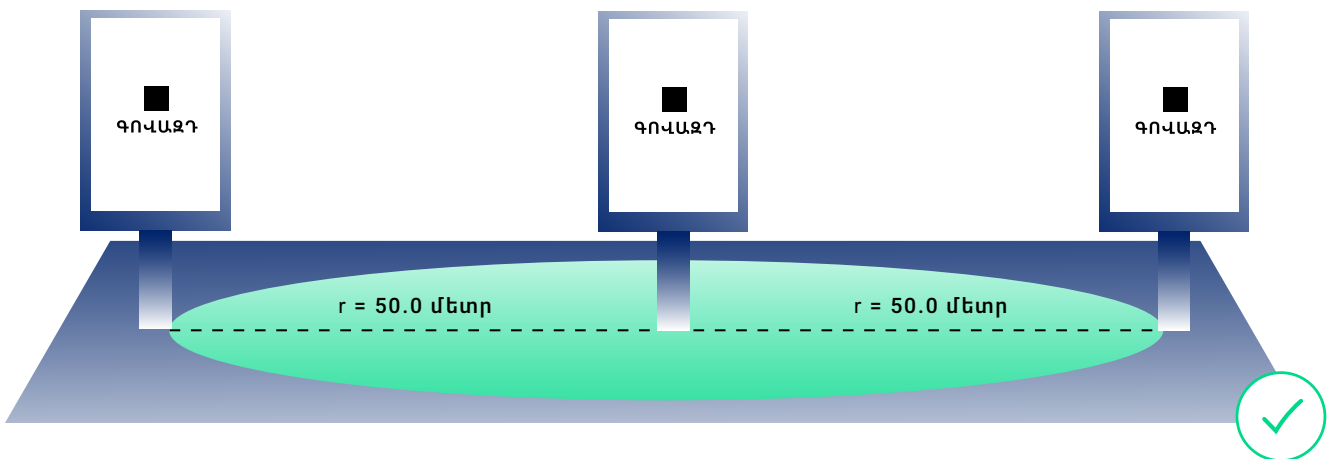
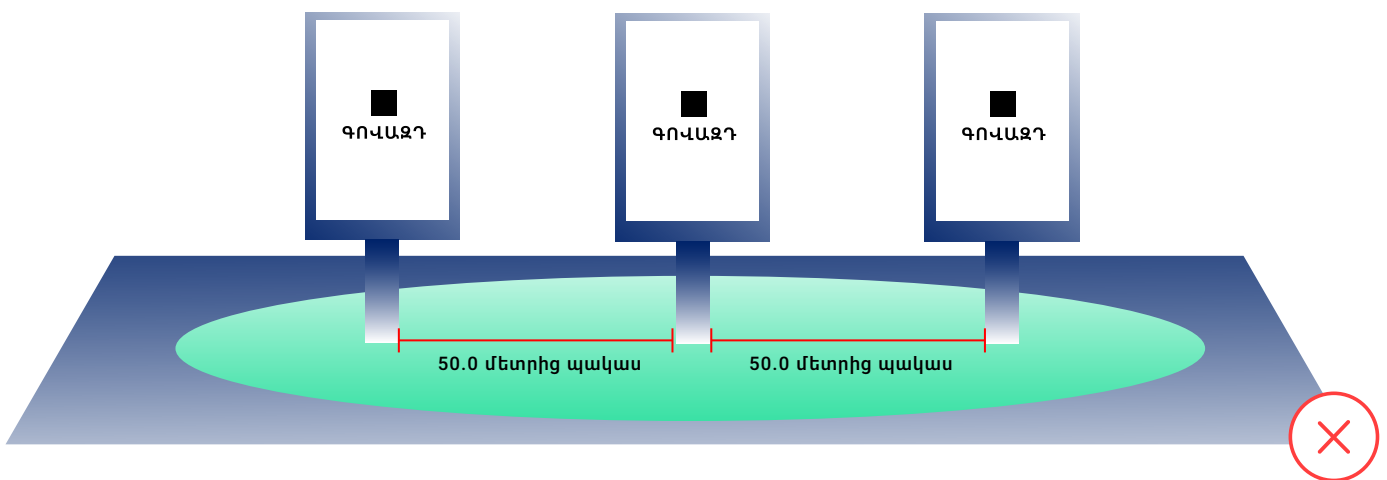

# ՍՔՐՈՒԼԼԵՐ

Սքրոլլերը ստատիկ գովազդային տեղեկատվության տեղադրման համար նախատեսված դիսամիկ մակերեսով փոքր չափի վահանակ է, որի պաստառները պտտվում են՝ փոխարինելով միմյանց:

Սքրոլլերների միջև հեռավորությունը կարող է լինել նվազագույնը մինչև 10.0 մետր, եթե դրանց տեղեկատու մակերեսի և շրջանակի հանրագումարը չի գերազանցում 2.60 քմ-ը, իսկ սքրոլլերների քանակը՝ 5-ից ոչ ավել է:

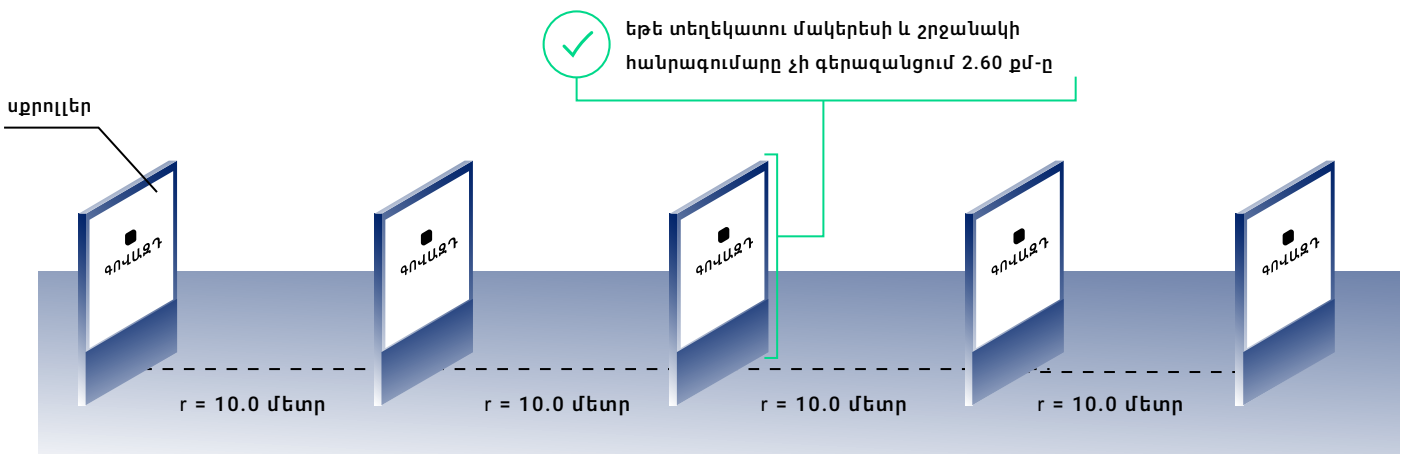

առավելագույն քանակը՝ 5 սքրոլլեր



ԵՐԵՎԱՆԻ ԶԱՂԱՔԻ ԱՎԱԳԱՆՈՒ՝ 18 ՆՈՅԵՄԲԵՐԻ 2009 Թ. N37-Ն ՈՐՈՇՈՒՄ  
Երևան քաղաքի վարչական սահմաններում արտաքին գովազդի և արտաքին  
գովազդի միջոցի տեղաբաշխման (տեղադրման) համայնքային չափորոշիչներ

ԿԵՏ 74, 75

ապրիլ, 2023

# ՊՐԻՋՄԱՏՐՈՆ

Պրիզմատրոնը գովազդային տեղեկատվության տեղադրման համար դինամիկ մակերես նախատեսող վահանակ է՝ բաղկացած շրջանակից և տեղեկատու դաշտից, որն ունի իրենց առանցքի շուրջը պտտվող եռանկյուն հատվածակողմեր (тризма), երբեմն նաև հիմքից:

Պրիզմատրոնի նկատմամբ կիրառելի են վահանակին ներկայացվող պահանջները:

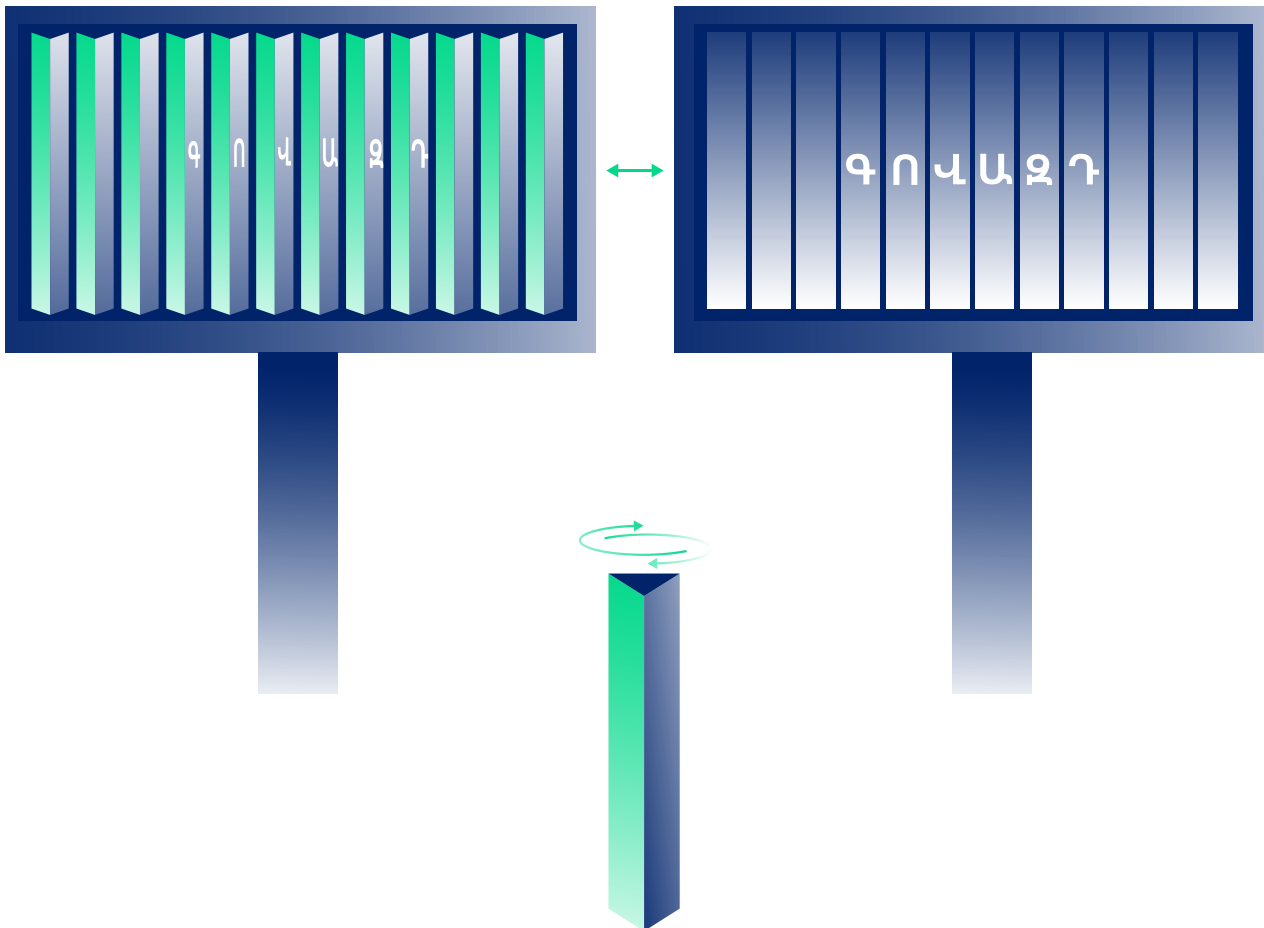



# ԷԼԵԿՏՐՈՆԱՅԻՆ ԷԿՐԱՆ

Էլեկտրոնային էկրանն (ցուցարկիչ, մոնիտոր, հեռուստաէկրան) արտաքին գովազդի միջոց է՝ նախատեսված տեղեկատու մակերեսի վրա պատկերներ վերարտադրելու համար՝ լուսադիոդների (LED), լամպերի, այլ լույսի աղբյուրների կամ արտացոլող տարրերի լույսի արտանետման կիրառմամբ:

Էլեկտրոնային էկրանը կարող է տեղադրվել որպես առանձին տեղակայված կոնստրուկցիա կամ որևէ գովազդի օբյեկտի վրա տեղակայված կամ ներկառուցված գովազդի միջոց:

Էլեկտրոնային էկրանը, որպես առանձին տեղակայված կոնստրուկցիա, կարող է տեղադրվել բացառապես լուսացույցով կարգավորված ճանապարհային հատվածներում՝ խաչմերուկներում և ճանապարհների կենտրոնական բաժանարար գոտիներում և գետնի մակարդակից առնվազն 2.50 մետր բարձրության վրա:

✓ գետնի մակարդակից առնվազն 2.50 մետր բարձրության վրա

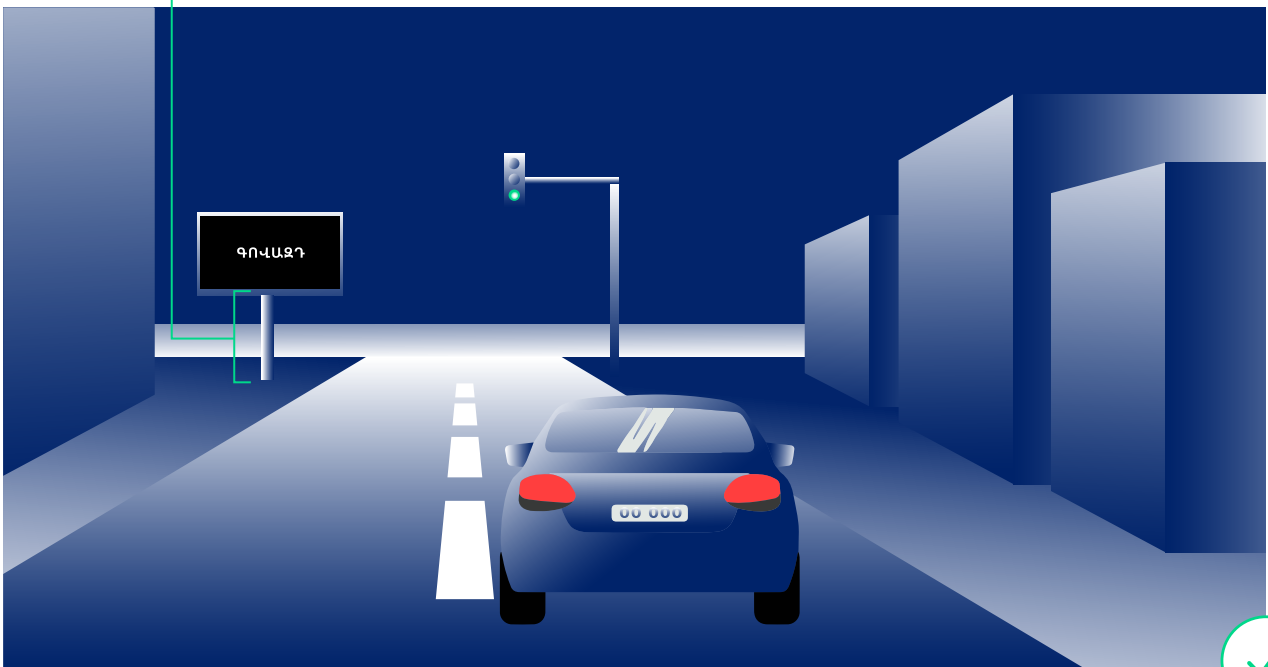

ԵՐԵՎԱՆ ԶԱՂԱՔԻ ԱՎԱԳԱՆՈՒ՝ 18 ՆՈՅԵՄԲԵՐԻ 2009 Թ. N37-Ն ՈՐՈՇՈՒՄ  
Երևան քաղաքի վարչական սահմաններում արտաքին գովազդի և արտաքին  
գովազդի միջոցի տեղաբաշխման (տեղադրման) համայնքային չափորոշիչներ

ԿԵՏ 78, 79, 82

ապրիլ, 2023

# ԷԼԵԿՏՐՈՆԱՅԻՆ ԷԿՐԱՆ

Էլեկտրոնային էկրանի տեղեկատու դաշտի չափերը, որպես առանձին կոնստրուկցիա տեղակայված լինելու դեպքում, պետք է համապատասխանեն վահանակին ներկայացվող պահանջներին:

Որպես առանձին տեղակայված կոնստրուկցիա էլեկտրոնային էկրանի հիմքի կամ շրջանակի վրա պետք է տեսանելի ձևով նշված լինեն գովազդակրի անվանումը, հեռախոսահամարը և Երևանի քաղաքապետարանի ռեգիստրում գրանցման համարը:

Որպես առանձին տեղակայված կառույց էլեկտրոնային էկրանների միջև հեռավորությունը չի կարող պակաս լինել 200.0 մետրից:



ԵՐԵՎԱՆ ԶԱՐԱՔԻ ԱՎԱԳԱՆՈՒ՝ 18 ՆՈՅԵՄԲԵՐԻ 2009 Թ. N37-Ն ՈՐՈՇՈՒՄ  
Երևան քաղաքի վարչական սահմաններում արտաքին գովազդի և արտաքին  
գովազդի միջոցի տեղաբաշխման (տեղադրման) համայնքային չափորոշիչներ

# ԲԱՐՁԱԿ

Բարձակը ստատիկ մակերես նախատեսող վահանակային կոնստրուկցիա է՝ բաղկացած հիմքից, շրջանակից և տեղեկատու դաշտից, որը տեղադրվում է ամրակցող մակերեսին ուղղահայաց՝ ուղիղ անկյան տակ:

Բարձակը լինում է ուղղանկյուն կամ կլոր երկրաչափական ձևերի, բացառությամբ դեղատնային ապրանքների առևտրով զբաղվող սուբյեկտների կողմից տեղադրվող բարձակների:

Չենասյանն ամրակցվող բարձակի առավելագույն չափը՝ ներառյալ շրջանակը, չի կարող գերազանցել 2.0 մետր բարձրությունը, 1.40 մետր լայնությունը՝ ներառյալ ամրակները, և 0.30 մետր խորությունը:

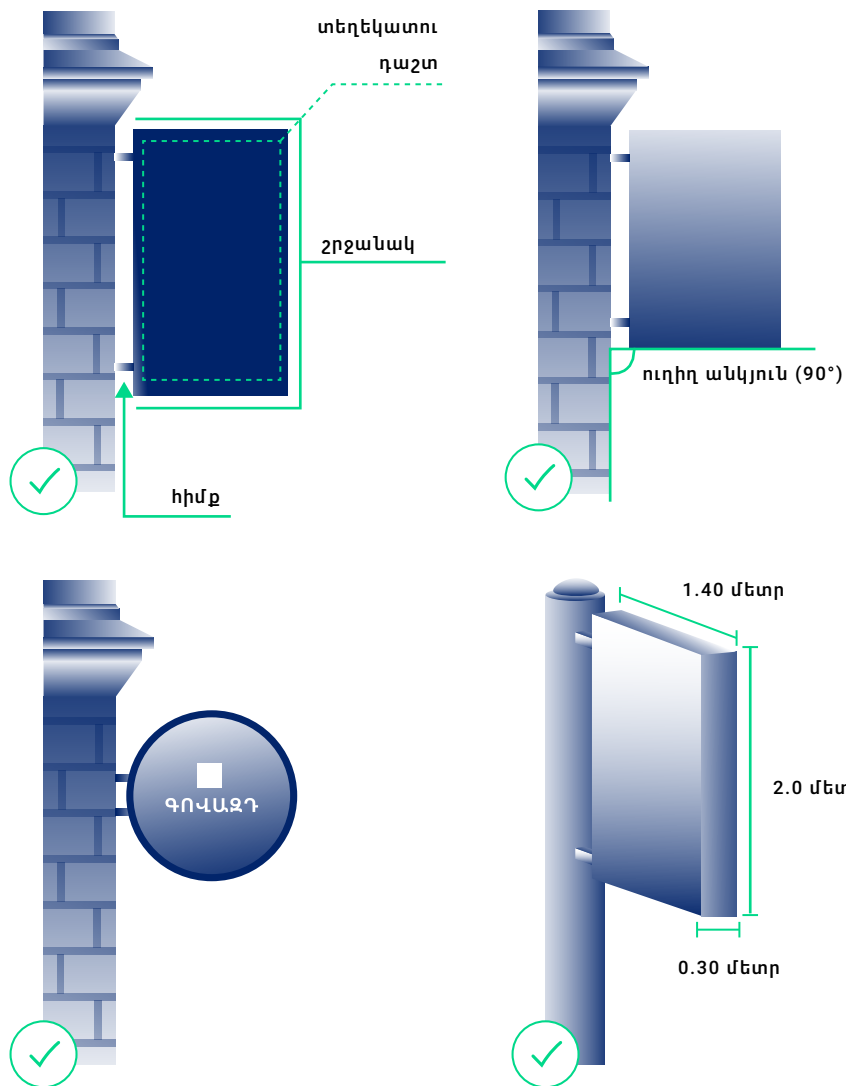

ԵՐԵՎԱՆ ԶԱՂԱՔԻ ԱՎԱԳԱՆՈՒ՝ 18 ՆՈՅԵՄԲԵՐԻ 2009 Թ. N37-Ն ՈՐՈՇՈՒՄ  
Երևան քաղաքի վարչական սահմաններում արտաքին գովազդի և արտաքին  
գովազդի միջոցի տեղաբաշխման (տեղադրման) համայնքային չափորոշիչներ

ԿԵՏ 88, 89, 90

ապրիլ, 2023

# ԲԱՐՁԱԿ

Շենքի, շինության, կառույցի ճակատային հատվածին ամրակցվող բարձակի առավելագույն չափը, ներառյալ շրջանակը, չի կարող գերազանցել 1.0 մետր բարձրությունը, 1.0 մետր լայնությունը՝ ներառյալ ամրակները, և 0.3 մետր խորությունը, եթե այն տեղակայված է մինչև 6.0 մետր բարձրության վրա՝ հաշվարկված հողից:

մինչև 6.0 մետր բարձրության վրա  
տեղակայված բարձակ՝ հաշվարկված հողից:

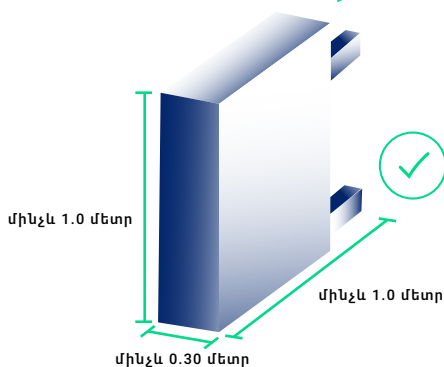
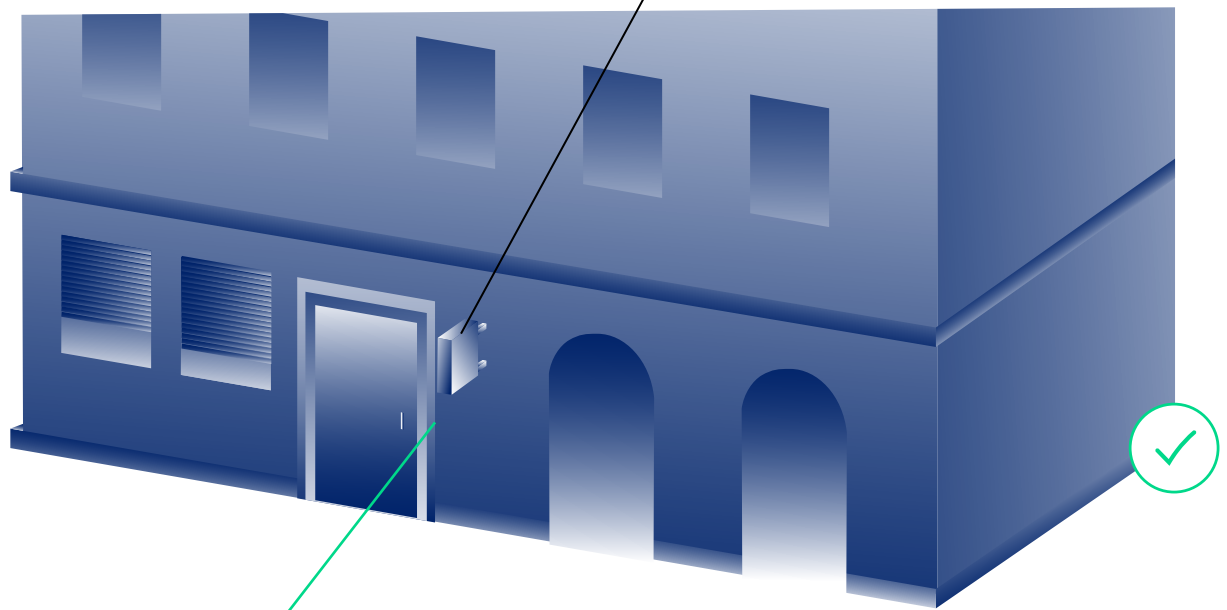

ԵՐԵՎԱՆԻ ԶԱՂԱՔԻ ԱՎԱԳԱՆՈՒ՝ 18 ՆՈՅԵՄԲԵՐԻ 2009 Թ. N37-Ն ՈՐՈՇՈՒՄ  
Երևան քաղաքի վարչական սահմաններում արտաքին գովազդի և արտաքին  
գովազդի միջոցի տեղաբաշխման (տեղադրման) համայնքային չափորոշիչներ

# ԲԱՐՁԱԿ

Շենքի, շինության, կառույցի ճակատային հատվածին ամրակցվող բարձակի առավելագույն չափը՝ ներառյալ շրջանակը, չի կարող գերազանցել 3.0 մետր բարձրությունը, 1.0 մետր լայնությունը՝ ներառյալ ամրակները, 0.30 մետր խորությունը, եթե այն տեղակայված է 6.0 մետրից ավելի բարձրության վրա՝ հաշվարկված հողից:

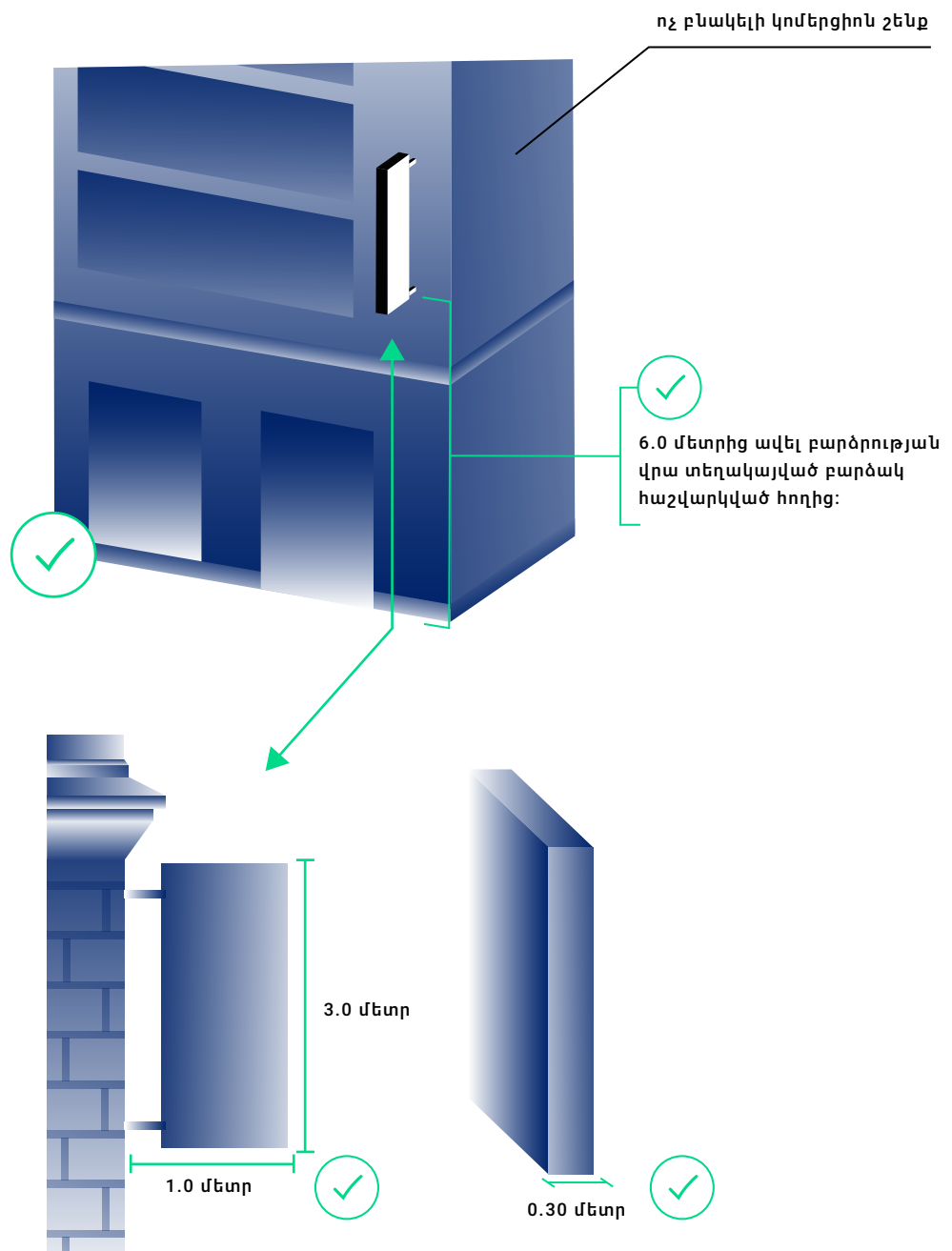

# ԲԱՐՁԱԿ

Շահագործման անվտանգության նպատակից ելնելով՝ բարձակի որևէ մաս չի կարող տեղադրվել ճանապարհի երթևեկելի հատվածի վրա:

Շենքի, շինության, կառույցի վրա կամ բոլոր այլ դեպքերում տեղադրվող բարձակները պետք է տեղադրվեն գետնի մակերևույթից ոչ պակաս, քան 2.50 մետր բարձրության վրա:

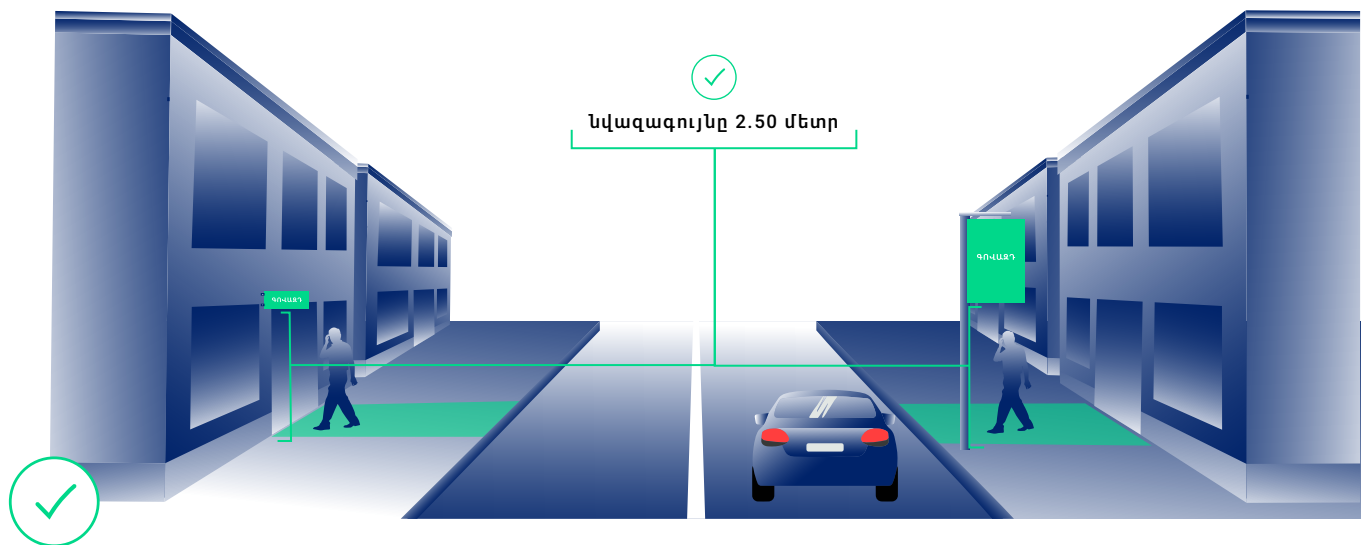
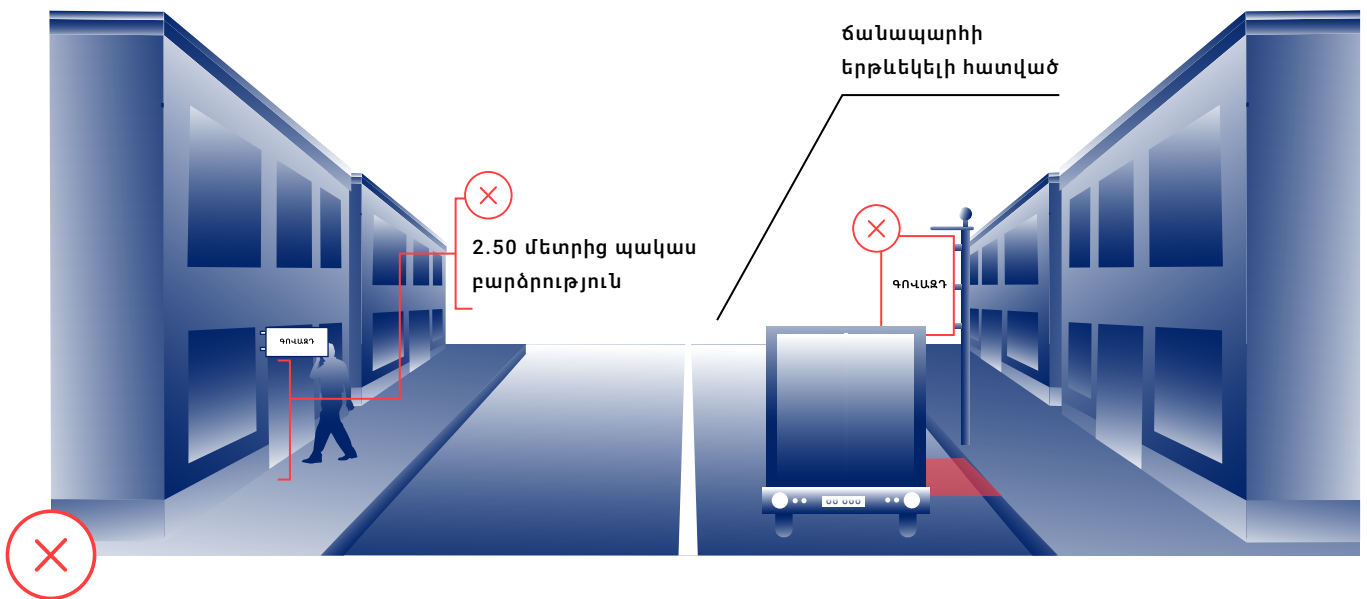

ԵՐԵՎԱՆԻ ԺԱՂԱՔԻ ԱՎԱԳԱՆՈՒ՝ 18 ՆՈՅԵՄԲԵՐԻ 2009 Թ. N37-Ն ՈՐՈՇՈՒՄ  
ԵՐԼԱՆ քաղաքի վարչական սահմաններում արտաքին գովազդի և արտաքին  
գովազդի միջոցի տեղաբաշխման (տեղադրման) համայնքային չափորոշիչներ

# ԲԱՐՁԱԿ

Բարձակը չպետք է գտնվի ամրակցվող հարթությունից ավելի քան 0.20 մետր հեռավորության վրա:

Բարձակների ամրակները պետք է լինեն միագույն՝ մուգ կամ բնական նյութերի գույնի (փայտի, քարի, մետաղական)՝ ամրակցվող մակերեսին կամ շենքի, շինության հիմնական գույնին համահունչ, որի վրա տեղադրվում են:

Բարձակների ամրակները կարող են լինել կախովի, թաքնված կամ պատից ամրացված:

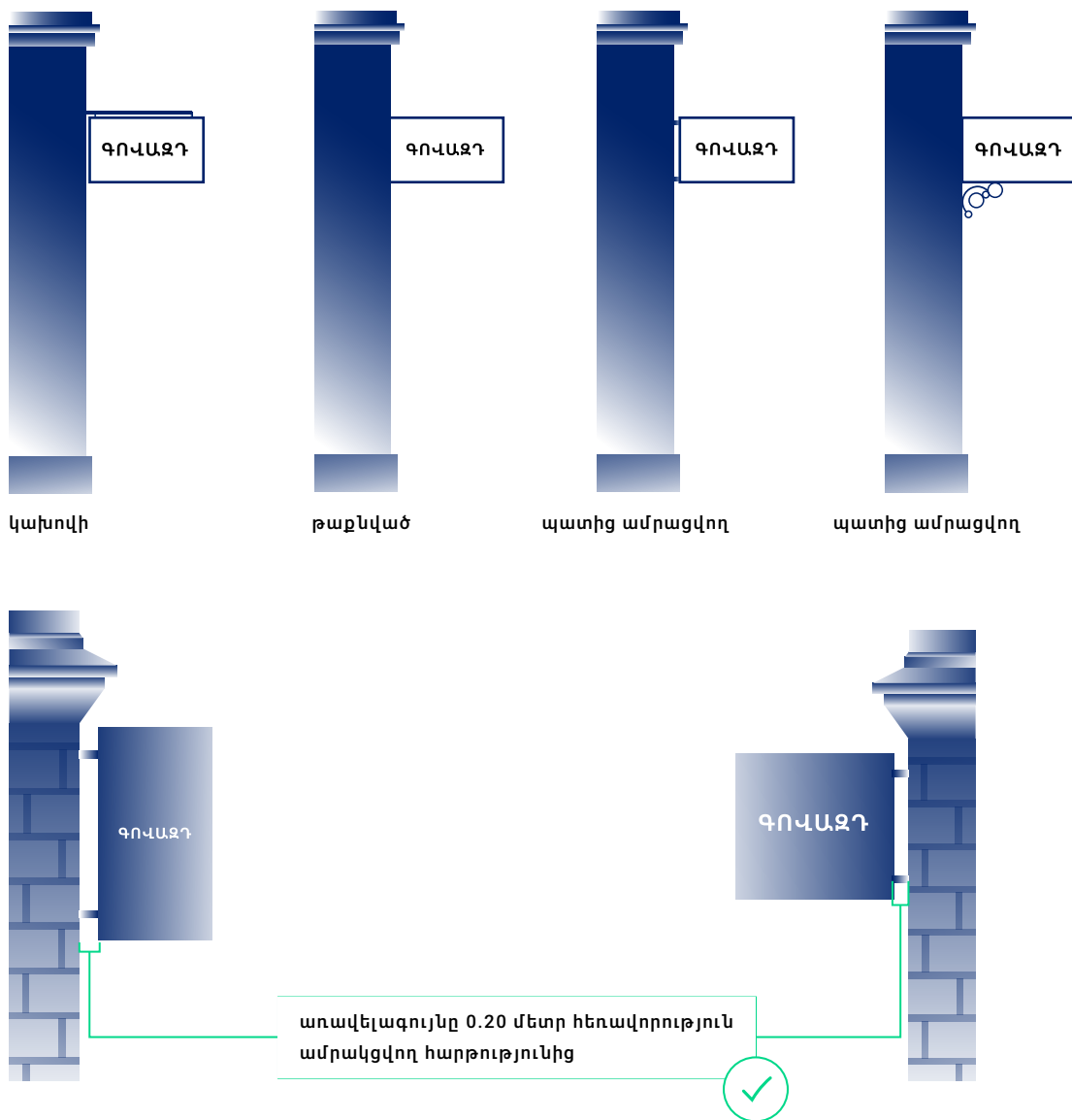

ԵՐԵՎԱՆԻ ԺԱՂԱՔԻ ԱՎԱԳԱՆՈՒ՝ 18 ՆՈՅԵՄԲԵՐԻ 2009 Թ. N37-Ն ՈՐՈՇՈՒՄ  
Երևան քաղաքի վարչական սահմաններում արտաքին գովազդի և արտաքին  
գովազդի միջոցի տեղաբաշխման (տեղադրման) համայնքային չափորոշիչներ

ԿԵՏ 95, 96, 97

ապրիլ, 2023

# ԲԱՐՁԱԿ

Բարձակը կարող է ապահովված լինել միայն ներկառուցված ստատիկ լուսավորությամբ՝ արտաքին գովազդի լուսավորության չափանիշներին

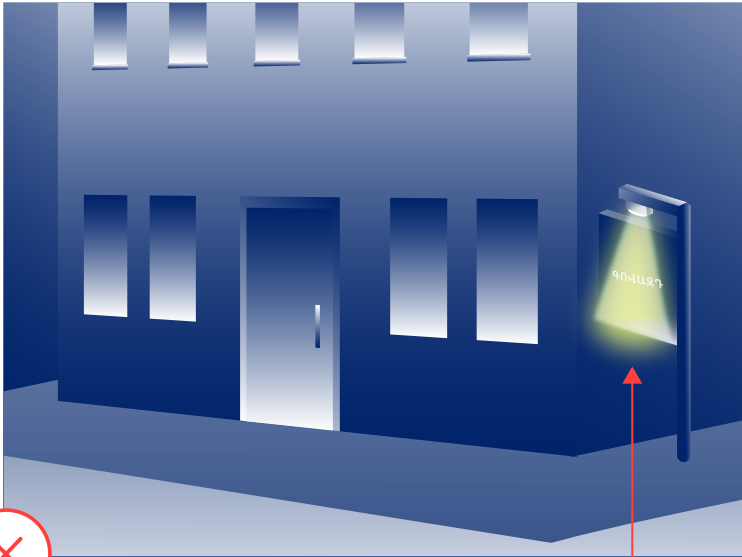

արտաքին լուսավորություն

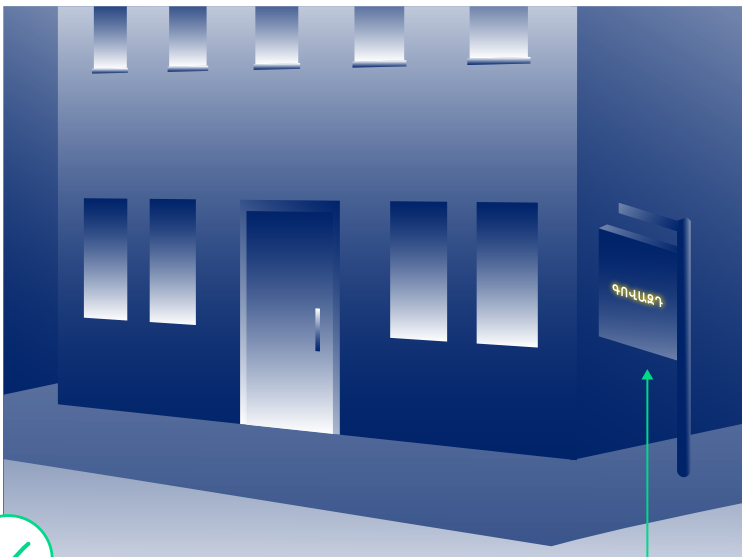

ներկառուցված լուսավորություն



ԵՐԵՎԱՆ ԶԱՂԱՔԻ ԱՎԱԳԱՆՈՒ՝ 18 ՆՈՅԵՄԲԵՐԻ 2009 Թ. N37-Ն ՈՐՈՇՈՒՄ  
Երևան քաղաքի վարչական սահմաններում արտաքին գովազդի և արտաքին  
գովազդի միջոցի տեղաբաշխման (տեղադրման) համայնքային չափորոշիչներ

ԿԵՏ 98

ապրիլ, 2023



# ԲԱՐՁԱԿ

Բարձակները չեն կարող լինել առանց պաստառի (դատարկ): Դատարկ բարձակները ենթակա են ապամոնտաժման:

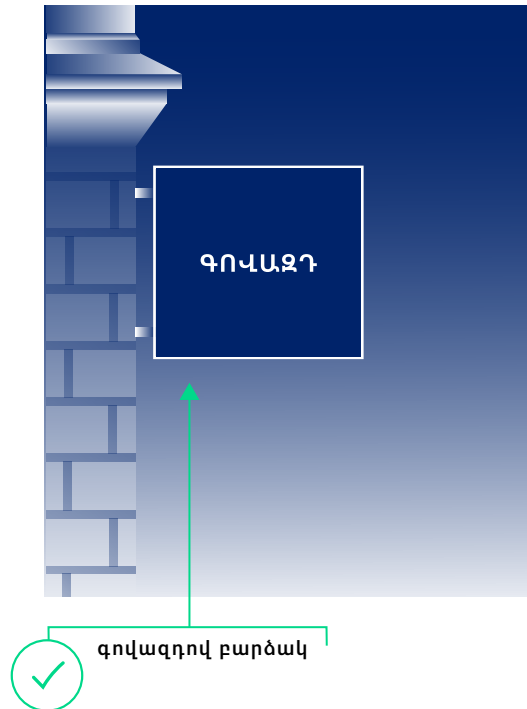
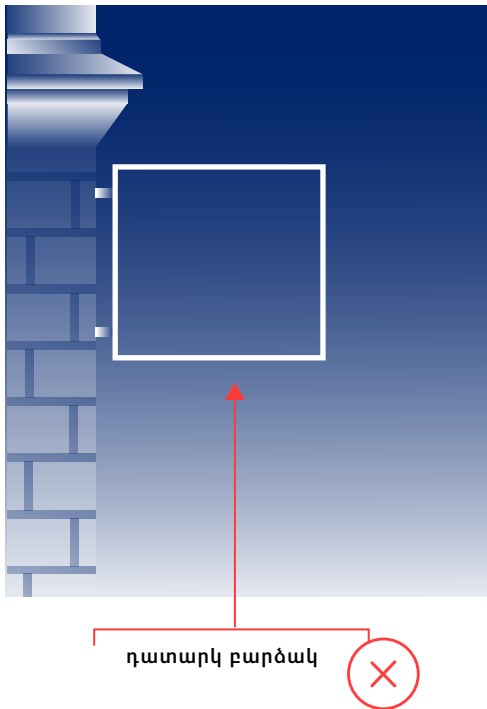
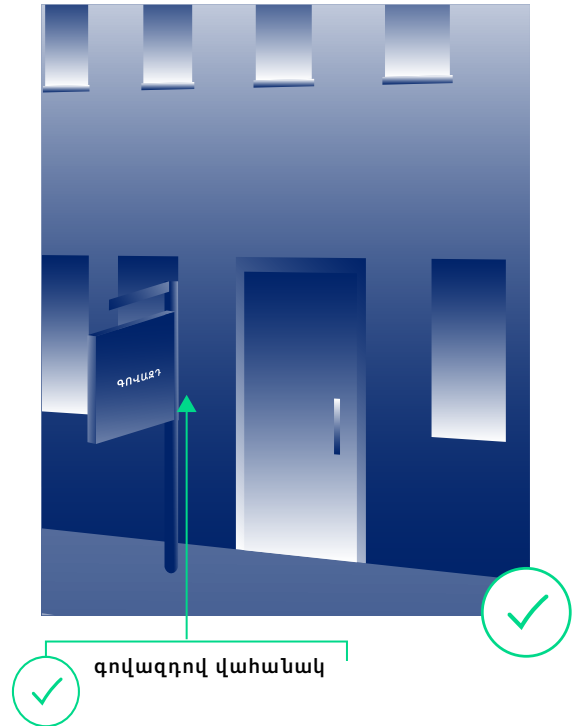
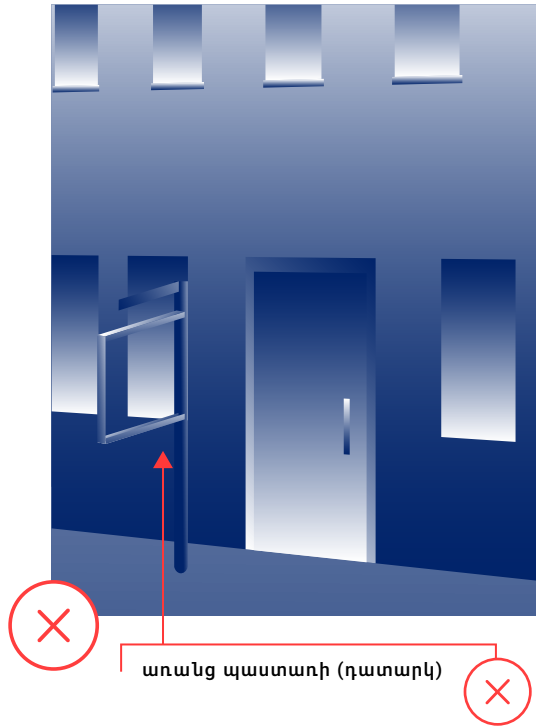

ԵՐԵՎԱՆԻ ԶԱՂԱՔԻ ԱՎԱԳԱՆՈՒ՝ 18 ՆՈՅԵՄԲԵՐԻ 2009 Թ. N37-Ն ՈՐՈՇՈՒՄ  
Երևան քաղաքի վարչական սահմաններում արտաքին գովազդի և արտաքին  
գովազդի միջոցի տեղաբաշխման (տեղադրման) համայնքային չափորոշիչներ

# ԲԱՐՁԱԿ

Արգելվում է բարձակները տեղադրել մեկը մյուսից 10.0 մետրից պակաս հեռավորության վրա:

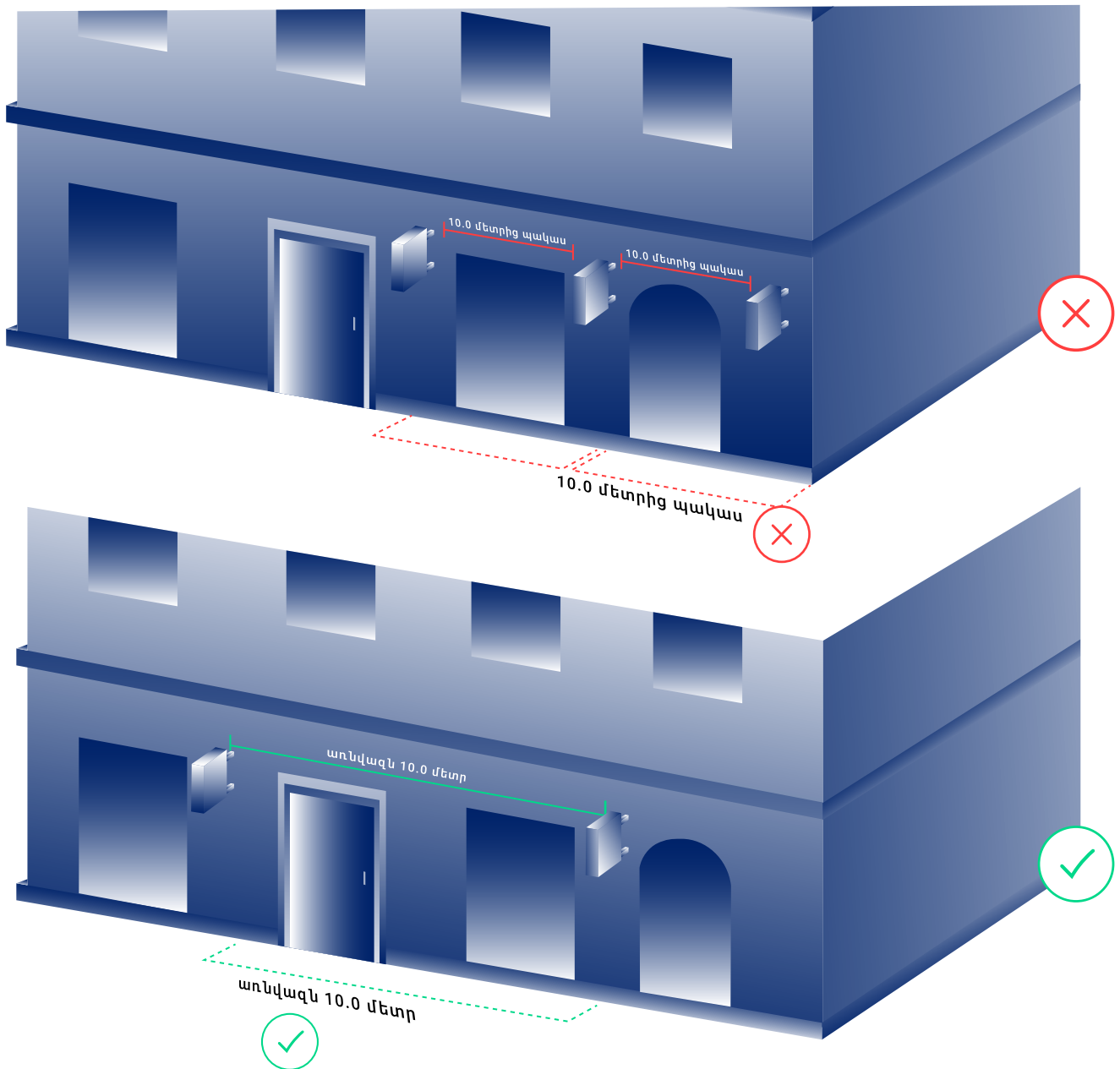

ԵՐԵՎԱՆԻ ԶԱՐԱՔԻ ԱՎԱԳԱՆՈՒ՝ 18 ՆՈՅԵՄԲԵՐԻ 2009 Թ. N37-Ն ՈՐՈՇՈՒՄ  
ԵՐԼԱՆ ԶԱՂԱՔԻ ՎԱՐՋԱԿԱՆ ՍԱԽՄԱՆՆԵՐՈՒՄ ԱՐՏԱՁԻՆ ԳՈՎԱԳՂԻ և ԱՐՏԱՁԻՆ  
ԳՈՎԱԳՂԻ ՄԻՋՈՑԻ ԵՏԵՂԱԲԱՇԽՄԱՆ (ԵՏԵՂԱԳՐՄԱՆ) ԽԱՄԱՅՆՋԱՅԻՆ ՃԱՎՈՐՈՇԻՋՆԵՐ

ԿԵՏ 100

ապրիլ, 2023

# ԲԱՐՁԱԿ

Միևնույն հիմքի (հենքի, հենասյան) վրա չի կարող տեղադրվել մեկից ավելի բարձակ:

Բացառությամբ դեղատնային ապրանքների առևտրով զբաղվող սուբյեկտների կողմից տեղադրվող բարձակների, շենքի, շինության, կառույցի վրա բարձակը տեղադրվում է, եթե տնտեսվարողի կողմից անհնար է սույն կանոնների պահպանմամբ գովազդը, գովազդի միջոցը տեղադրել պատի, մուտքի կամ ցուցափեղկի վրա:

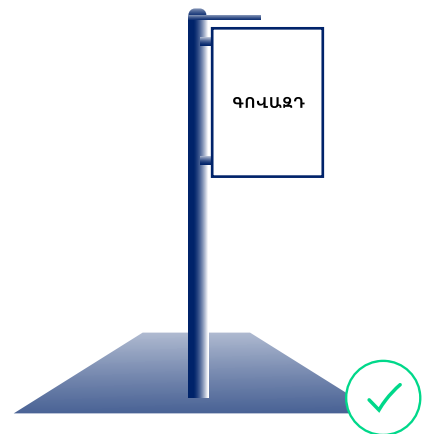
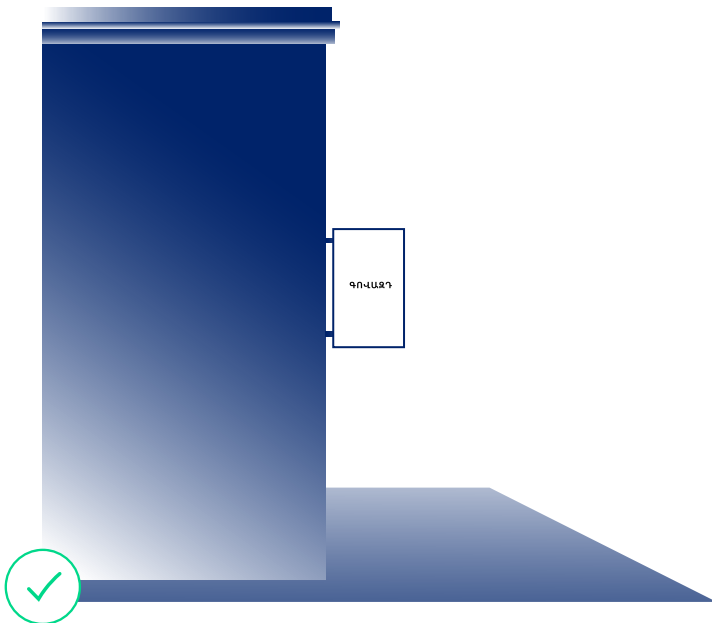
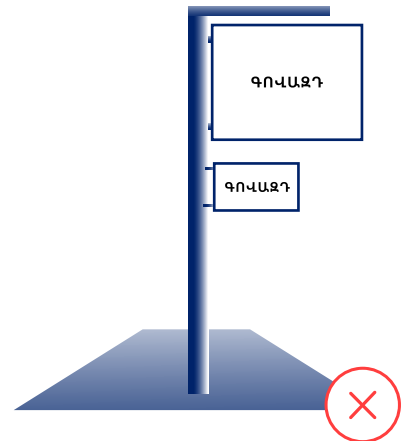
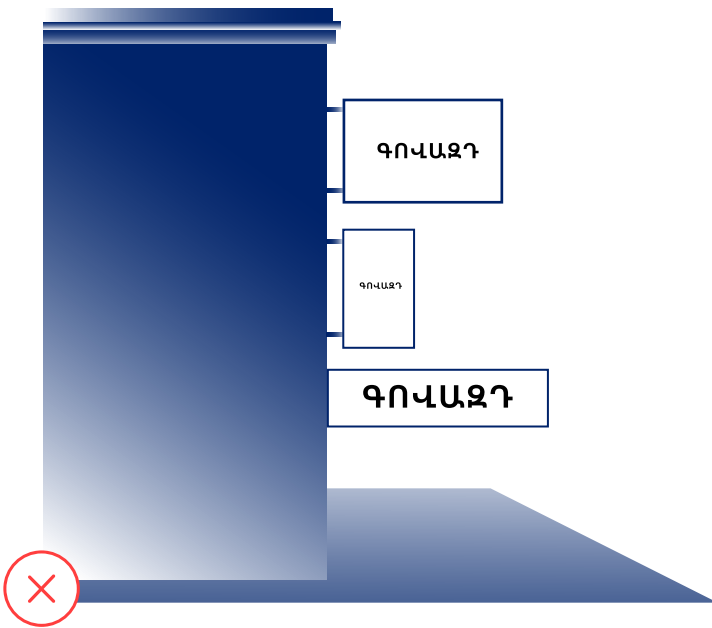

ԵՐԵՎԱՆ ԶԱՂԱՔԻ ԱՎԱԳԱՆՈՒ՝ 18 ՆՈՅԵՄԲԵՐԻ 2009 Թ. N37-Ն ՈՐՈՇՈՒՄ  
Երևան քաղաքի վարչական սահմաններում արտաքին գովազդի և արտաքին  
գովազդի միջոցի տեղաբաշխման (տեղադրման) համայնքային չափորոշիչներ

ԿԵՏ 101, 103

ապրիլ, 2023

# ԲԱՐՁԱԿ

Մինևույն ճակատային կողմում մեկ սուբյեկտի կողմից չի կարող տեղադրվել մեկից ավելի բարձակ:

Մինևույն ճակատի վրա բարձակները պետք է տեղադրվեն մեկ հորիզոնական առանցքի վրա՝ պահպանելով միմյանց նկատմամբ չափսերի համաչափությունը:

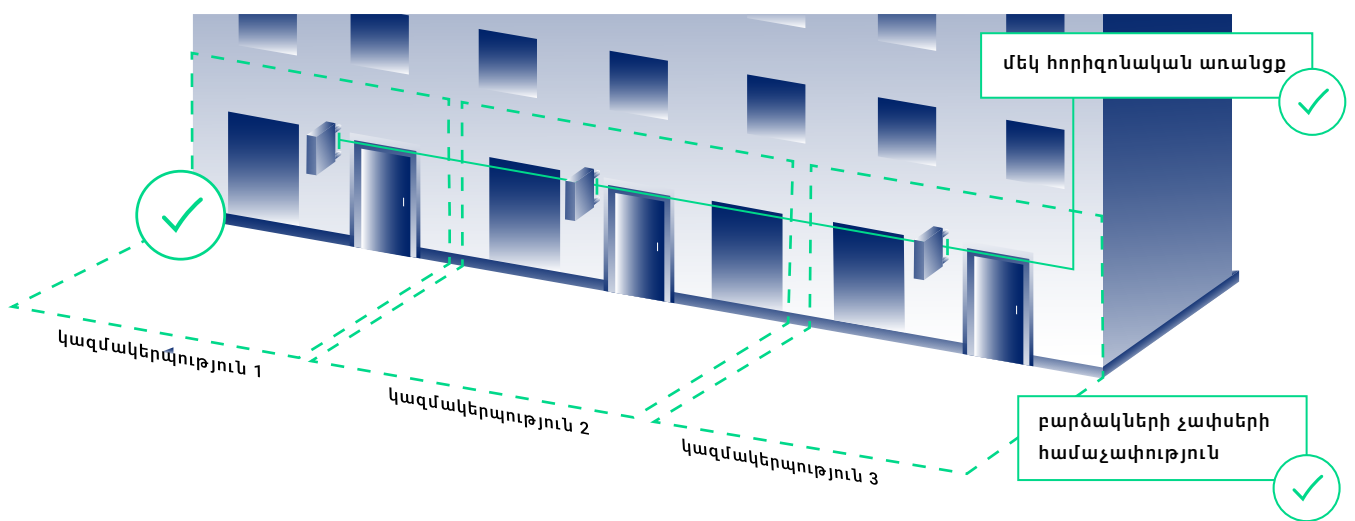
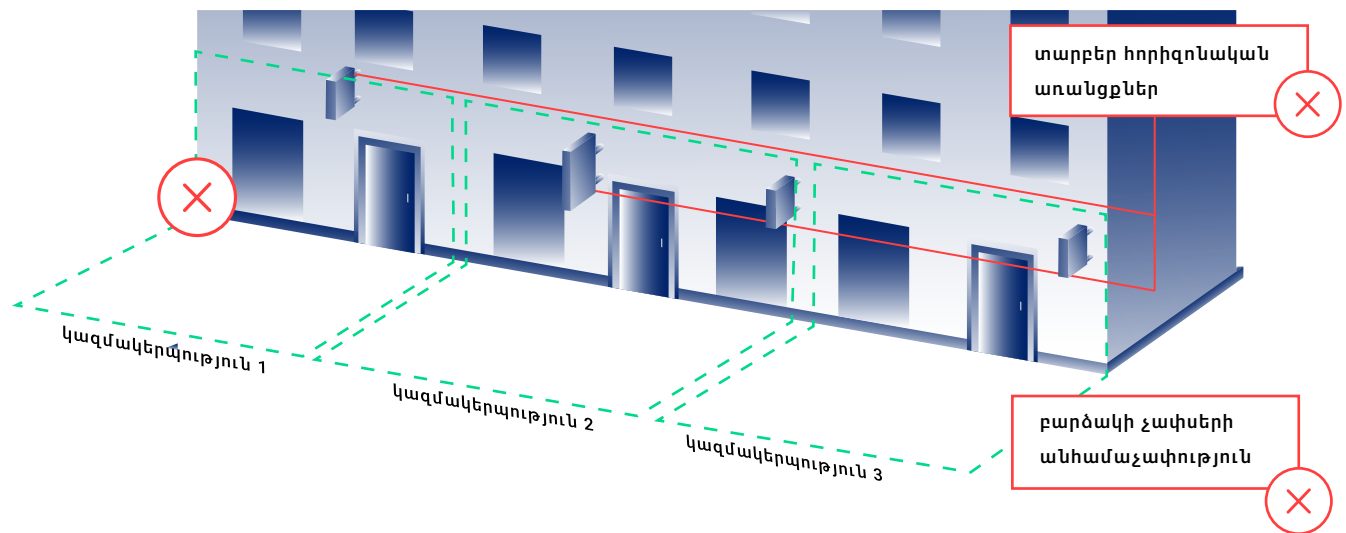

ԵՐԵՎԱՆ ԶԱՐԱՔԻ ԱՎԱԳԱՆՈՒ՝ 18 ՆՈՅԵՄԲԵՐԻ 2009 Թ. N37-Ն ՈՐՈՇՈՒՄ  
Երևան քաղաքի վարչական սահմաններում արտաքին գովազդի և արտաքին  
գովազդի միջոցի տեղաբաշխման (տեղադրման) համայնքային չափորոշիչներ

ԿԵՏ 102, 104

ապրիլ, 2023

# ԲԺՇԿԱԿԱՆ ԽԱՉ

Դեղատնային ապրանքների առևտրով զբաղվող կազմակերպություններին թույլատրվում է բժշկական հավասարակողմ (1:1 հարաբերակցությամբ) խաչի տեսքով պատրաստված բարձակի տեղադրում պատից:

Բժշկական հավասարակողմ խաչի տեսքով բարձակը կարող է պարունակել տեղեկատվություն շուրջօրյա գործունեության մասին՝ ստատիկ պատկերված «24» թվի տեսքով՝ շուրջօրյա գործունեություն ծավալելու դեպքում:

Բժշկական հավասարակողմ խաչի տեսքով բարձակը պետք է լուսավորվի միայն դեղատան աշխատանքային ժամերին:

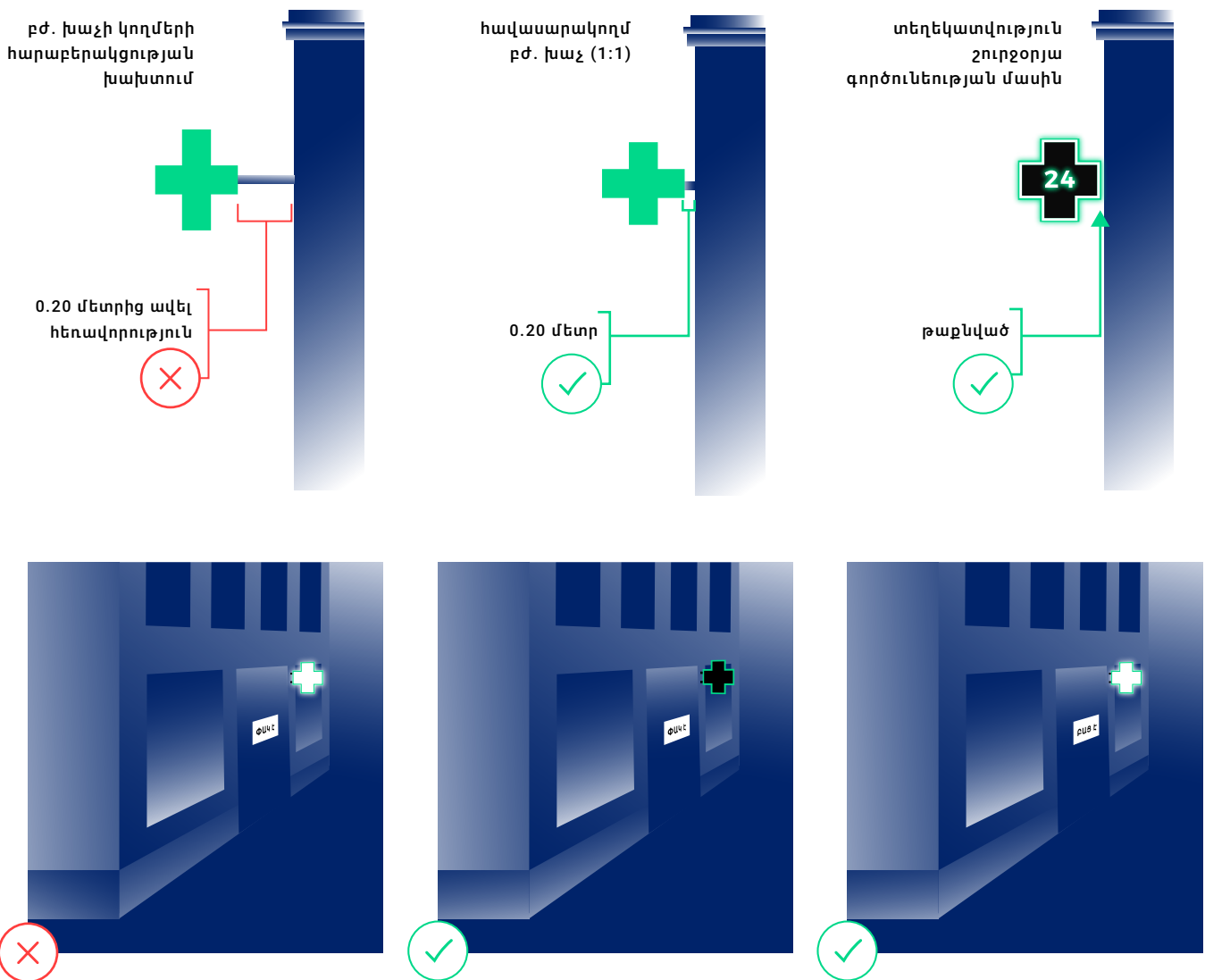

ԵՐԵՎԱՆ ԶԱՂԱՔԻ ԱՎԱԳԱՆՈՒ՝ 18 ՆՈՅԵՄԲԵՐԻ 2009 Թ. N37-Ն ՈՐՈՇՈՒՄ  
ԵՐԼԱՆ քաղաքի վարչական սահմաններում արտաքին գովազդի և արտաքին  
գովազդի միջոցի տեղաբաշխման (տեղադրման) համայնքային չափորոշիչներ

ԿԵՏ 105, 106, 107

ապրիլ, 2023

# ՇԵՆՔ - ՇԻՆՈՒԹՅՈՒՆՆԵՐ

# Շենք - Շինություններ

Շենքի, շինության, կառույցների արտաքին մակերևույթների վրա գովազդը, գովազդի միջոցը թույլատրվում է տեղաբաշխել (տեղադրել) ճակատի հարթ՝ ճարտարապետական տարրերից զերծ հատվածներում:

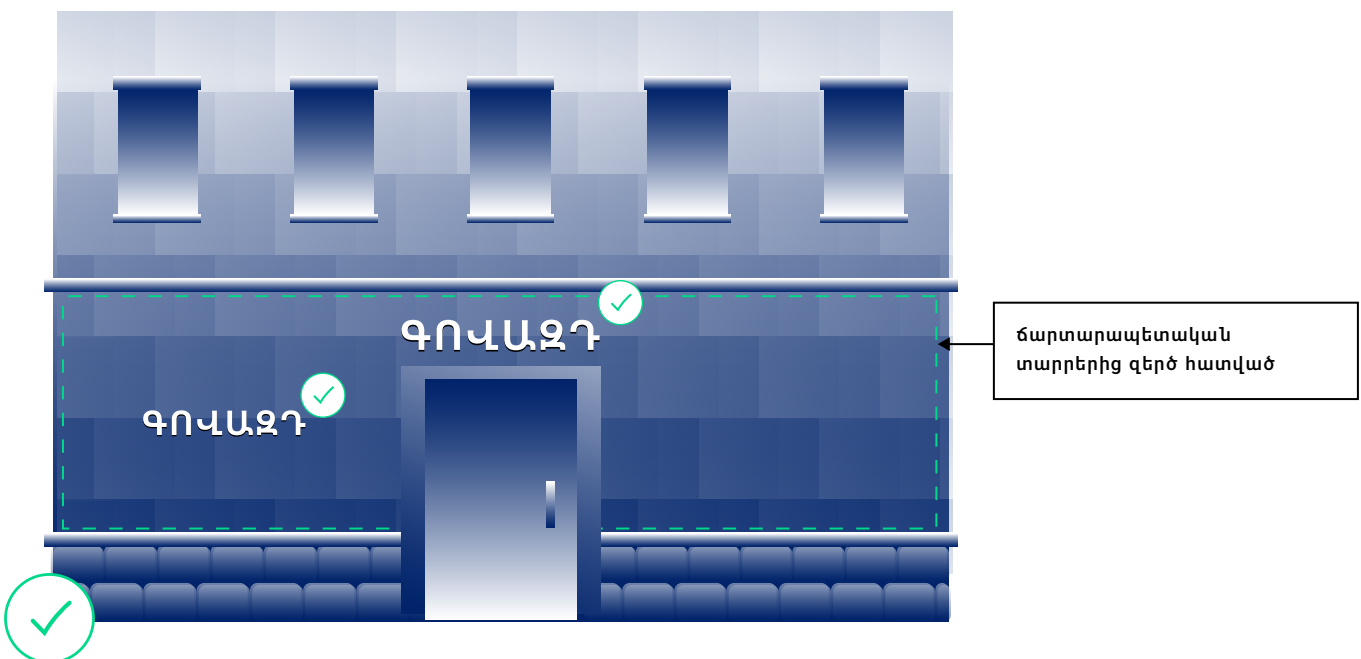
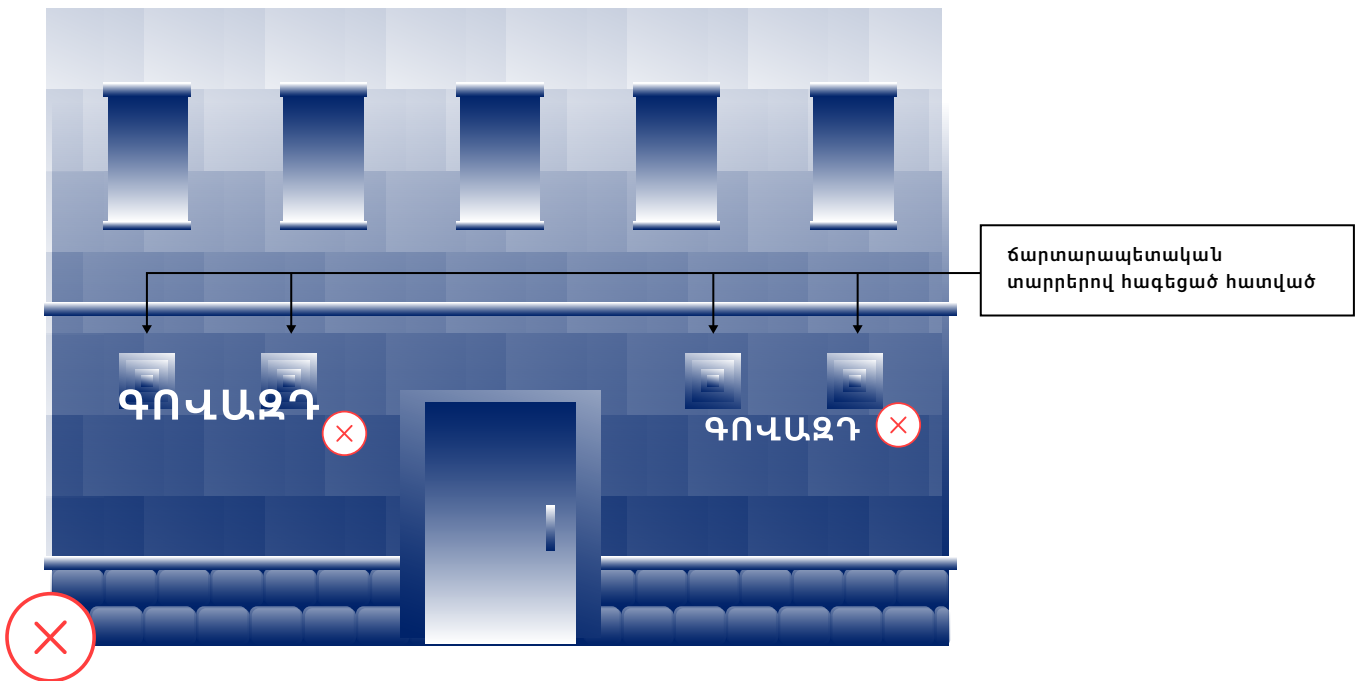

ԵՐԵՎԱՆԻ ԶԱՂԱՔԻ ԱՎԱԳԱՆՈՒ՝ 18 ՆՈՅԵՄԲԵՐԻ 2009 Թ. N37-Ն ՈՐՈՇՈՒՄ  
Երևան քաղաքի վարչական սահմաններում արտաքին գովազդի և արտաքին  
գովազդի միջոցի տեղաբաշխման (տեղադրման) համայնքային չափորոշիչներ

# ՇԵՆՔ - ՇԻՆՈՒԹՅՈՒՆՆԵՐ

Շենքի, շինության, կառույցների արտաքին մակերևույթների վրա գովազդը, գովազդի միջոցը թույլատրվում է տեղաբաշխել բացառապես.

- բարձակի միջոցով,
- ճակատի հարթությանը զուգահեռ տեղադրվող ուղղահայաց տառերով (ներառյալ ապրանքային նշանի պատկերը)՝ առավելագույնը 2 տողով հորիզոնական դասավորվածությամբ, առանց տակդիրի կամ թափանցիկ տակդիրի կիրառմամբ:

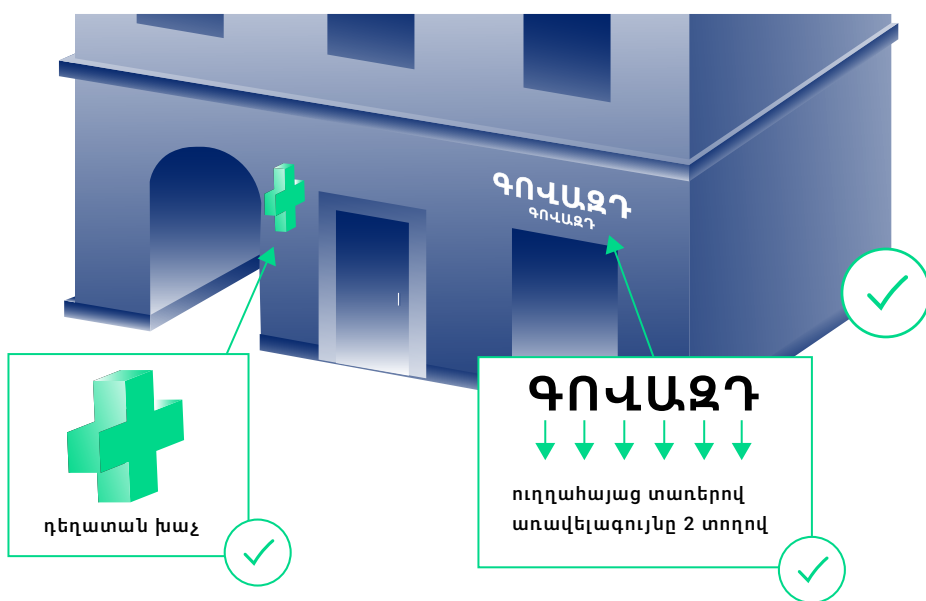
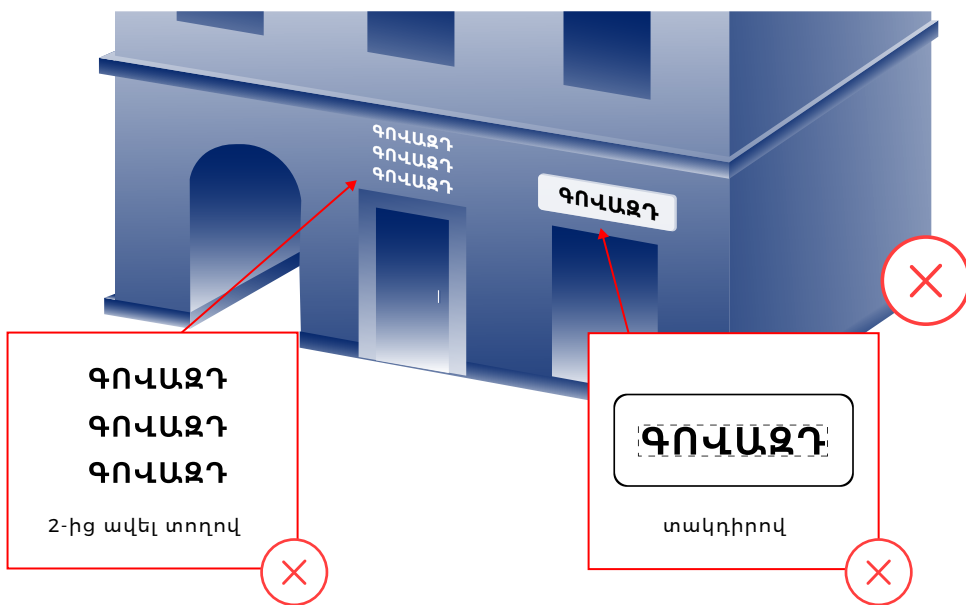

ԵՐԵՎԱՆ ԶԱՂԱՔԻ ԱՎԱԳԱՆՈՒ՝ 18 ՆՈՅԵՄԲԵՐԻ 2009 Թ. N37-Ն ՈՐՈՇՈՒՄ  
Երևան քաղաքի վարչական սահմաններում արտաքին գովազդի և արտաքին  
գովազդի միջոցի տեղաբաշխման (տեղադրման) համայնքային չափորոշիչներ

ԿԵՏ 109, 109.1), 109.2)

ապրիլ, 2023



# Շենք - Շինություններ

Շենքի, շինության, կառույցների արտաքին մակերևույթների վրա գովազդի, գովազդի միջոցի առավելագույն միասնական հաշվարկված ընդհանուր բարձրությունը կարգավորվում է ըստ գովազդի, գովազդի միջոցի բարձրության.

- մինչև 9.0 մետր բարձրության դեպքում տեղադրվող գովազդի, գովազդի միջոցի առավելագույն բարձրությունը, մեկ տողի պարագայում, չպետք է գերազանցի 0.30 մետրը, իսկ երկու տողի պարագայում՝ 0.50 մետրը,
- 9.0-ից մինչև 15.0 մետր բարձրության դեպքում տեղադրվող գովազդի, գովազդի միջոցի առավելագույն բարձրությունը, մեկ կամ երկու տողի պարագայում, չպետք է գերազանցի 1.0 մետրը,
- 15.0 մետր և ավել բարձրության դեպքում տեղադրվող գովազդի, գովազդի միջոցի առավելագույն բարձրությունը, մեկ կամ երկու տողի պարագայում, չպետք է գերազանցի 2.0 մետրը:

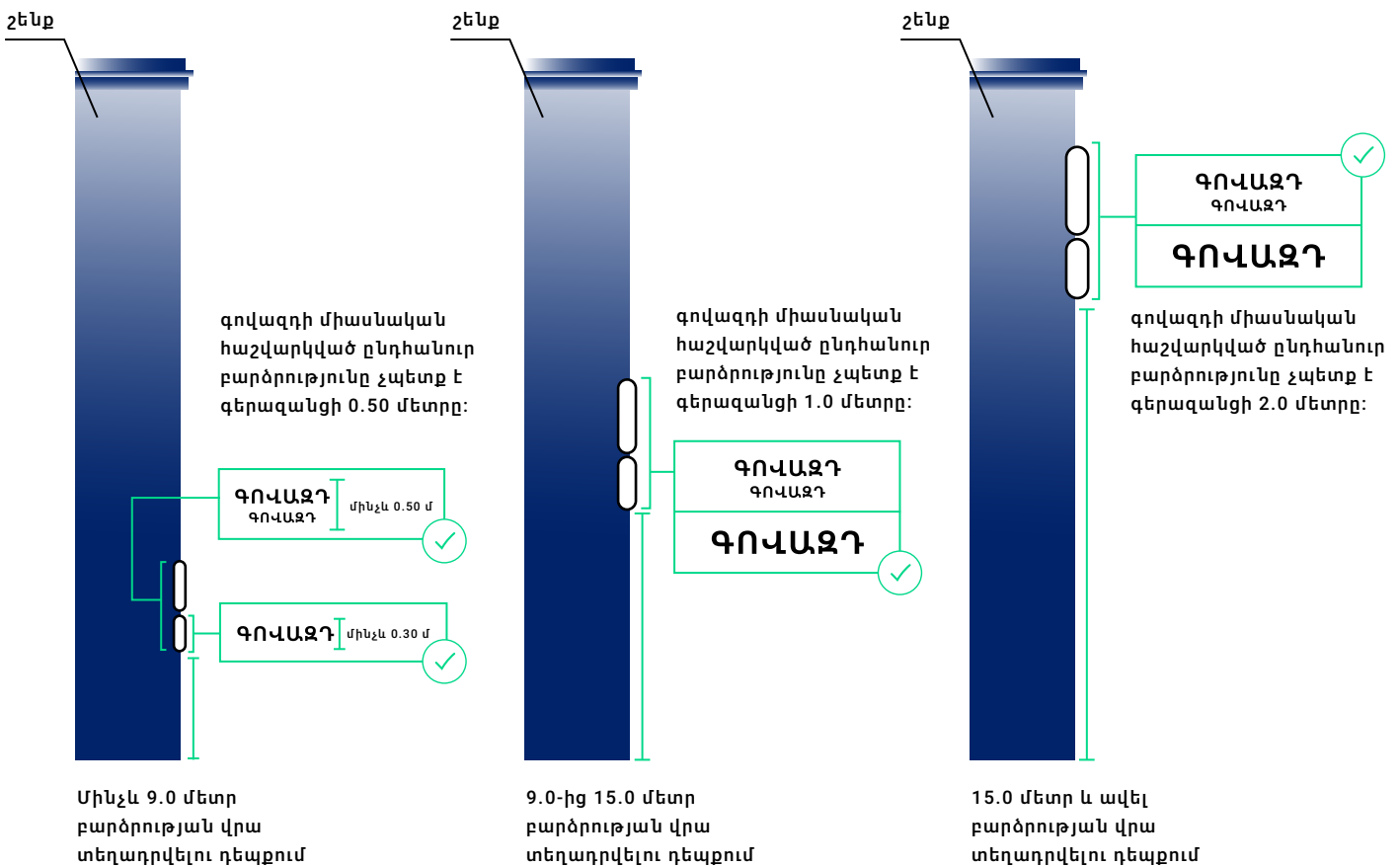

ԵՐԵՎԱՆԻ ԶԱՐԱԶԻ ԱՎԱԳԱՆՈՒ՝ 18 ՆՈՅԵՄԲԵՐԻ 2009 Թ. N37-Ն ՈՐՈՇՈՒՄ  
Երևան քաղաքի վարչական սահմաններում արտաքին գովազդի և արտաքին  
գովազդի միջոցի տեղաբաշխման (տեղադրման) համայնքային չափորոշիչներ

ԿԵՏ 110, 110.1), 110.2), 110.3)

# ՇԵՆՔ - ՇԻՆՈՒԹՅՈՒՆՆԵՐ

Շենքի, շինության, կառույցների արտաքին մակերևույթների վրա գովազդի, գովազդի միջոցի տեղադրումը չի թույլատրվում տակդիրի (подложка) կիրառմամբ, բացառությամբ ամբողջությամբ թափանցիկ տակդիրի կիրառման, այդ թվում այն դեպքում, երբ գովազդատուի (գովազդակրի) կողմից տեղադրվող գովազդը, գովազդի միջոցը գրանցված է որպես ապրանքային նշան:

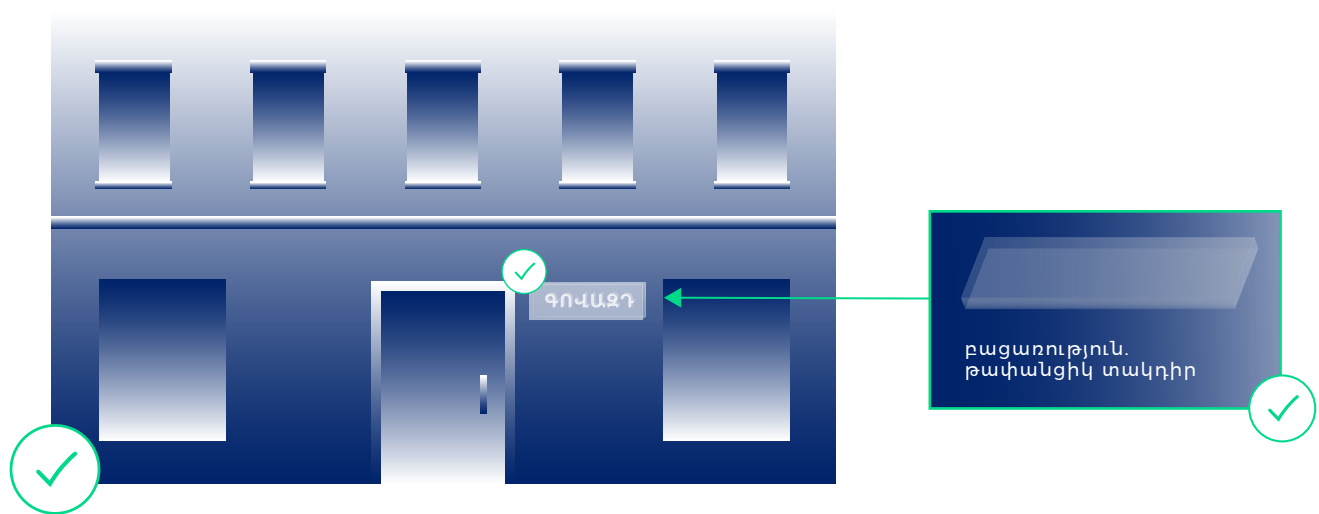
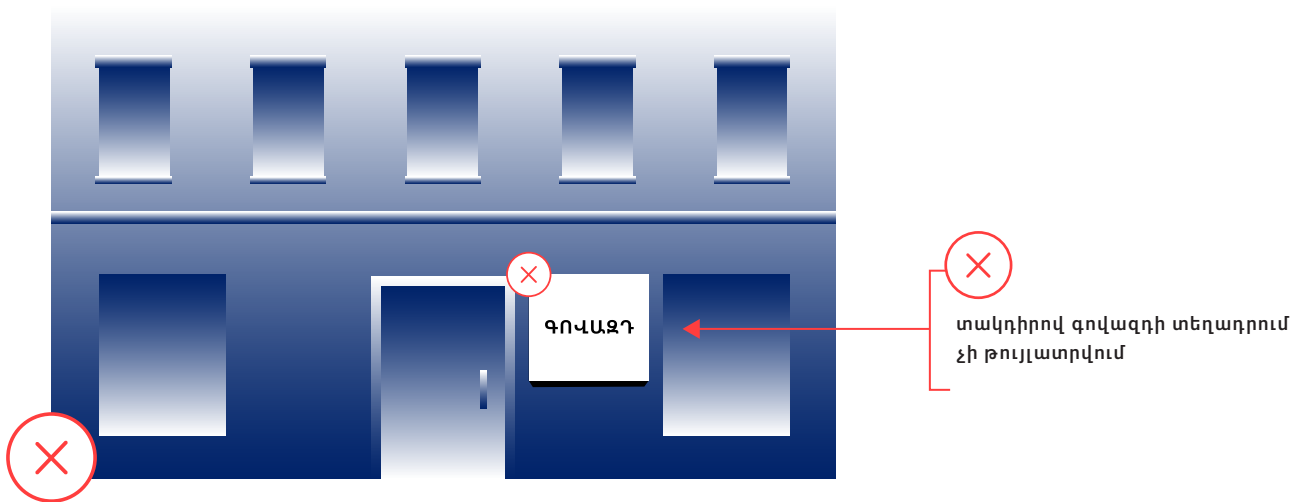

# Շենք - ՇԻՆՈՒԹՅՈՒՆՆԵՐ

Շենքի, շինության, կառույցների արտաքին մակերևույթի վրա հորիզոնական դասավորվածությամբ ուղղահայաց տառերով գովազդը, գովազդի միջոցը տեղաբաշխվում (տեղադրվում) են մուտքի կամ պատուհանների (ցուցափեղկերի) վերևում և դրանց սահմաններում՝ առանց ելուստի կամ սահմաններից դուրս առավելագույնը 0.30 մետր ելուստով ամեն կողմից՝ պահպանելով տեղադրվող գովազդի, գովազդի միջոցի համաչափությունը մուտքի և պատուհանի նկատմամբ:

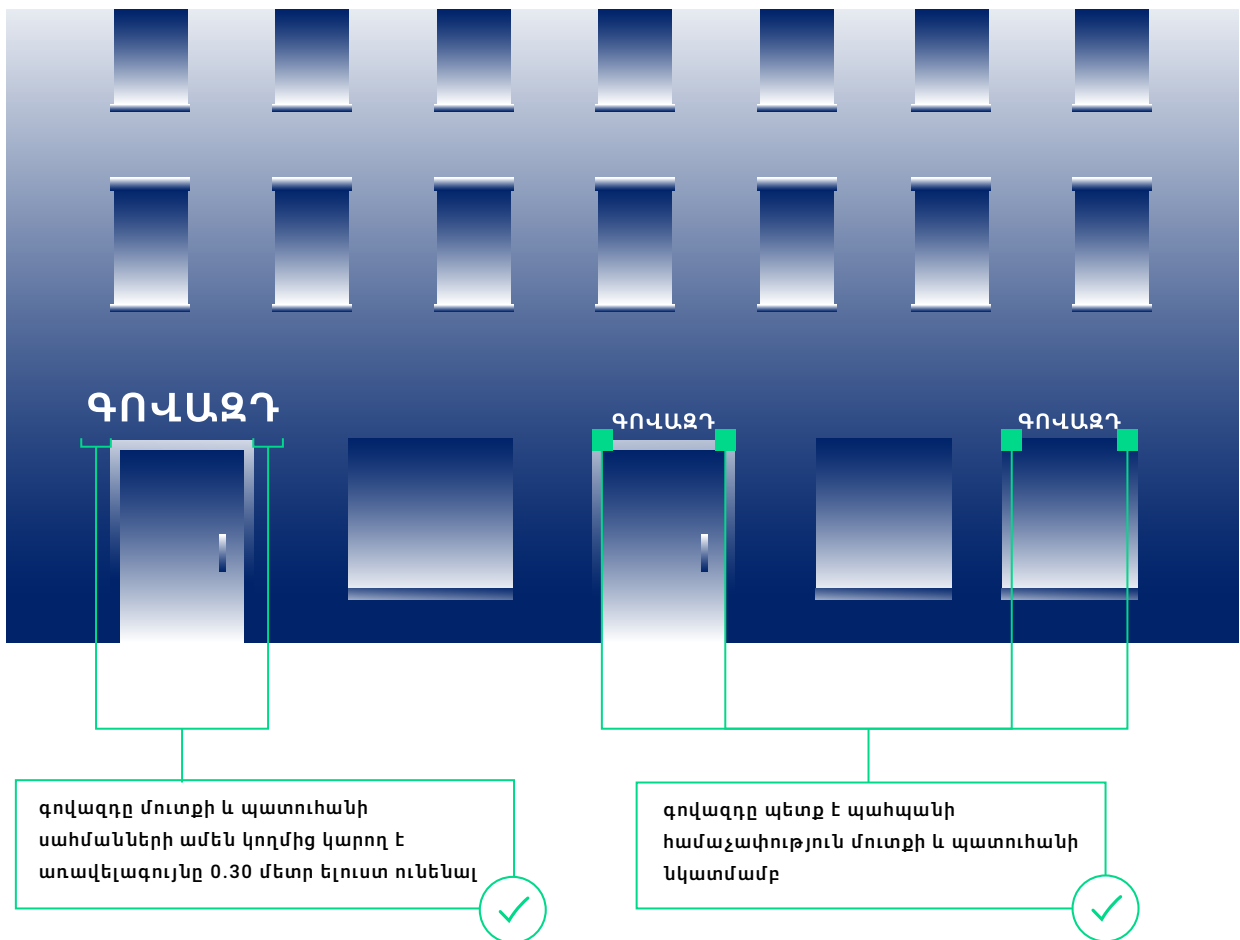

ԵՐԵՎԱՆԻ ԶԱՂԱՔԻ ԱՎԱԳԱՆՈՒ՝ 18 ՆՈՅԵՄԲԵՐԻ 2009 Թ. N37-Ն ՈՐՈՇՈՒՄ  
Երևան քաղաքի վարչական սահմաններում արտաքին գովազդի և արտաքին  
գովազդի միջոցի տեղաբաշխման (տեղադրման) համայնքային չափորոշիչներ

ԿԵՏ 112, 112.1)

ապրիլ, 2023

# ՇԵՆՔ - ՇԻՆՈՒԹՅՈՒՆՆԵՐ

Շենքի, շինության, կառույցների արտաքին մակերևույթի վրա հորիզոնական դասավորվածությամբ ուղղահայաց տառերով գովազդը, գովազդի միջոցը տեղաբաշխվում (տեղադրվում) են տնտեսվարողի կողմից զբաղեցրած տարածքի սահմաններում՝ դռան և պատուհանների (կամ միայն պատուհանների) միջև ընկած միջնապատի վրա՝ պահպանելով ներդաշնակություն ճակատի վրա տեղադրված այլ գովազդների, գովազդի միջոցների հետ:

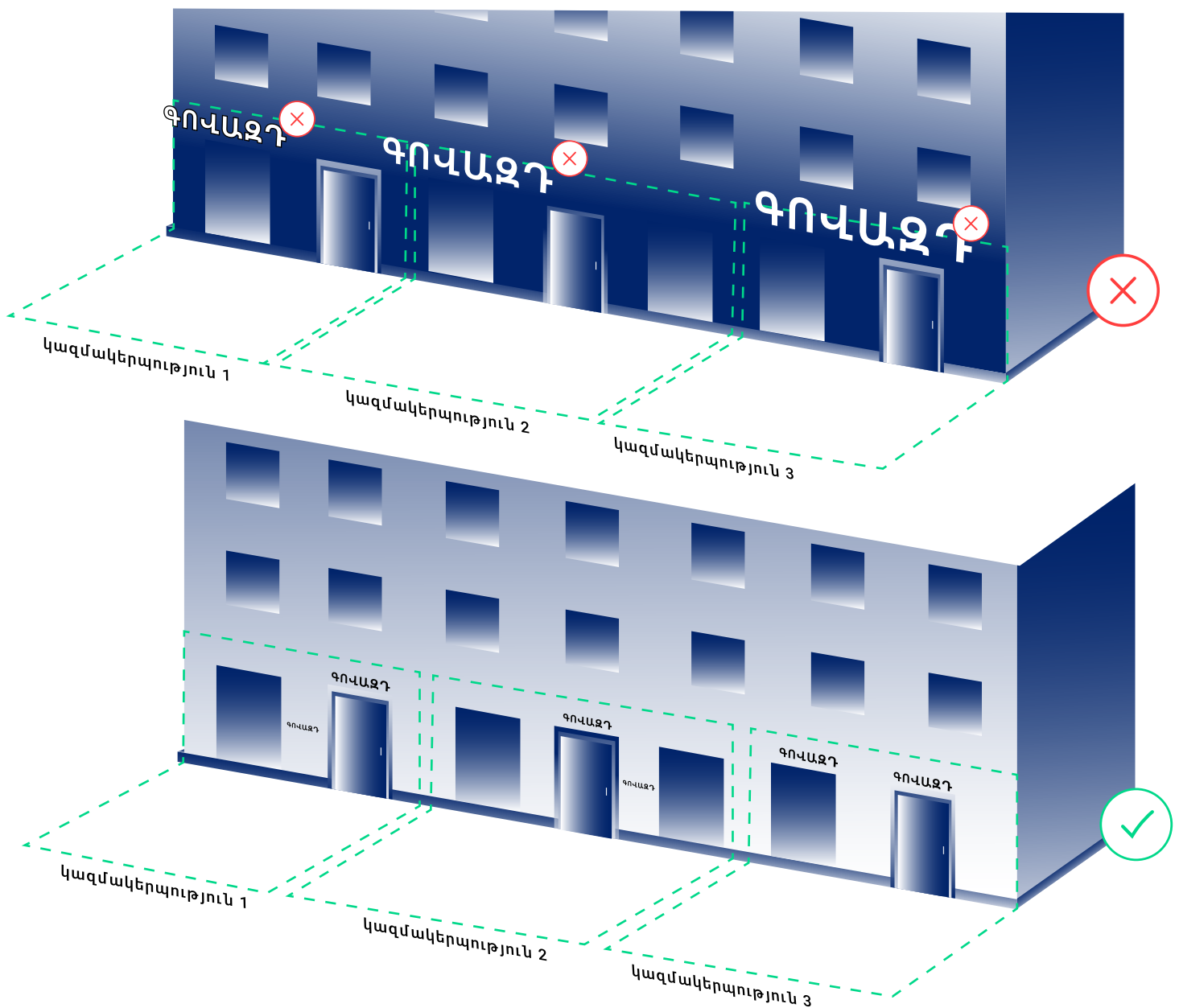

ԵՐԵՎԱՆԻ ԶԱՂԱՔԻ ԱՎԱԳԱՆՈՒՄԻ 18 ՆՈՅԵՄԲԵՐԻ 2009 Թ. N37-Ն ՈՐՈՇՈՒՄ  
Երևան քաղաքի վարչական սահմաններում արտաքին գովազդի և արտաքին  
գովազդի միջոցի տեղաբաշխման (տեղադրման) համայնքային չափորոշիչներ

ԿԵՏ 112.2)

ապրիլ, 2023

# Շենք - ՇԻՆՈՒԹՅՈՒՆՆԵՐ

Շենքի, շինության, կառույցների արտաքին մակերևույթի վրա հորիզոնական դասավորվածությամբ ուղղահայաց տառերով գովազդը, գովազդի միջոցը տեղաբաշխվում (տեղադրվում) են ճարտարապետական ֆրիզի վրա՝ առանց տակդիրի (подложка):

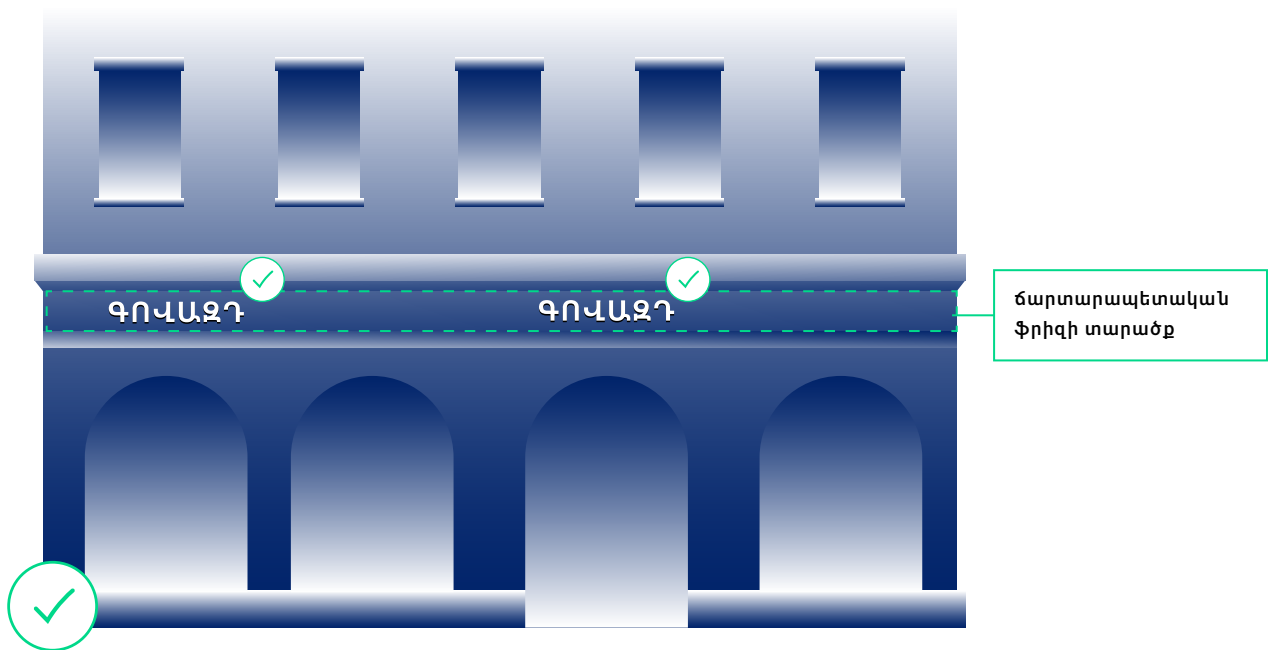
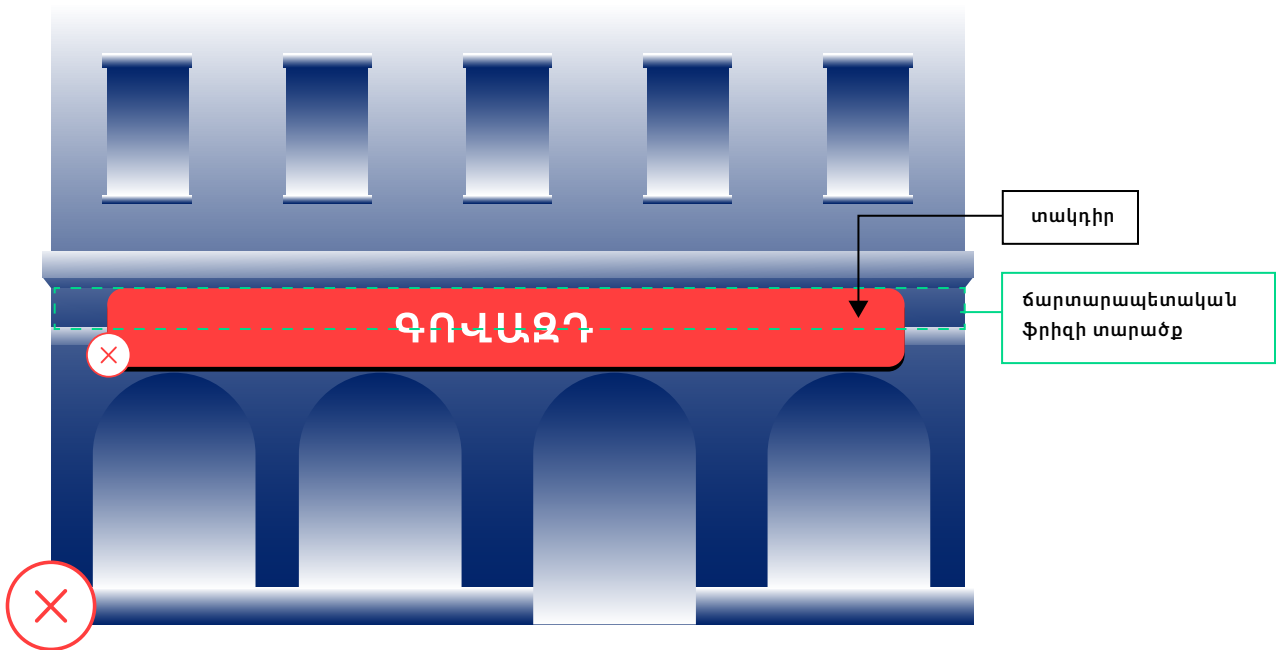

ԵՐԵՎԱՆԻ ԶԱՂԱՔԻ ԱՎԱԳԱՆՈՒ՝ 18 ՆՈՅԵՄԲԵՐԻ 2009 Թ. N37-Ն ՈՐՈՇՈՒՄ  
Երևան քաղաքի վարչական սահմաններում արտաքին գովազդի և արտաքին  
գովազդի միջոցի տեղաբաշխման (տեղադրման) համայնքային չափորոշիչներ

ԿԵՏ 112.3)

ապրիլ, 2023

# Շենք - Շինություններ

Շենքի, շինության, կառույցի արտաքին մակերևույթի վրա տեղադրվող գովազդի, գովազդի միջոցի մակերեսը չպետք է դուրս գա ճակատի հարթությունից ավելի քան 0.20 մետր:

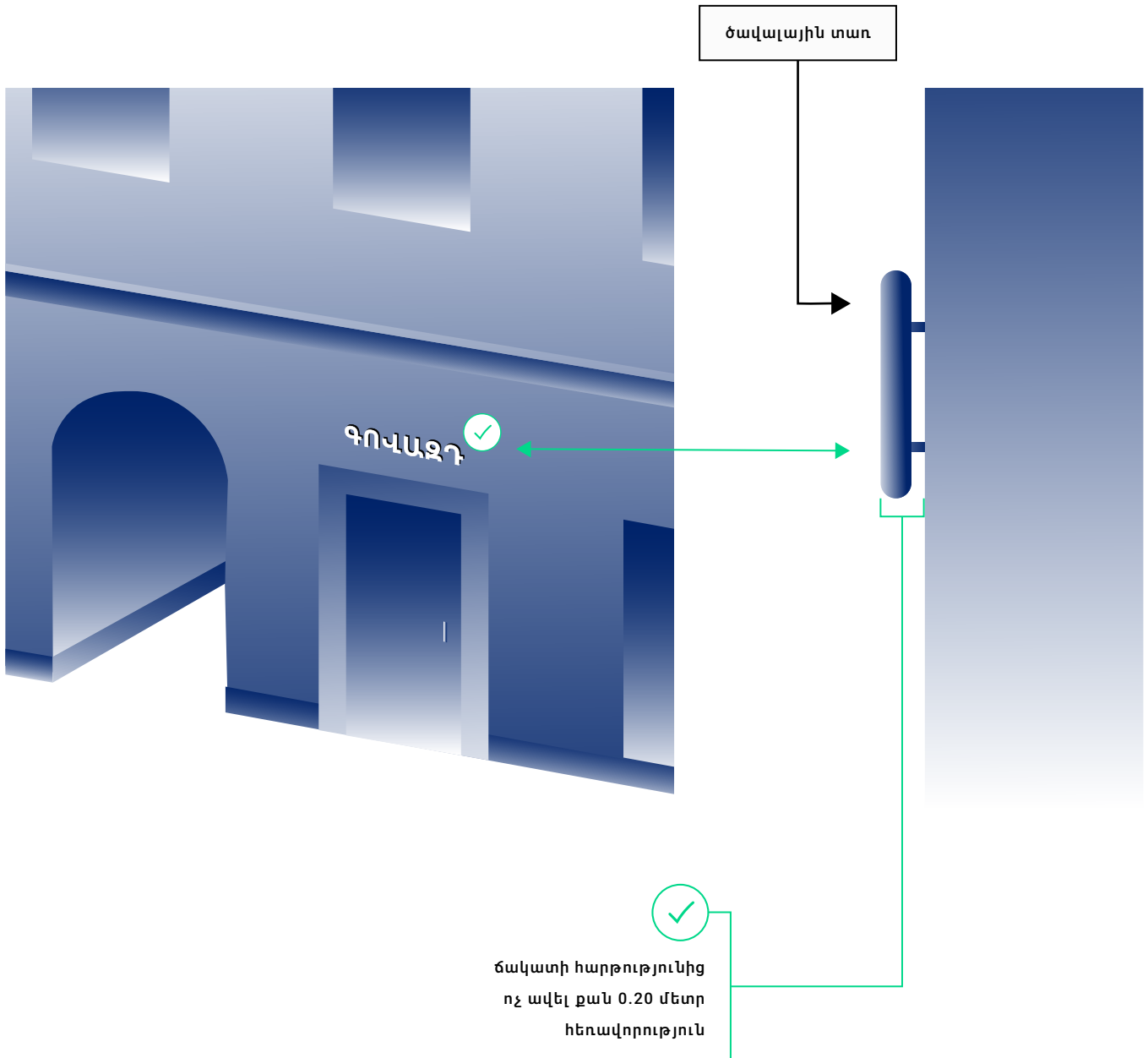

# Շենք - Շինություններ

Արգելվում է գովազդի, գովազդի միջոցի տեղաբաշխումը (տեղադրումը) բազմաբնակարան շենք-շինության 1-ին և 2-րդ հարկերի միջև ընկած վերածածկից վերև:

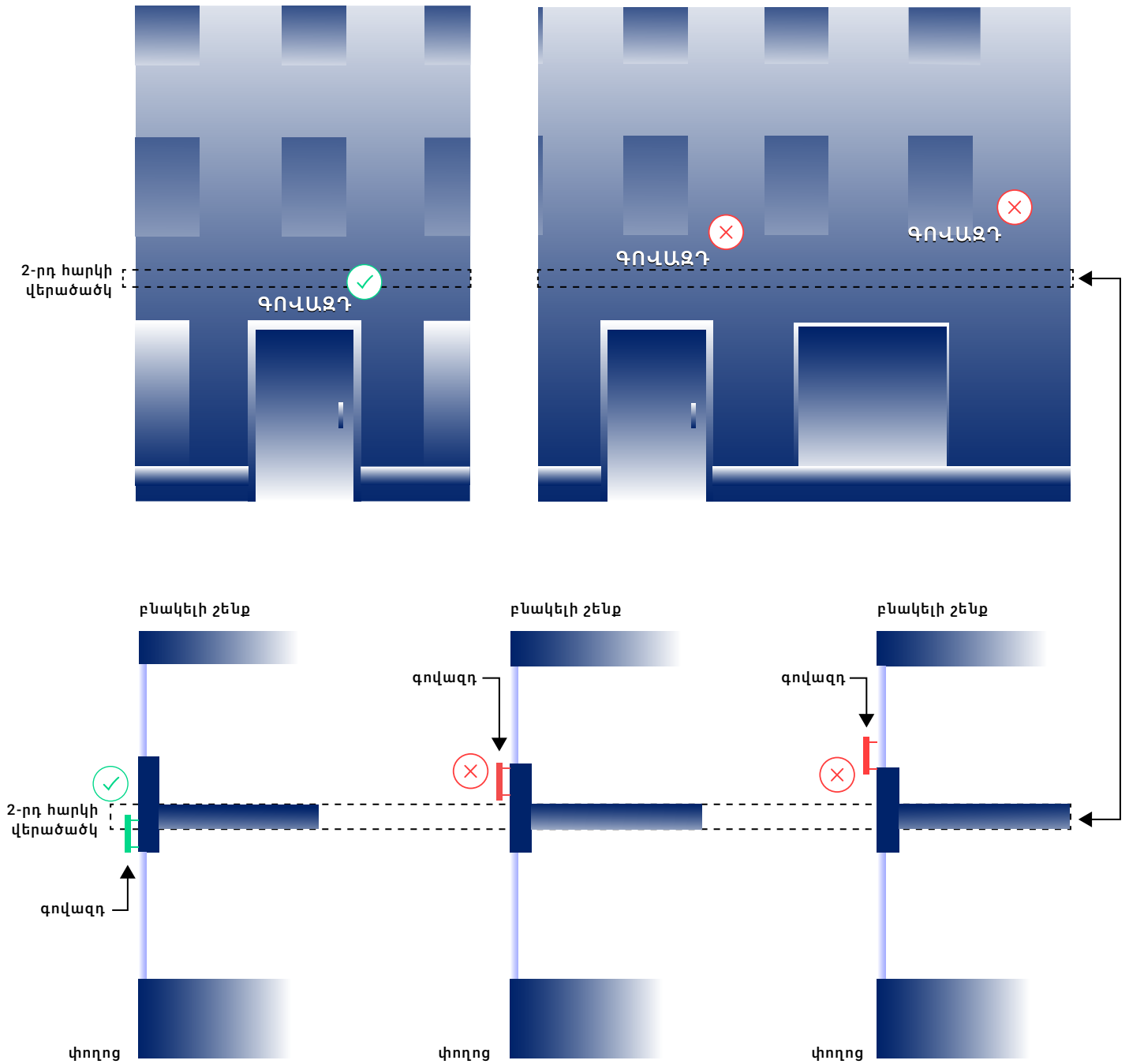

# ՇԵՆՔ - ՇԻՆՈՒԹՅՈՒՆՆԵՐ

Եթե տարածքը գտնվում է նկուղային կամ կիսանկուղային հարկում գովազդը, գովազդի միջոցը կարող է տեղադրվել

- նկուղի կամ կիսանկուղի մուտքի դռան և պատուհանի վերևում և դրանց սահմաններում՝ առանց ելուստի՝ պահպանելով տեղադրվող գովազդի, գովազդի միջոցի համաչափությունը մուտքի և պատուհանի նկատմամբ,
- նկուղի կամ կիսանկուղի տարածքում, բայց ոչ ցածր, քան գետնի մակարդակից մինչև գովազդի, գովազդի միջոցի ստորին եզրը պահպանելով 0.60 մետր բարձրություն:

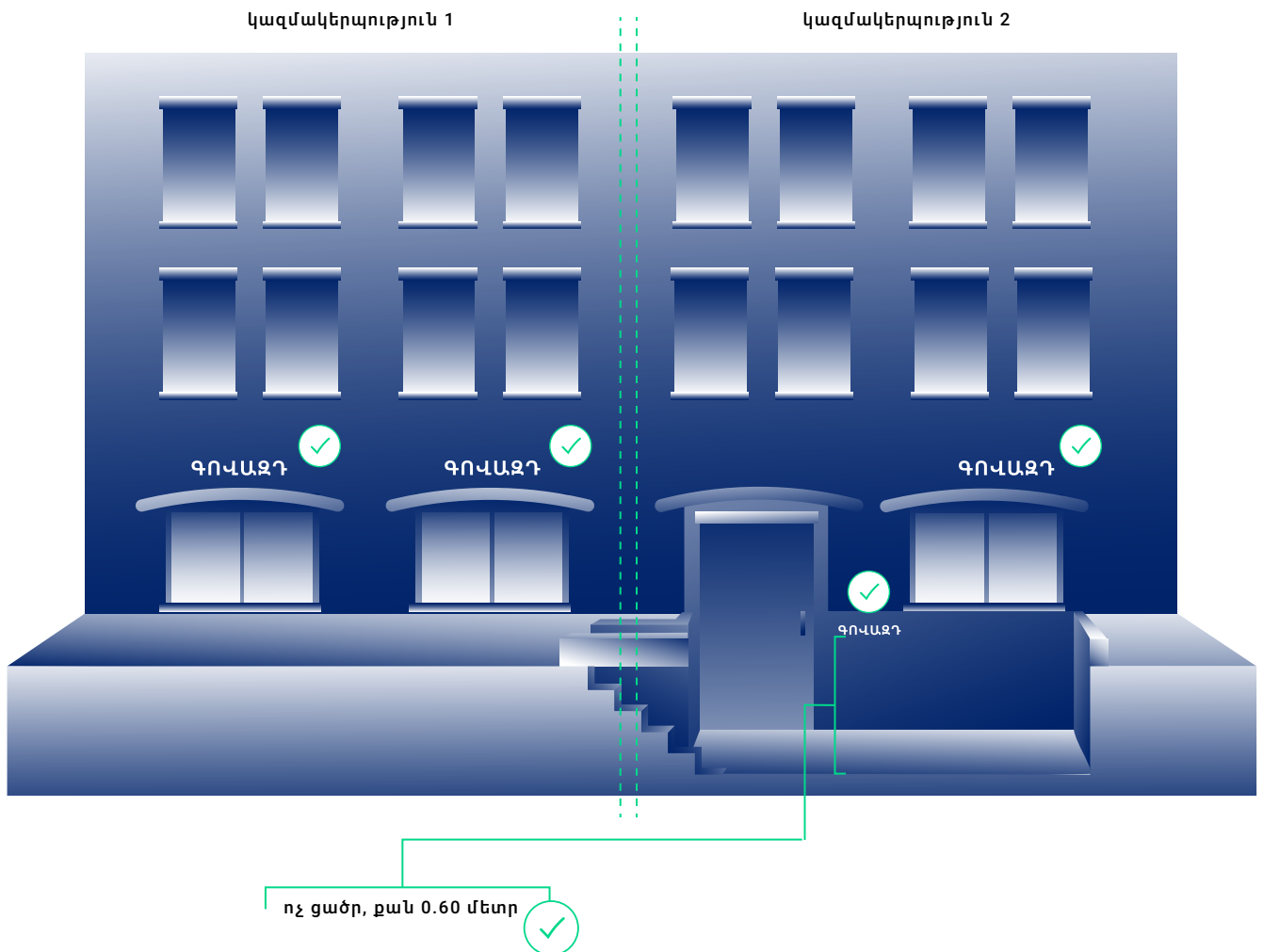

ԵՐԵՎԱՆԻ ԶԱՂԱՔԻ ԱՎԱԳԱՆՈՒ՝ 18 ՆՈՅԵՄԲԵՐԻ 2009 Թ. N37-Ն ՈՐՈՇՈՒՄ  
Երևան քաղաքի վարչական սահմաններում արտաքին գովազդի և արտաքին  
գովազդի միջոցի տեղաբաշխման (տեղադրման) համայնքային չափորոշիչներ

**ԿԵՏ 115, 115.1), 115.2)**

ապրիլ, 2023



# ՇԵՆՔ - ՇԻՆՈՒԹՅՈՒՆՆԵՐ

Եթե տարածքը գտնվում է նկուղային կամ կիսանկուղային հարկում գովազդը, գովազդի միջոցը կարող է տեղադրվել նկուղի կամ կիսանկուղի աստիճանավանդակին կից հենապատի վրա տեղադրված մեկ լուսամփոփի վրա, որի արտաքին չափերը պետք է լինեն 1.45 մետր բարձրությամբ, 0.35 մետր լայնությամբ, որից հենասյան հատվածը պետք է լինի 0.35 մետր բարձրությամբ, լուսամփոփի բարձրությունը՝ 0.45 մետր, իսկ գովազդի, գովազդի միջոցի բարձրությունը՝ 0.65 մետր:

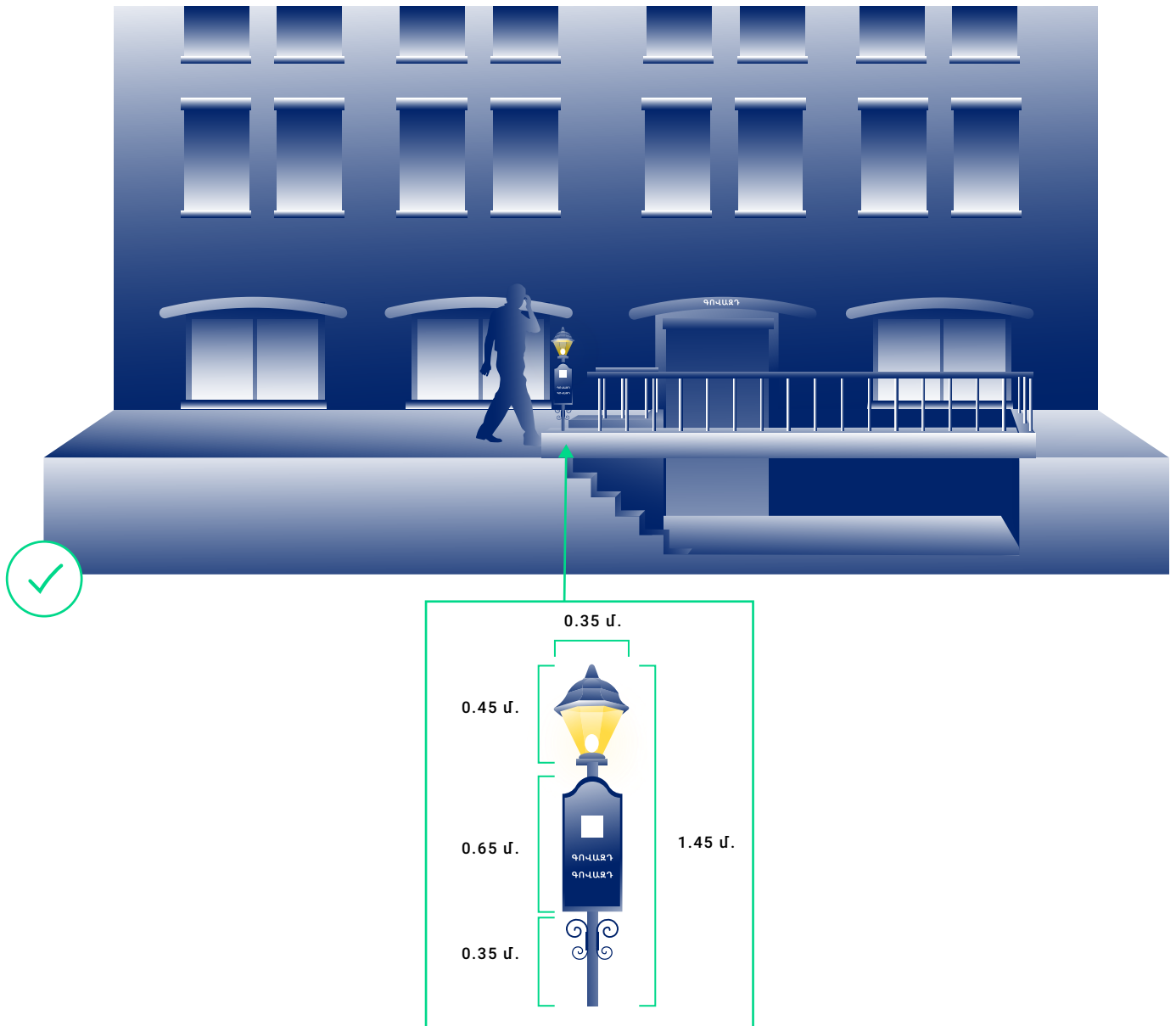

ԵՐԵՎԱՆԻ ԶԱՂԱՔԻ ԱՎԱԳԱՆՈՒ՝ 18 ՆՈՅԵՄԲԵՐԻ 2009 Թ. N37-Ն ՈՐՈՇՈՒՄ  
Երևան քաղաքի վարչական սահմաններում արտաքին գովազդի և արտաքին  
գովազդի միջոցի տեղաբաշխման (տեղադրման) համայնքային չափորոշիչներ

ԿԵՏ 115.3)

ապրիլ, 2023

# ԵՏՆՔ - ԵՒՆՈՒԹՅՈՒՆՆԵՐ

Եթե տարածքը գտնվում է նկուղային կամ կիսանկուղային հարկում գովազդը, գովազդի միջոցը կարող է տեղադրվել, եթե չկա գովազդ, գովազդի միջոց տեղադրելու որևէ այլ հնարավորություն, նկուղի կամ կիսանկուղի աստիճանավանդակին կից հենապատի վրա տեղադրված բազրիքին ներկառուցման միջոցով՝ առավելագույնը (հանրագումարում) 1.0 քմ տարածքով:



ԵՐԵՎԱՆԻ ԱՎԱԳԱՆՈՒ՝ 18 ՆՈՅԵՄԲԵՐԻ 2009 Թ. N37-Ն ՈՐՈՇՈՒՄ  
Երևան քաղաքի վարչական սահմաններում արտաքին գովազդի և արտաքին  
գովազդի միջոցի տեղաբաշխման (տեղադրման) համայնքային չափորոշիչներ

ԿԵՏ 115.4)

ապրիլ, 2023

# Շենք - ՇԻՆՈՒԹՅՈՒՆՆԵՐ

Շենքի, շինության, կառույցի վրա տեղաբաշխվող (տեղադրվող) գոլազդը, գոլազդի միջոցը չի կարող կպած լինել դռան, պատուհանի կամ ցուցափեղկի շրջանակին և պետք է դրանցից լինի առնվազն 0.15 մետր հեռավորության վրա:

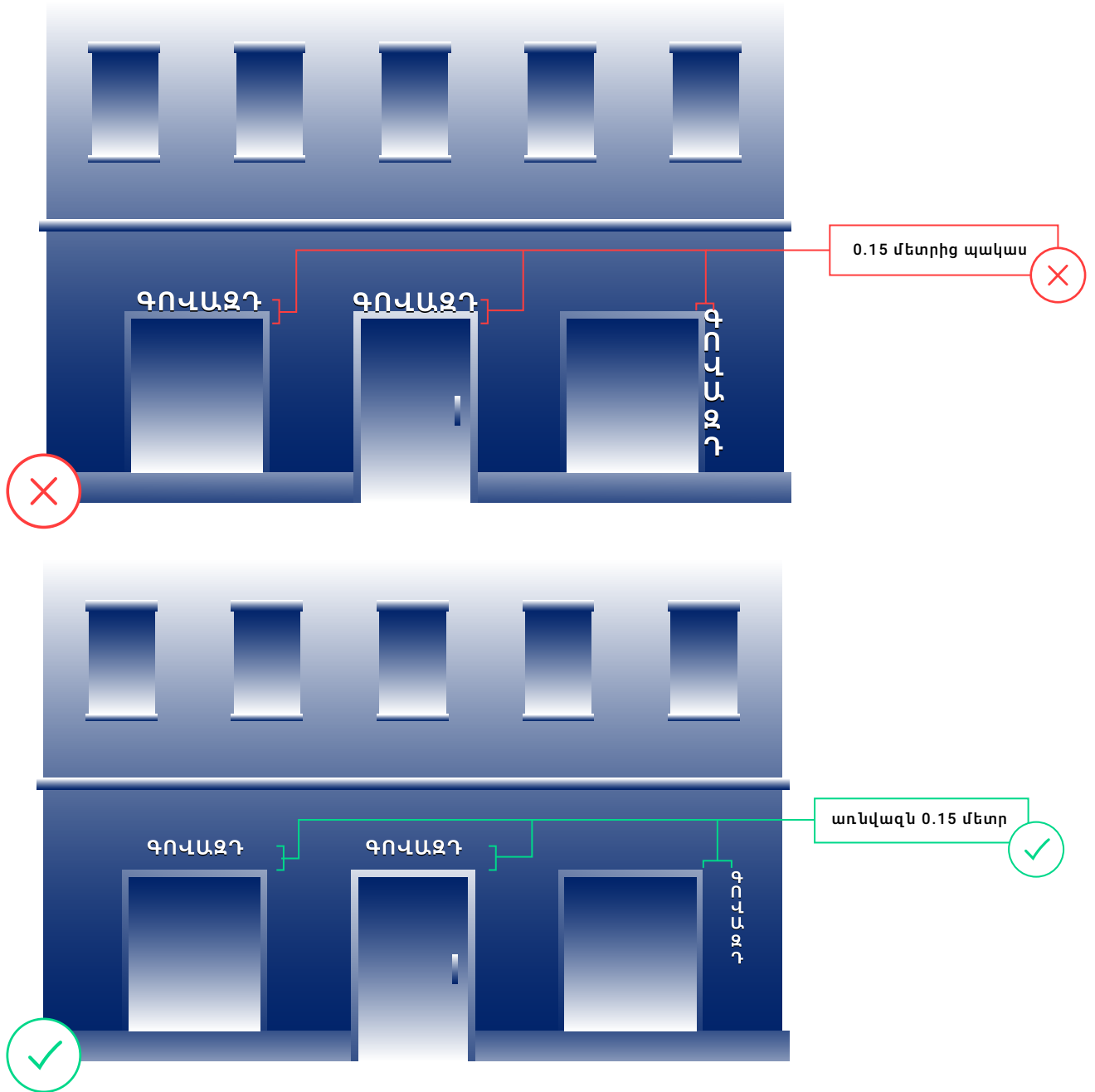

# Շենք - Շինություններ

Շենքի, շինության, կառույցի արտաքին մակերեսի վրա գովազդը, գովազդի միջոցը պետք է տեղադրվի տվյալ տնտեսվարող սուբյեկտի կողմից գբաղեցրած արտաքին մակերեսի սահմաններում:

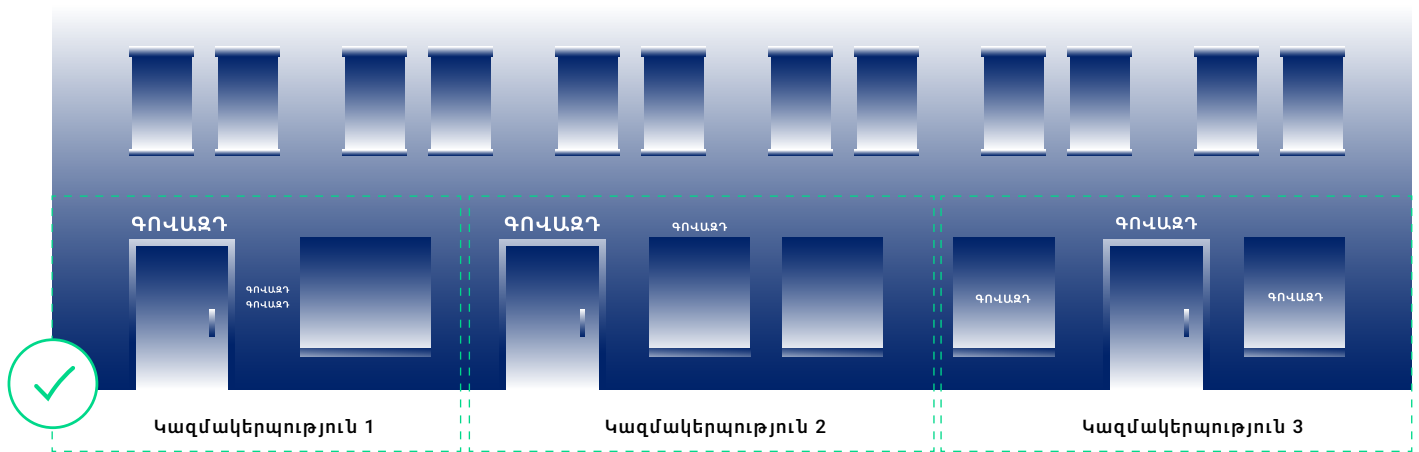
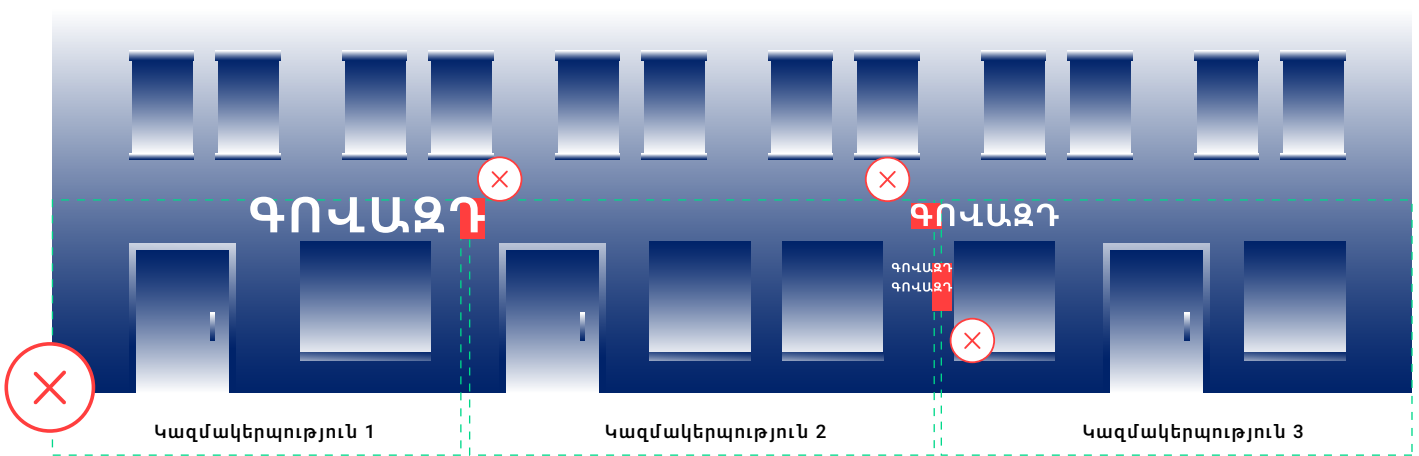

ԵՐԵՎԱՆԻ ԶԱՂԱՔԻ ԱՎԱԳԱՆՈՒՄԻ 18 ՆՈՅԵՄԲԵՐԻ 2009 Թ. N37-Ն ՈՐՈՇՈՒՄ  
Երևան քաղաքի վարչական սահմաններում արտաքին գովազդի և արտաքին  
գովազդի միջոցի տեղաբաշխման (տեղադրման) համայնքային չափորոշիչներ

ԿԵՏ 117

ապրիլ, 2023

# Շենք - ՇԻՆՈՒԹՅՈՒՆՆԵՐ

Շենքի, շինության, կառույցի արտաքին մակերեսների վրա տեղադրվող գոլազդի, գոլազդի միջոցի առավելագույն երկարությունը պետք է լինի շենքի ճակատի երկարության 70 տոկոսից ոչ ավել:

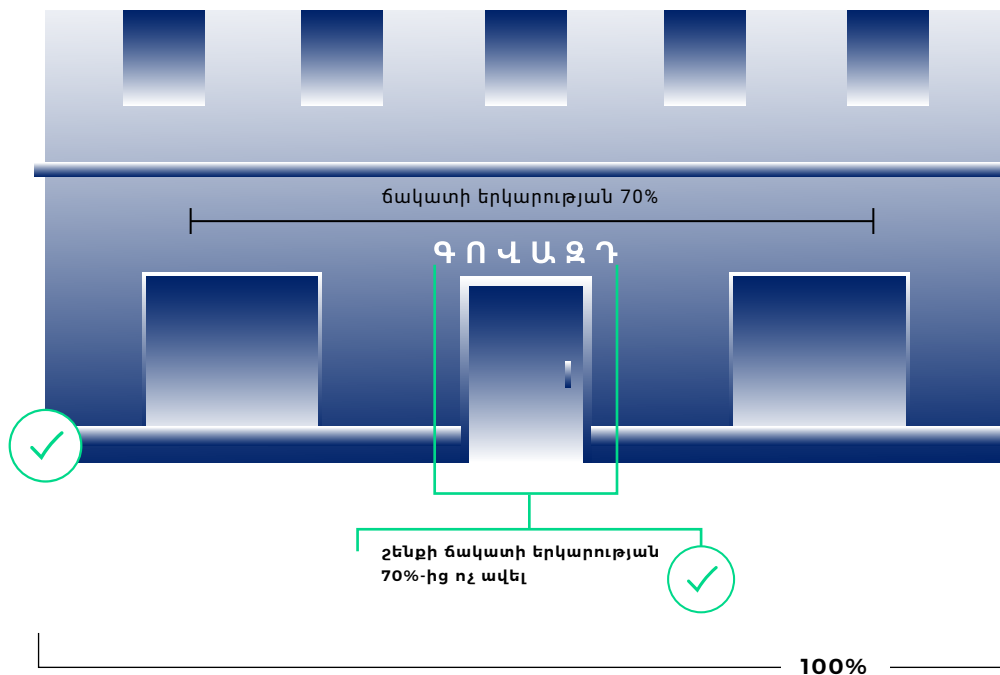
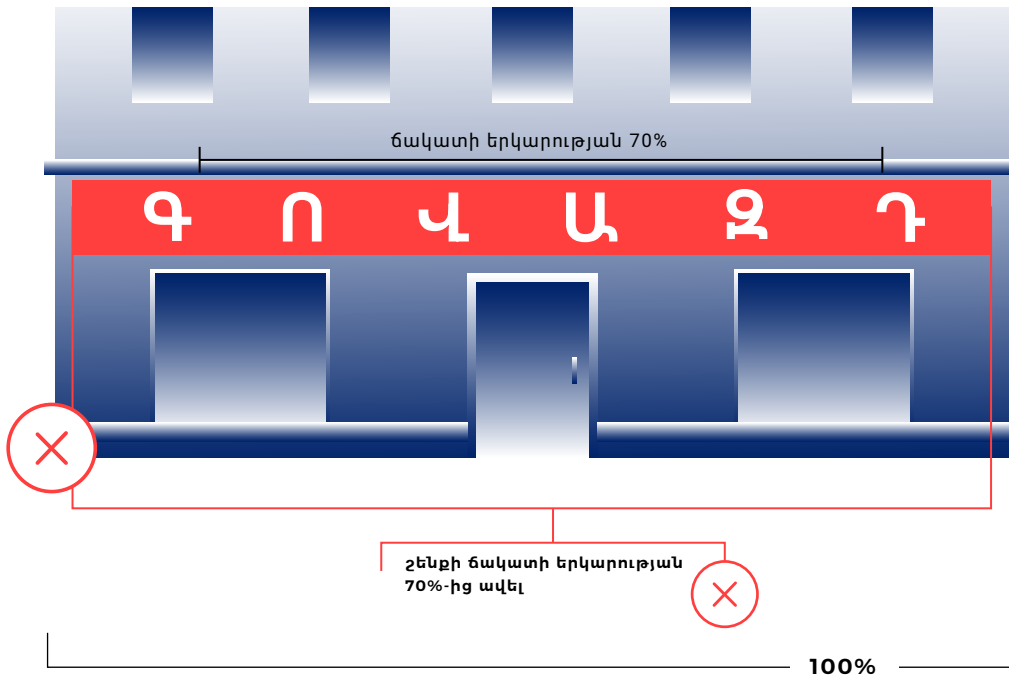

ԵՐԵՎԱՆԻ ԶԱՂԱՔԻ ԱՎԱԳԱՆՈՒ՝ 18 ՆՈՅԵՄԲԵՐԻ 2009 Թ. N37-Ն ՈՐՈՇՈՒՄ  
Երևան քաղաքի վարչական սահմաններում արտաքին գոլազդի և արտաքին  
գոլազդի միջոցի տեղաբաշխման (տեղադրման) համայնքային չափորոշիչներ

# ՇԵՆՔ - ՇԻՆՈՒԹՅՈՒՆՆԵՐ

Արգելվում է շենքի, շինության, կառույցի արտաքին մակերեսը դեկորատիվ պանելներով, սալիկներով կամ այլ միջոցներով երեսպատելը, ֆասադի տեսքի, գույնի կամ այլ փոփոխություն կատարելը գովազդ, գովազդի միջոց տեղադրելու նպատակով կամ, երբ դրանք փաստացի օգտագործվում են գովազդի կամ գովազդի միջոցի տեղադրման համար:

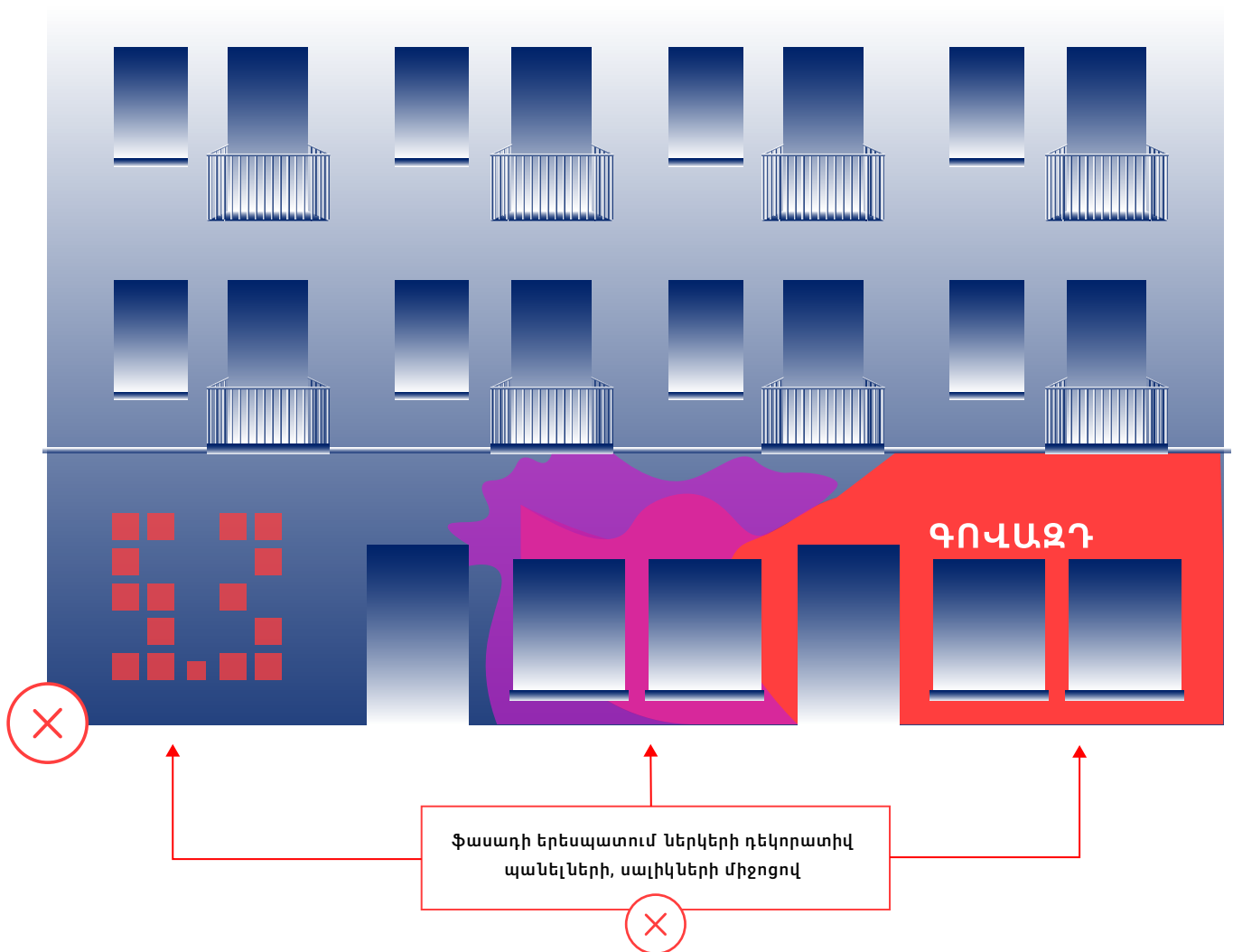

ԵՐԵՎԱՆԻ ԶԱՂԱՔԻ ԱՎԱԳԱՆՈՒ՝ 18 ՆՈՅԵՄԲԵՐԻ 2009 Թ. N37-Ն ՈՐՈՇՈՒՄ  
Երևան քաղաքի վարչական սահմաններում արտաքին գովազդի և արտաքին  
գովազդի միջոցի տեղաբաշխման (տեղադրման) համայնքային չափորոշիչներ

ԿԵՏ 119

ապրիլ, 2023

# Շենք - Շինություններ

Շենքի, շինության, կառույցի պատերի վրա տեղադրվող գովազդը, գովազդի միջոցը չեն կարող ունենալ տակդիր (подложка), բացառությամբ ամբողջությամբ թափանցիկ տակդիրի կիրառման, և չպետք է ծածկեն ճարտարապետական տարրերը, պետք է տեղադրվեն դրանցից 0.30 մետրից ոչ պակաս հեռավորության վրա:

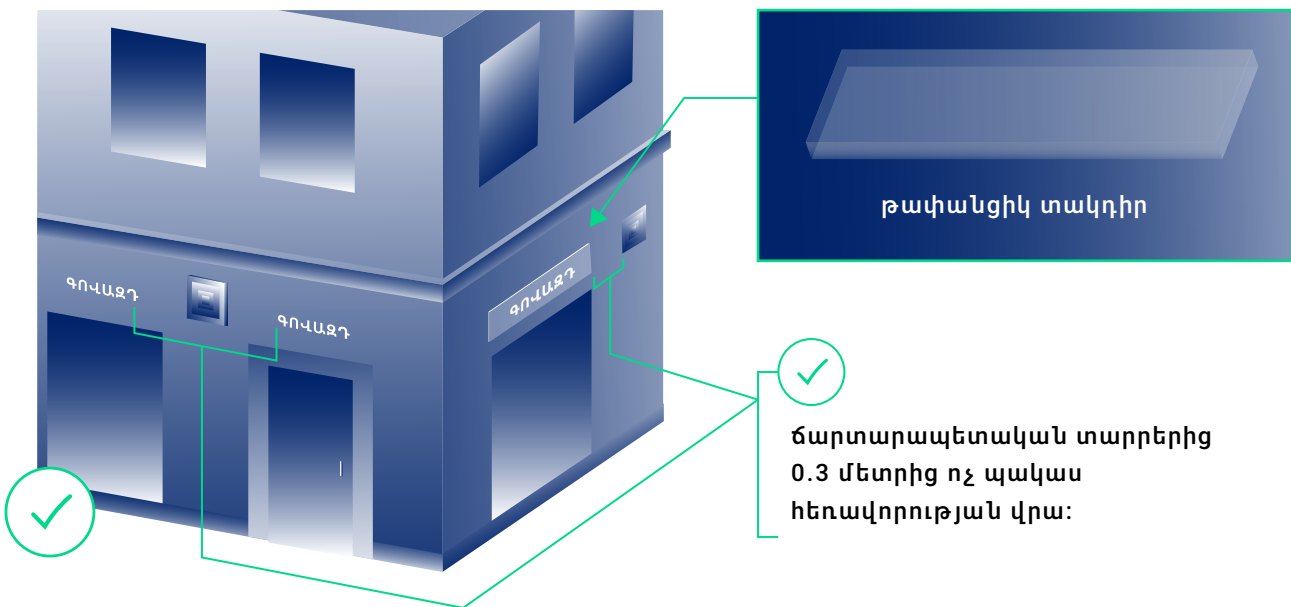
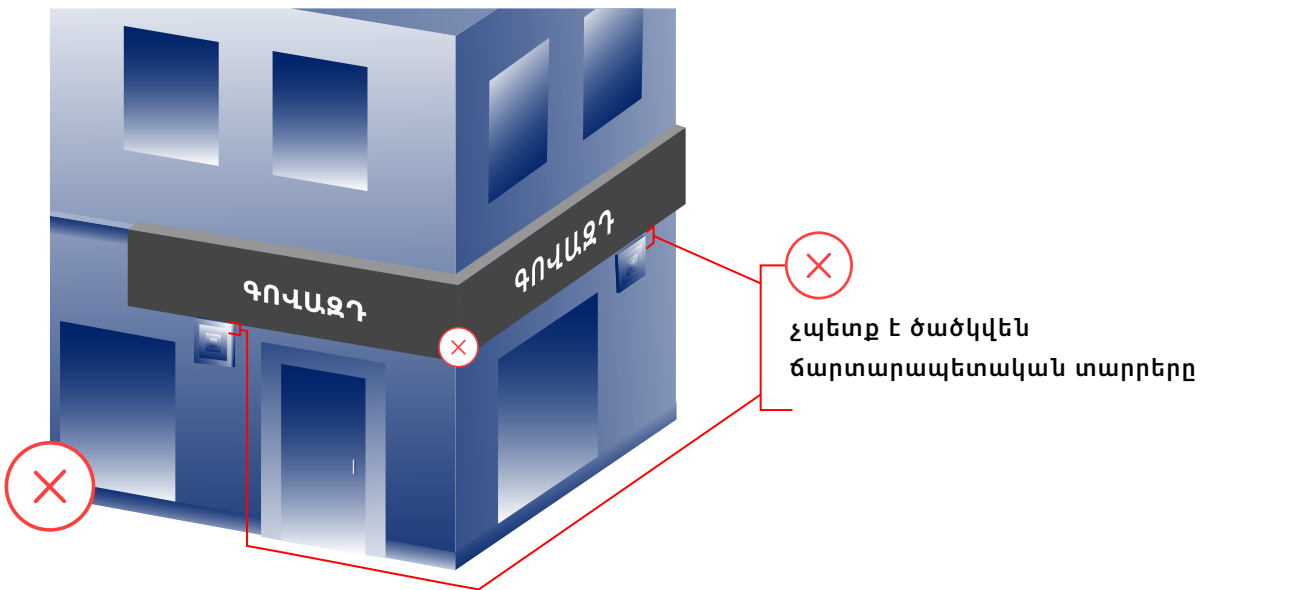

ԵՐԵՎԱՆԻ ԶԱՂԱՔԻ ԱՎԱԳԱՆՈՒ՝ 18 ՆՈՅԵՄԲԵՐԻ 2009 Թ. N37-Ն ՈՐՈՇՈՒՄ  
Երևան քաղաքի վարչական սահմաններում արտաքին գովազդի և արտաքին  
գովազդի միջոցի տեղաբաշխման (տեղադրման) համայնքային չափորոշիչներ

ԿԵՏ 120

ապրիլ, 2023

# ՇԵՆՔ - ՇԻՆՈՒԹՅՈՒՆՆԵՐ

Շենքի, շինության, կառույցի պատերի վրա տեղադրվող գովազդը կարող է ապահովված լինել միայն ներկառուցված կամ ետնային լուսավորությամբ՝ արտաքին լուսավորության չափանիշներին համապատասխան,

բացառությամբ պատի մեծանկարի:

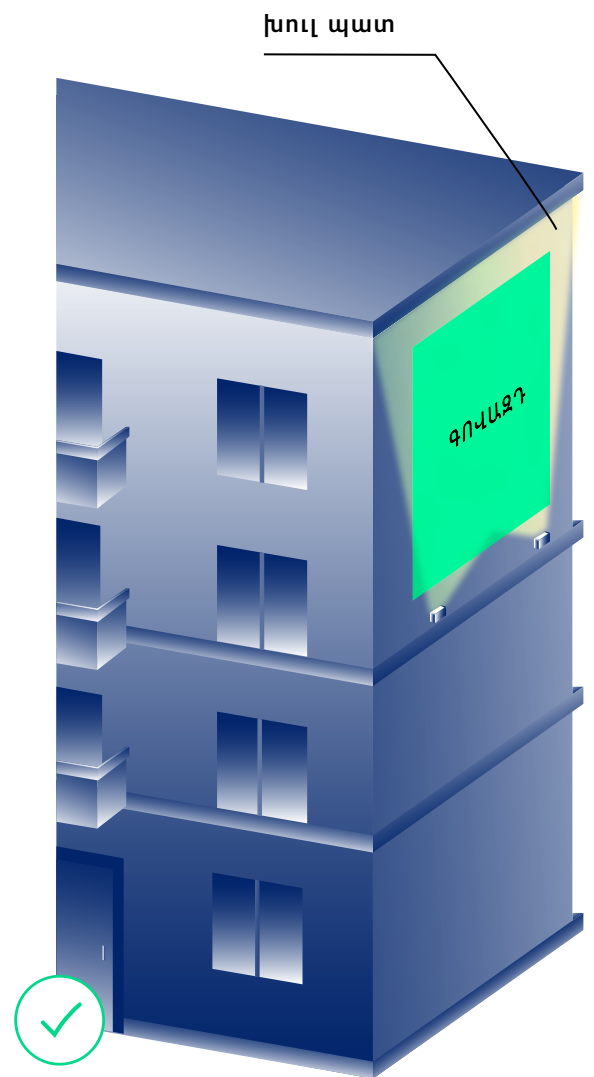
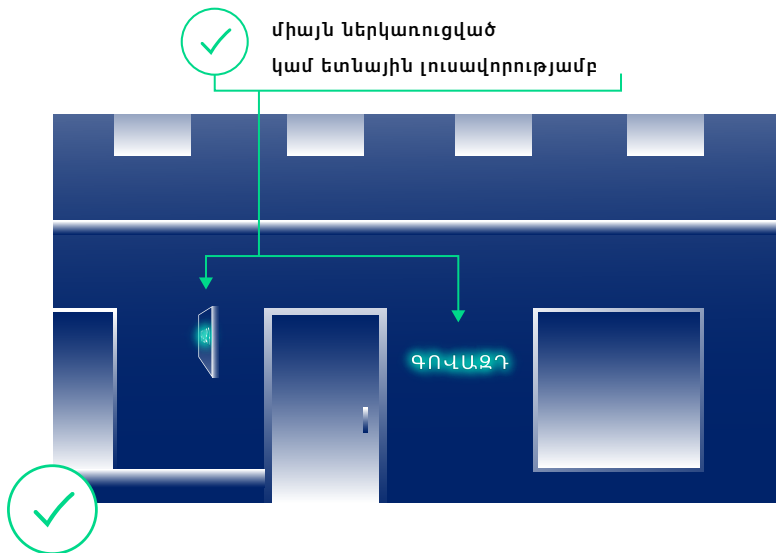
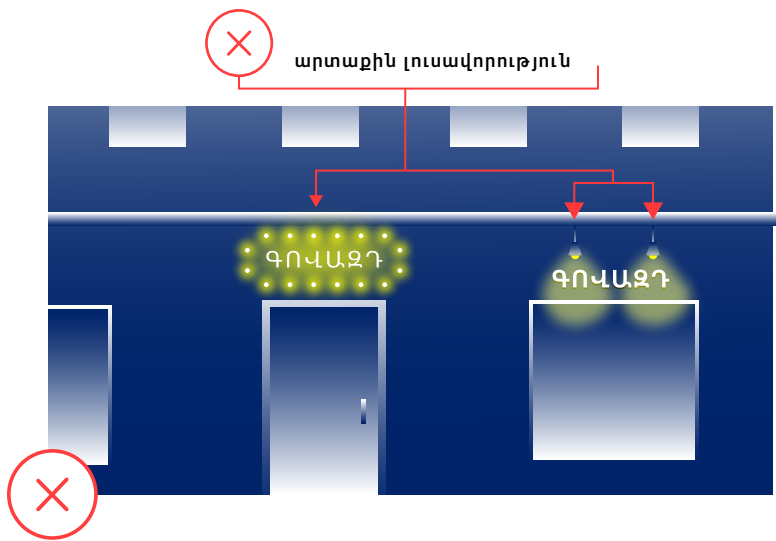

ԵՐԵՎԱՆԻ ԶԱՂԱՔԻ ԱՎԱԳԱՆՈՒ՝ 18 ՆՈՅԵՄԲԵՐԻ 2009 Թ. N37-Ն ՈՐՈՇՈՒՄ  
Երևան քաղաքի վարչական սահմաններում արտաքին գովազդի և արտաքին  
գովազդի միջոցի տեղաբաշխման (տեղադրման) համայնքային չափորոշիչներ

ԿԵՏ 121, 44.7)

ապրիլ, 2023



# ՇԵՆՔ - ՇԻՆՈՒԹՅՈՒՆՆԵՐ

Գովազդի միջոցը **չպետք է** գործածվի որպես ծածկ կամ տանիք:

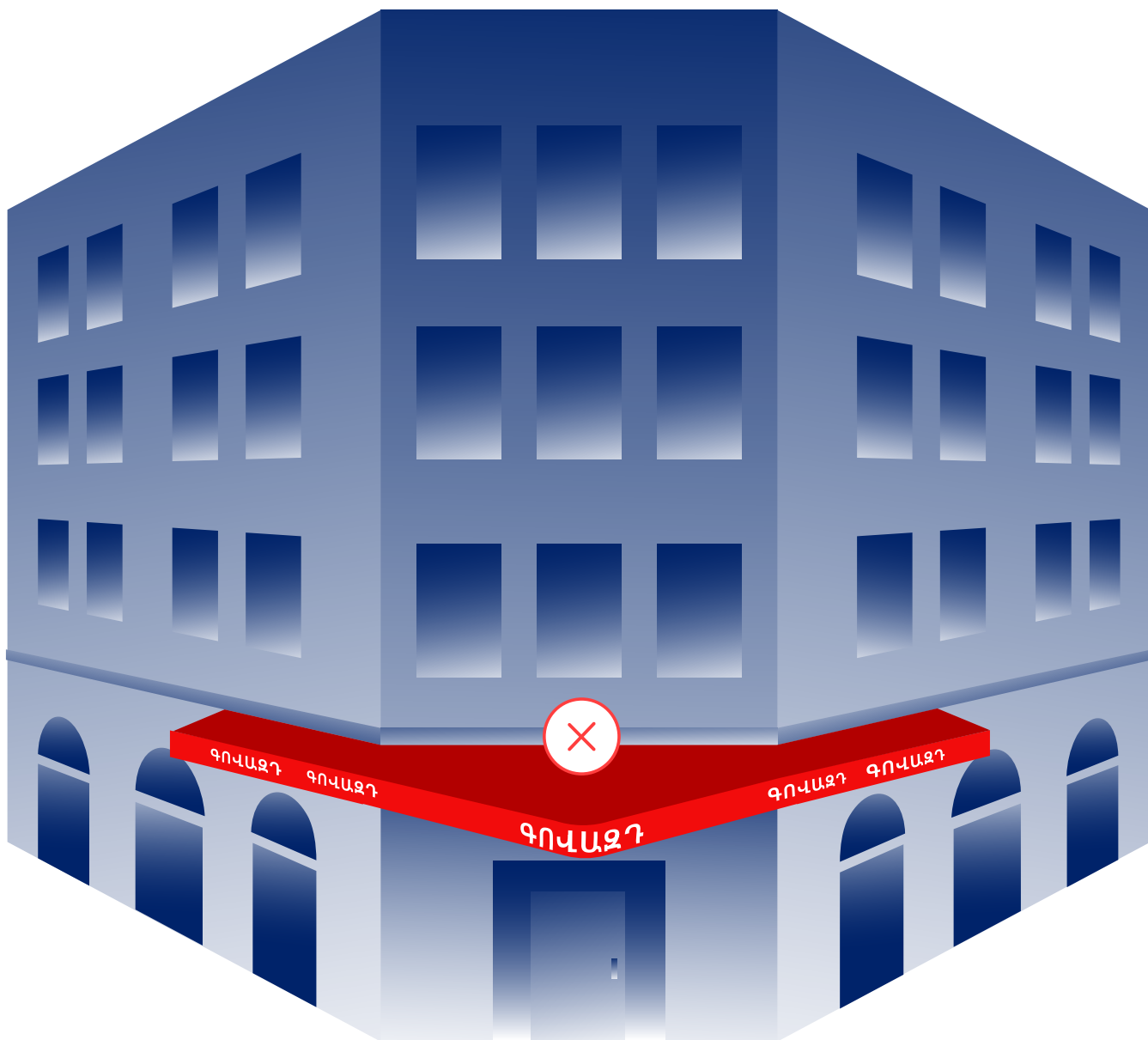

ԵՐԵՎԱՆԻ ԶԱՂԱՔԻ ԱՎԱԳԱՆՈՒՄԻ 18 ՆՈՅԵՄԲԵՐԻ 2009 Թ. N37-Ն ՈՐՈՇՈՒՄ  
Երևան քաղաքի վարչական սահմաններում արտաքին գովազդի և արտաքին  
գովազդի միջոցի տեղաբաշխման (տեղադրման) համայնքային չափորոշիչներ

ԿԵՏ 122

ապրիլ, 2023

# ՇԵՆՔ - ՇԻՆՈՒԹՅՈՒՆՆԵՐ

Յուրաքանչյուր տնտեսվարող սուբյեկտ շենքի, շինության, կառույցի նույն կողմում գտնվող ճակատի վրա իրավունք ունի տեղաբաշխել (տեղադրել) ոչ ավելի, քան երկու գովազդ, գովազդի միջոց,

բացառությամբ մարկիզների և ցուցափեղկերի:

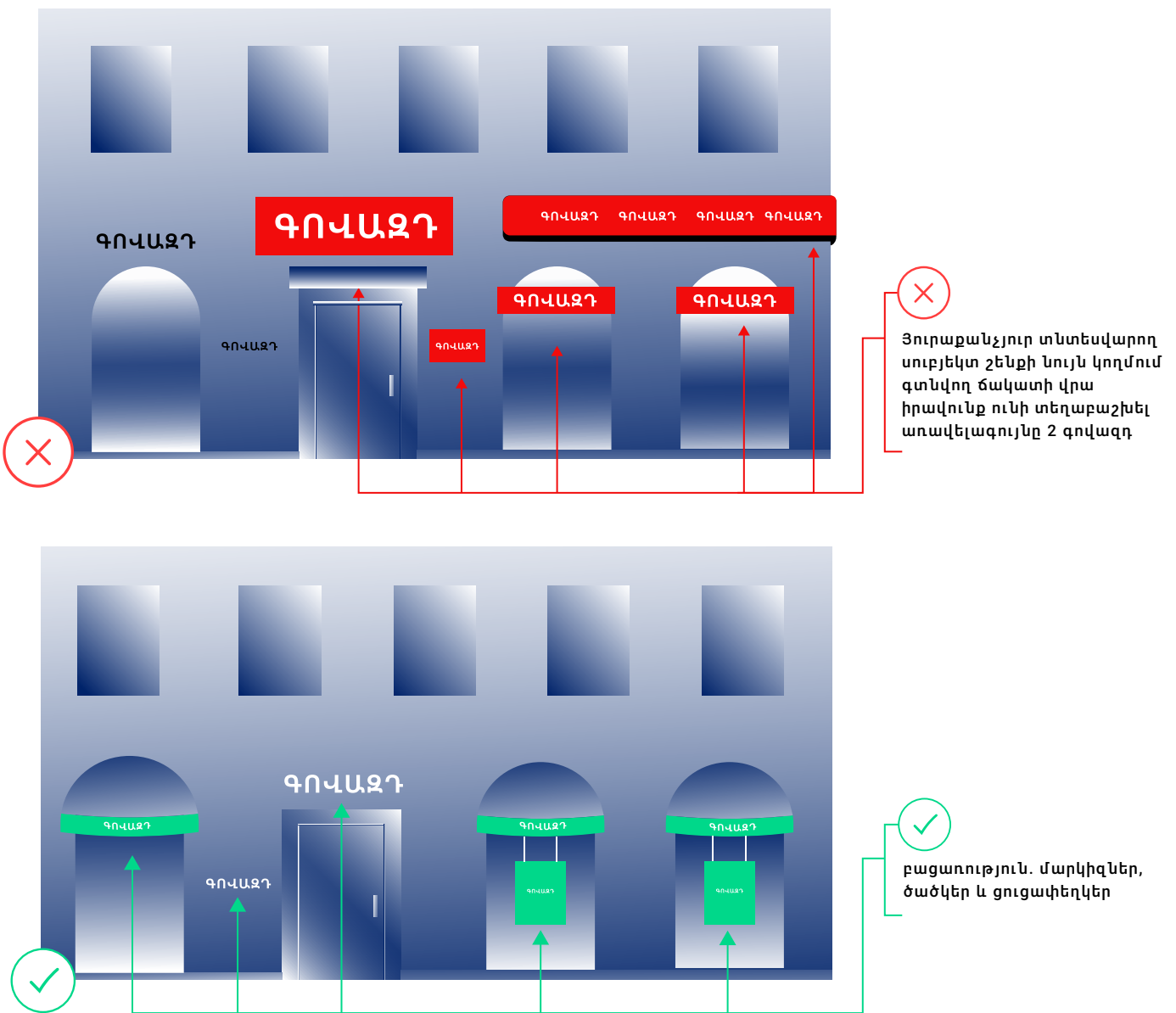

ԵՐԵՎԱՆԻ ԺԱՂԱՔԻ ԱՎԱԳԱՆՈՒՄԻ 18 ՆՈՅԵՄԲԵՐԻ 2009 Թ. N37-Ն ՈՐՈՇՈՒՄ  
Երևան քաղաքի վարչական սահմաններում արտաքին գովազդի և արտաքին  
գովազդի միջոցի տեղաբաշխման (տեղադրման) համայնքային չափորոշիչներ

ԿԵՏ 123

ապրիլ, 2023

# ՇԵՆՔ - ՇԻՆՈՒԹՅՈՒՆՆԵՐ

Եթե շենքի, շինության, կառույցի միևնույն ճակատում տեղակայված է մի քանի գովազդ, գովազդի միջոց, ապա դրանք պետք է լինեն մեկ հորիզոնական առանցքի վրա ճակատի ուղղահայաց հարթության նկատմամբ:

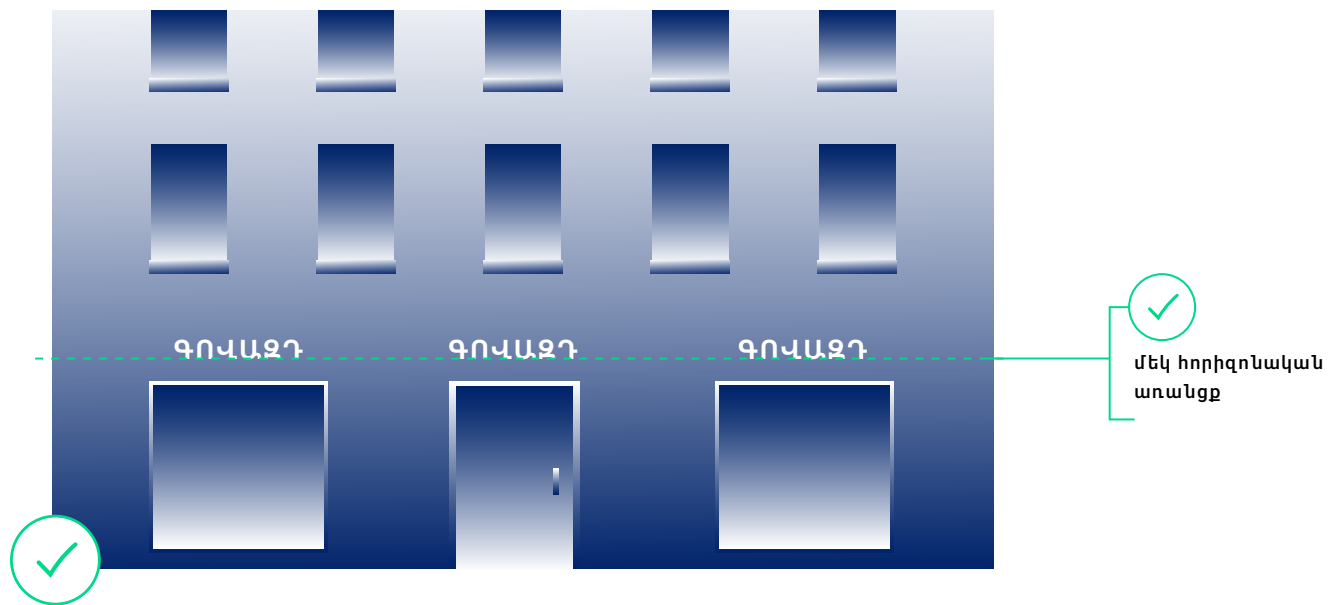
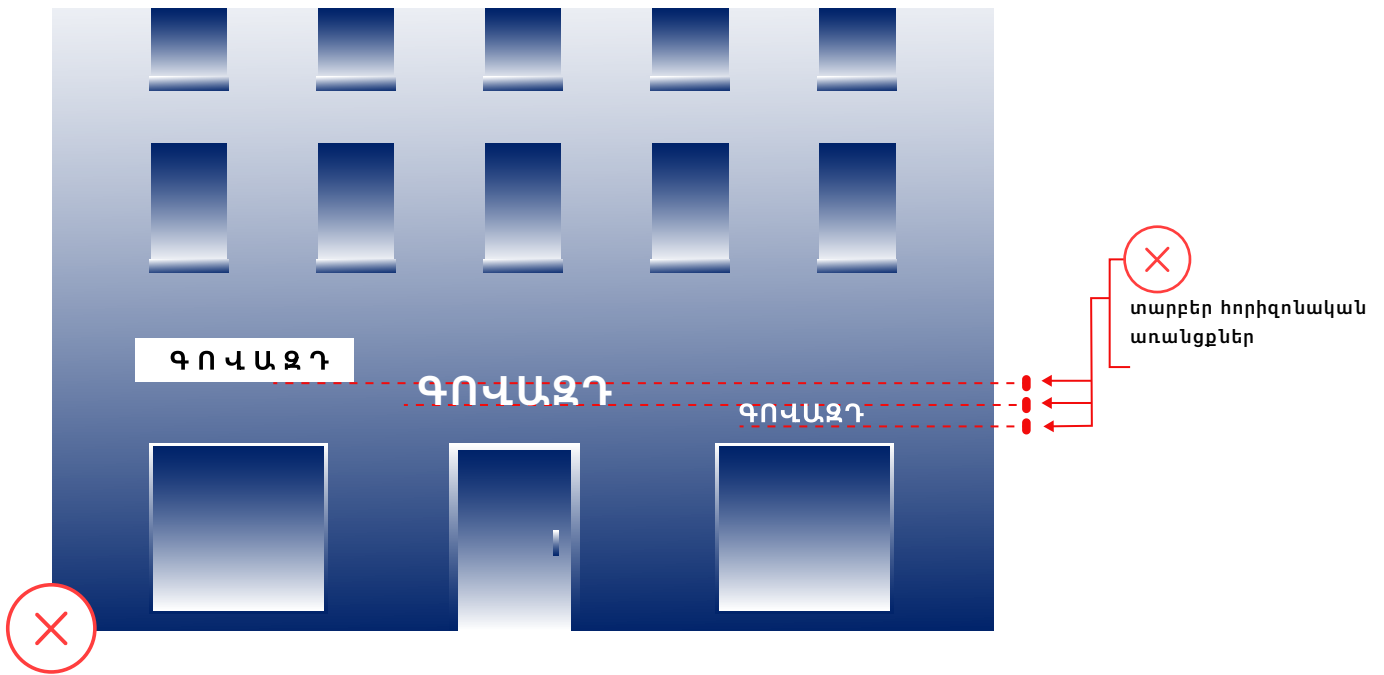

# ՇԵՆՔ - ՇԻՆՈՒԹՅՈՒՆՆԵՐ

**Արգելվում է** գովազդի, գովազդի միջոցի տեղաբաշխումը (տեղադրումը) շենքի, շինության, կառույցի եզրային կամ ճարտարապետական սահմաններից դուրս՝ ելուստով, կամ դրանց կից՝ 0.50 մետրից մոտ հեռավորության վրա:

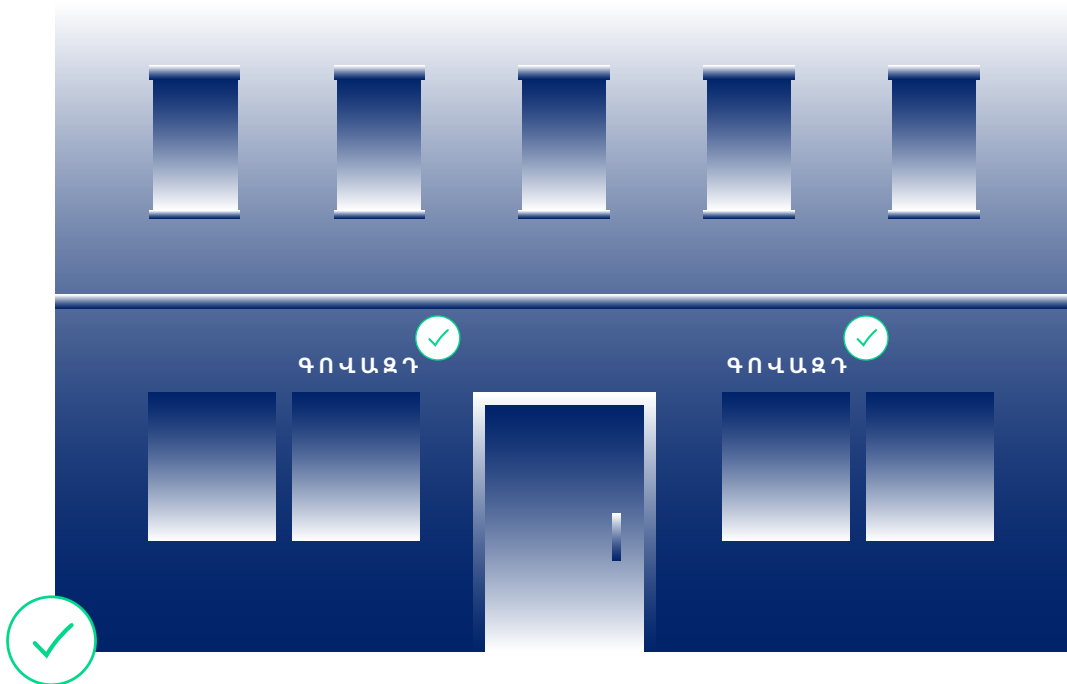

ԵՐԵՎԱՆԻ ԶԱՂԱՔԻ ԱՎԱԳԱՆՈՒ՝ 18 ՆՈՅԵՄԲԵՐԻ 2009 Թ. N37-Ն ՈՐՈՇՈՒՄ  
Երևան քաղաքի վարչական սահմաններում արտաքին գովազդի և արտաքին  
գովազդի միջոցի տեղաբաշխման (տեղադրման) համայնքային չափորոշիչներ

**ԿԵՏ 125.1)**

ապրիլ, 2023

# ՇԵՆՔ – ՇԻՆՈՒԹՅՈՒՆՆԵՐ

Արգելվում է գովազդի, գովազդի միջոցի տեղաբաշխումը (տեղադրումը) առանց շենքի, շինության ճարտարապետական բաժանումներն ու առանձնահատկությունները հաշվի առնելու կամ շենքի, շինության, կառույցի ճարտարապետական դետալների (այդ թվում՝ սյան, որմնասյան (пилястра), գարդանախշի, հարթաքանդակի (барельеф), քիվի (карниз) վրա կամ դրանց կից՝ 0.50 մետրից մոտ հեռավորության վրա:

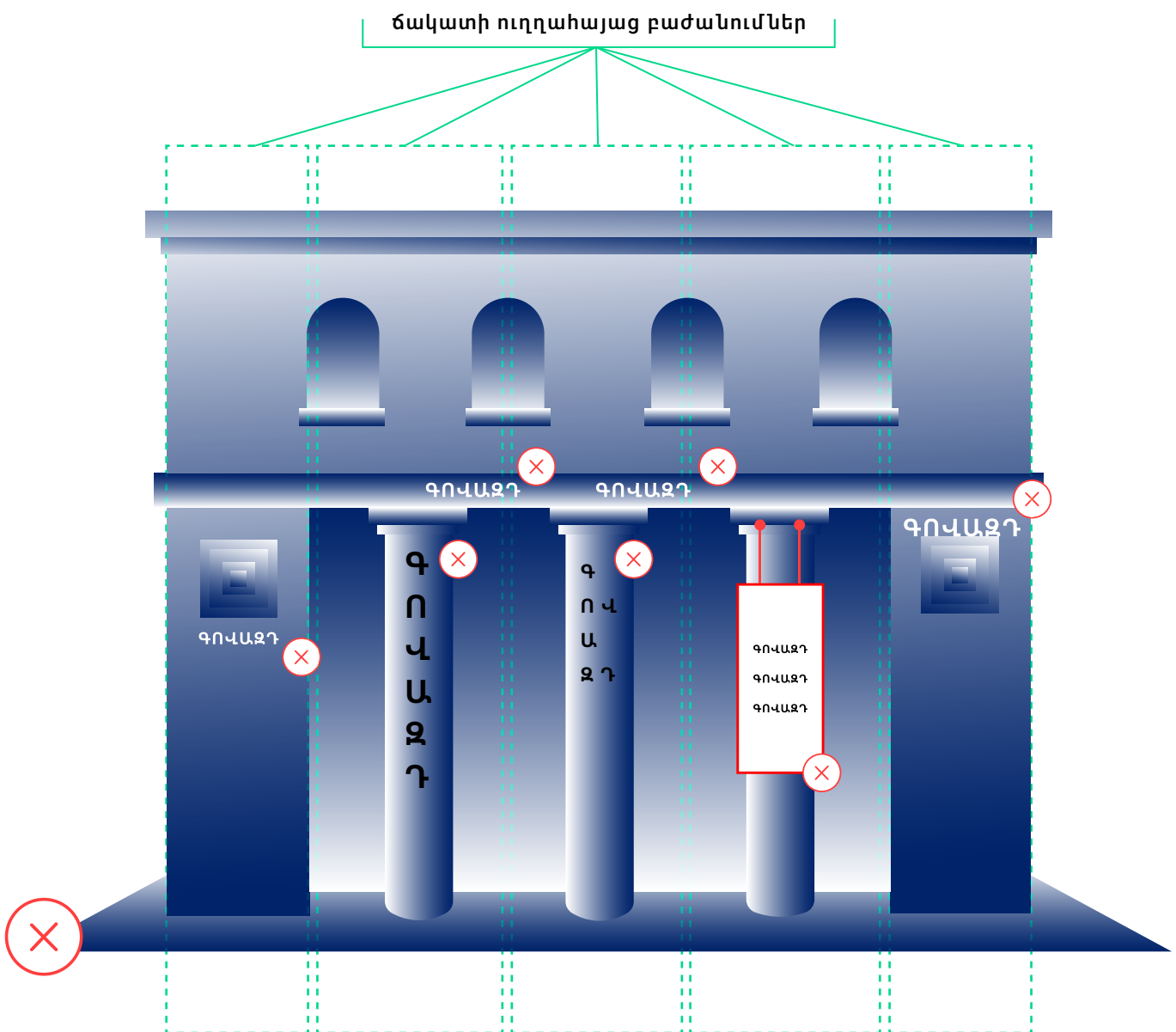

ԵՐԵՎԱՆԻ ԶԱՂԱՔԻ ԱՎԱԳԱՆՈՒ՝ 18 ՆՈՅԵՄԲԵՐԻ 2009 Թ. N37-Ն ՈՐՈՇՈՒՄ  
Երևան քաղաքի վարչական սահմաններում արտաքին գովազդի և արտաքին  
գովազդի միջոցի տեղաբաշխման (տեղադրման) համայնքային չափորոշիչներ

ԿԵՏ 125.2)

ապրիլ, 2023

# Ե Ե Ն Ք - Ե Ի Ն Ո Ի Թ Յ Ո Ի Ն Ն Ե Ր

Արգելվում է գովազդի, գովազդի միջոցի տեղաբաշխումը (տեղադրումը) շենքի, շինության, կառույցի պատշգամբի, դրա ճաղերի, ճաղաշարքերի (балюстрада) կամ ծածկի վրա:

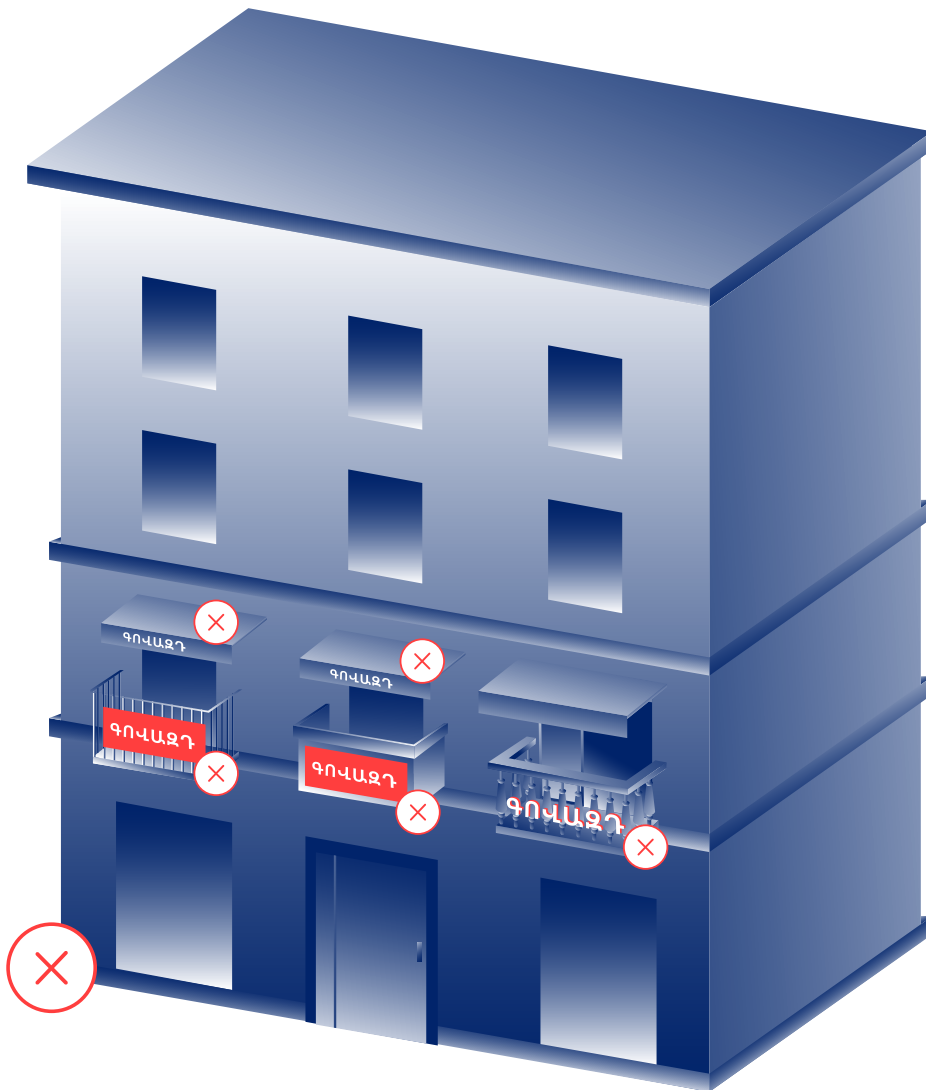

ԵՐԵՎԱՆԻ ԶԱՂԱՔԻ ԱՎԱԳԱՆՈՒՄԻ 18 ՆՈՅԵՄԲԵՐԻ 2009 Թ. N37-Ն ՈՐՈՇՈՒՄ  
ԵՐԵՎԱՆԻ ԶԱՂԱՔԻ ՎԱՐՉԱԿԱՆ ՍԱԽՄԱՆՆԵՐՈՒՄ ԱՐՈՏԱՔԻՆ ԳՈՎԱԳԴԻ և ԱՐՈՏԱՔԻՆ  
ԳՈՎԱԳԴԻ ՄԻՋՈՑԻ ՏԵՂԱԲԱՇՅՈՒՄԱՆ (ՏԵՂԱԴՐՄԱՆ) ԽԱՄԱՅՆՔԱՅԻՆ ՃԱՎՈՐՈՇԻՋՆԵՐ

ԿԵՏ 125.3)

ապրիլ, 2023

# ՇԵՆՔ - ՇԻՆՈՒԹՅՈՒՆՆԵՐ

Արգելվում է գովազդի, գովազդի միջոցի տեղաբաշխումը (տեղադրումը) շենքի, շինության, կառույցի տանիքի ճաղերին և դրանց տարրերի՝ ճաղավանդակների, սյուների, ձողերի, դեկորների, վրա ամրացնելու միջոցով:

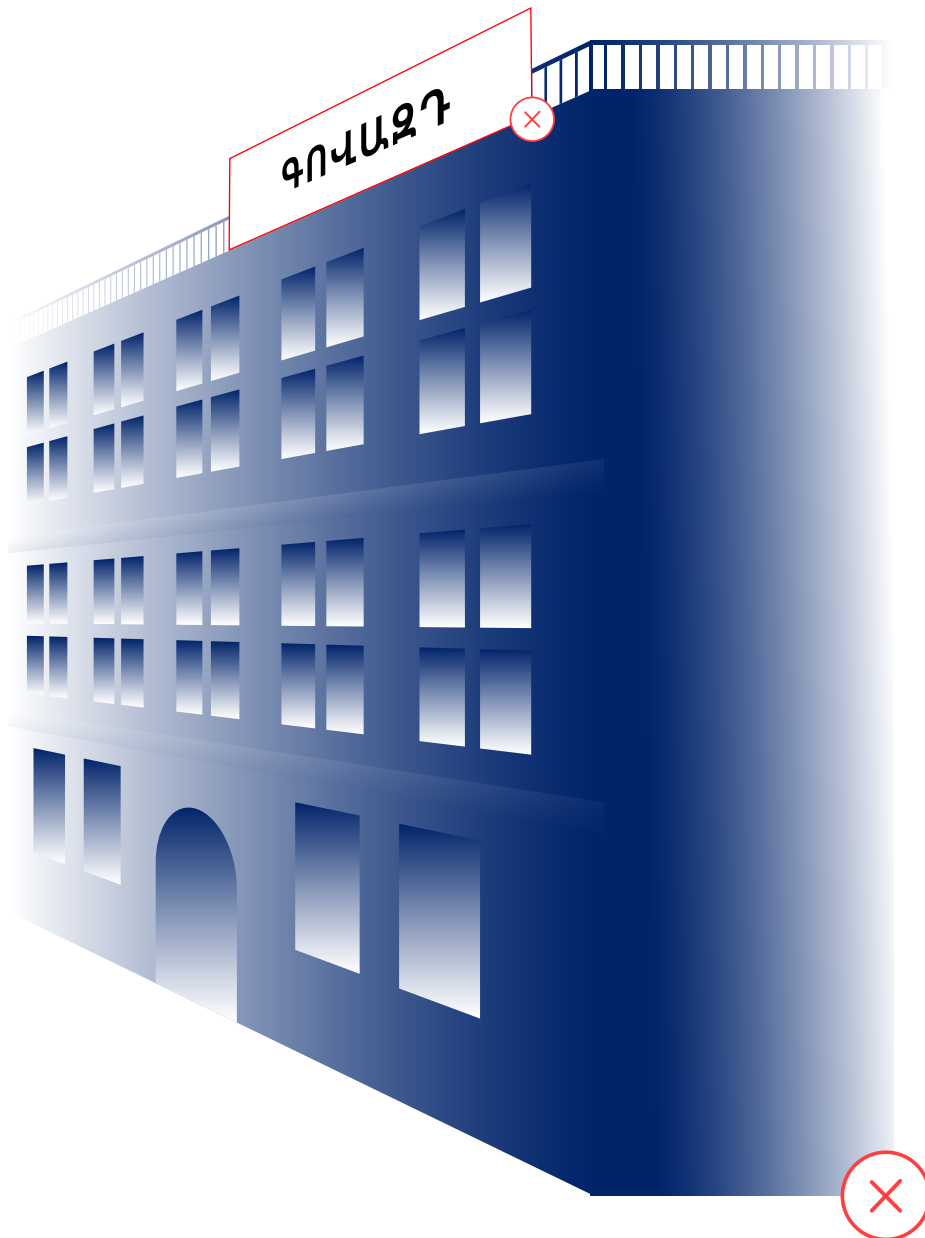

ԵՐԵՎԱՆԻ ԺԱՂԱՔԻ ԱՎԱԳԱՆՈՒՄԻ 18 ՆՈՅԵՄԲԵՐԻ 2009 Թ. N37-Ն ՈՐՈՇՈՒՄ  
Երևան քաղաքի վարչական սահմաններում արտաքին գովազդի և արտաքին  
գովազդի միջոցի տեղաբաշխման (տեղադրման) համայնքային չափորոշիչներ

ԿԵՏ 125.4)

# Շենք - Շինութնություններ

Արգելվում է գովազդի, գովազդի միջոցի տեղաբաշխումը (տեղադրումը) շենքի, շինության, կառույցի ծածկի (ներառյալ մուտքի ծածկի) և ճարտարապետական հովարի (козырек) վրա, ինչպես նաև հավելյալ կոնստրուկցիայի կամ գովազդի միջոցի դրանց վրա ամրակցմամբ, բացառությամբ ֆրիզի հատվածի սահմաններում տեղադրման դեպքի՝ առանց ելուստների և եզրերից 0.50 մետրից պակաս հեռավորության վրա:

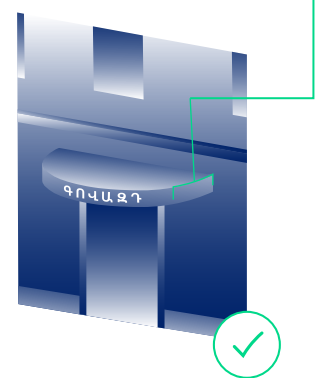
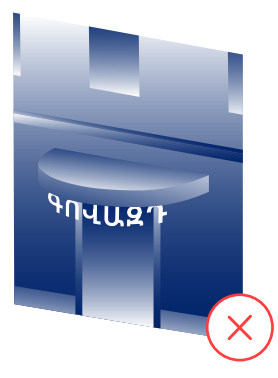
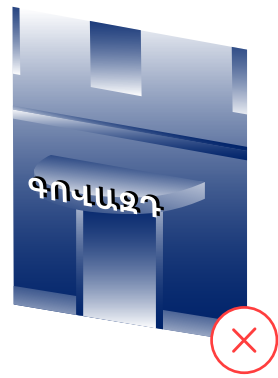
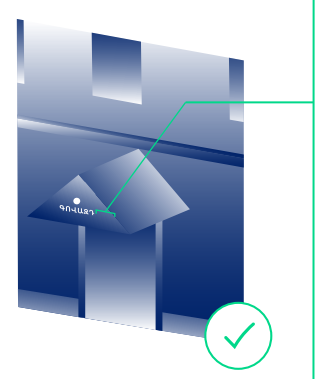
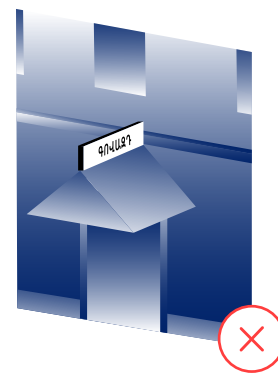
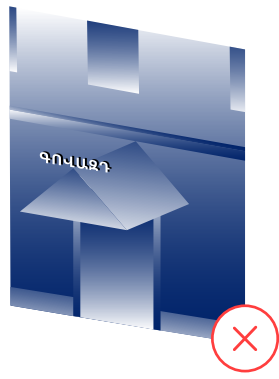
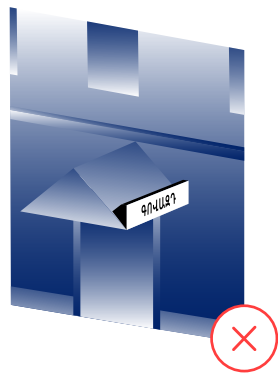
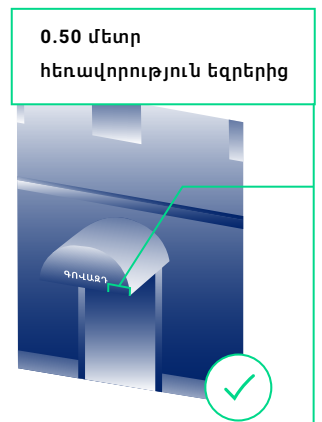
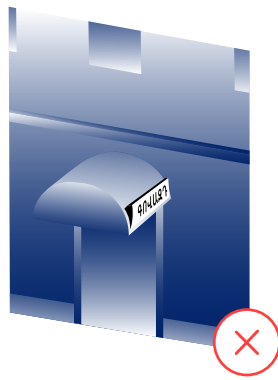
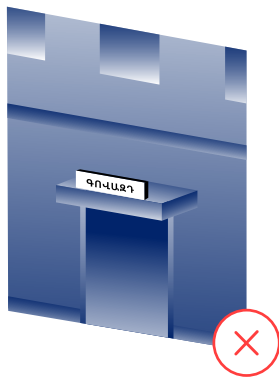
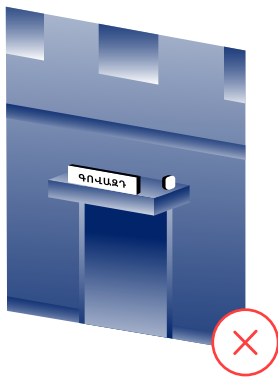

ԵՐԵՎԱՆԻ ԶԱՂԱՔԻ ԱՎԱԳԱՆՈՒ՝ 18 ՆՈՅԵՄԲԵՐԻ 2009 Թ. N37-Ն ՈՐՈՇՈՒՄ ԵՐԱՆԻ քաղաքի վարչական սահմաններում արտաքին գովազդի և արտաքին գովազդի միջոցի տեղաբաշխման (տեղադրման) համայնքային չափորոշիչներ

ԿԵՏ 125.5)

ապրիլ, 2023



# ՇԵՆՔ - ՇԻՆՈՒԹՅՈՒՆՆԵՐ

Արգելվում է գովազդի, գովազդի միջոցի տեղաբաշխումը (տեղադրումը) շենքի բնակելի հատվածների սահմաններում, այդ թվում՝ ճակատի խուլ պատերին,

բացառությամբ պատի մեծանկարի:

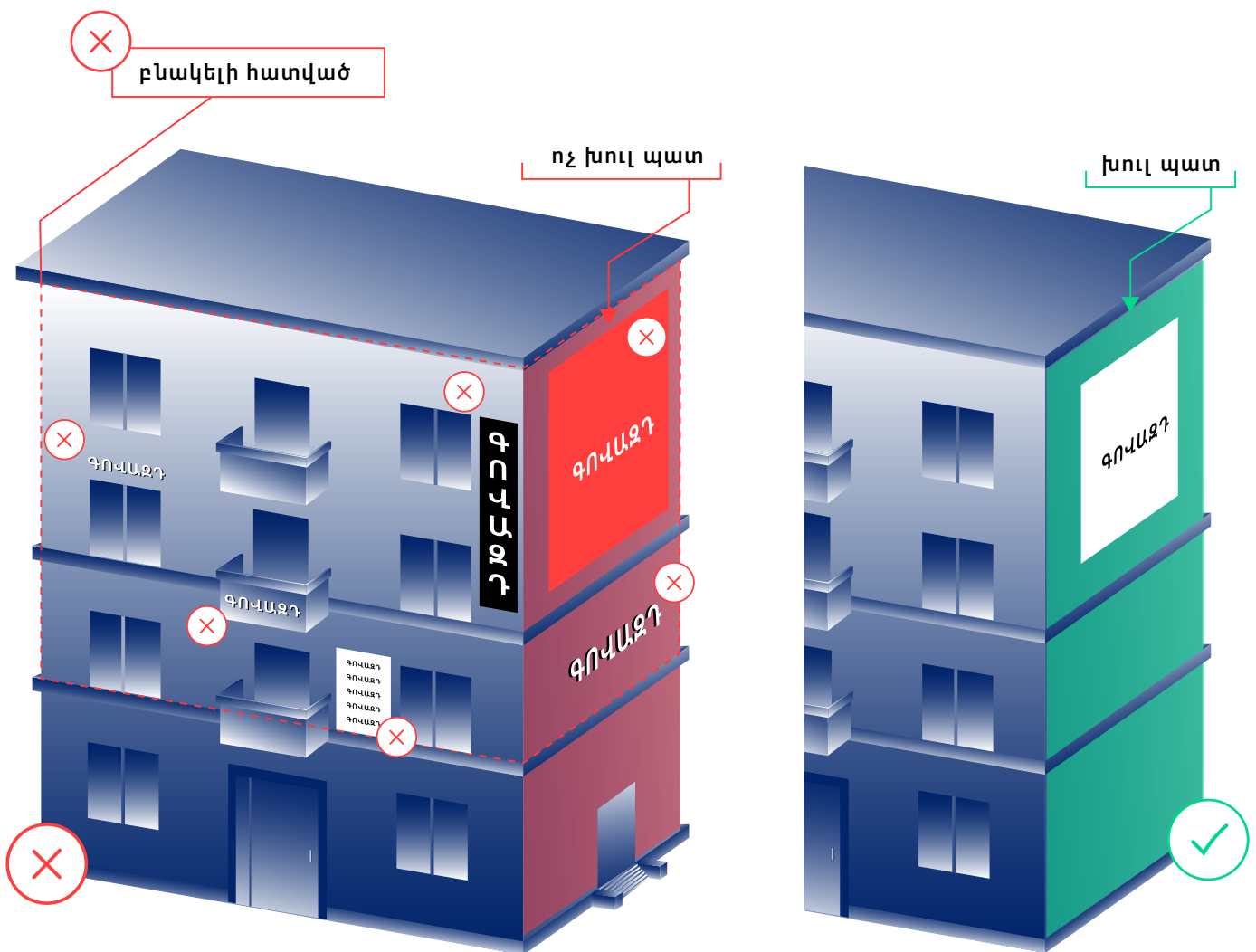

ԵՐԵՎԱՆԻ ԱՎԱԳԱՆՈՒՄԻ 18 ՆՈՅԵՄԲԵՐԻ 2009 Թ. N37-Ն ՈՐՈՇՈՒՄ  
Երևան քաղաքի վարչական սահմաններում արտաքին գովազդի և արտաքին  
գովազդի միջոցի տեղաբաշխման (տեղադրման) համայնքային չափորոշիչներ

ԿԵՏ 125.7)

ապրիլ, 2023

# ԵՆՔ - ԵԻՆՈՒԹՅՈՒՆՆԵՐ

Արգելվում է գովազդի, գովազդի միջոցի տեղաբաշխումը (տեղադրումը) բազմաբնակարան շենք-շինությունների, կառույցի շքամուտքի տարածքում՝ դռան շրջանակի վրա կամ դրան կից՝ շրջանակից 0.50 մետրից ոչ պակաս հեռավորության վրա:

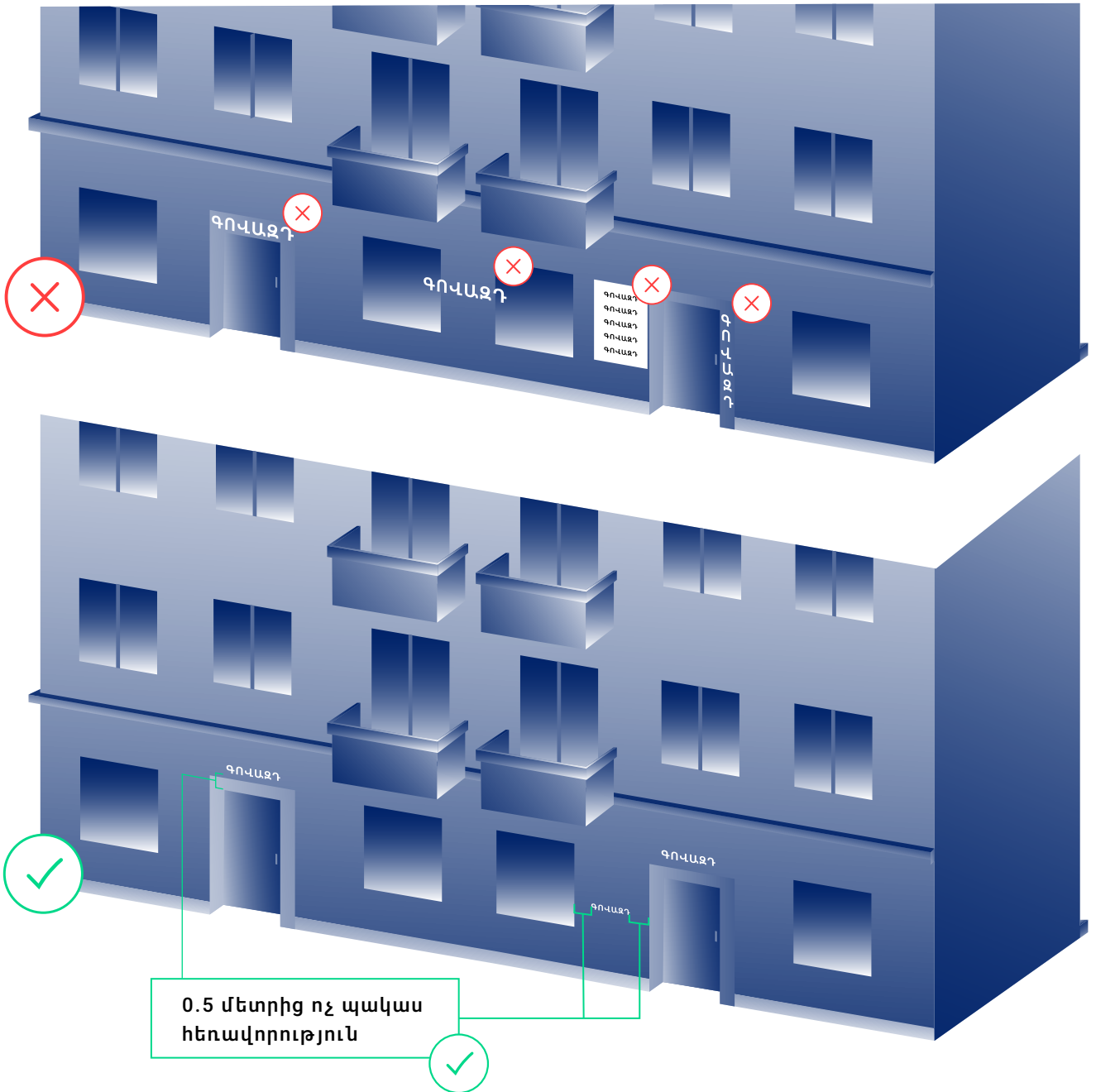

ԵՐԵՎԱՆԻ ԺԱՂԱՔԻ ԱՎԱԳԱՆՈՒՄԻ 18 ՆՈՅԵՄԲԵՐԻ 2009 Թ. N37-Ն ՈՐՈՇՈՒՄ  
ԵՐԵՎԱՆԻ ԺԱՂԱՔԻ ՎԱՐՋԱԿԱՆ ՍԱԽՄԱՆՆԵՐՈՒՄ ԱՐՈՏԱՑԻՆ ԳՈՎԱԳԴԻ և ԱՐՈՏԱՑԻՆ  
ԳՈՎԱԳԴԻ ՄԻՋՈՑԻ ՏԵՂԱԲԱՇՅԱԿՄԱՆ (ՏԵՂԱԴՐՄԱՆ) ԽԱՄԱՅՆՔԱՅԻՆ ՃԱԿԻՐՈՉԻՋՆԵՐ

ԿԵՏ 125.8)

ապրիլ, 2023

# ԵՆՔ - ԵԻՆՈՒԹՅՈՒՆՆԵՐ

Արգելվում է գովազդի, գովազդի միջոցի տեղաբաշխումը (տեղադրումը) ոչ հիմնական, ոչ ստացիոնար կառույցի, կրպակի, կրպակաշարի, կցակառույց օբյեկտի, ավտոտնակի և դրանց տանիքների վրա,

բացառությամբ դրանց ֆրիզային հատվածների (ներառյալ հովարներն ու ծածկերը) և ցուցափեղկի, որոնց վրա գովազդը թույլատրվում է տեղադրել յուրաքանչյուր ցուցափեղկի փեղկի մակերեսի 75 տոկոսից ոչ ավելի չափով:

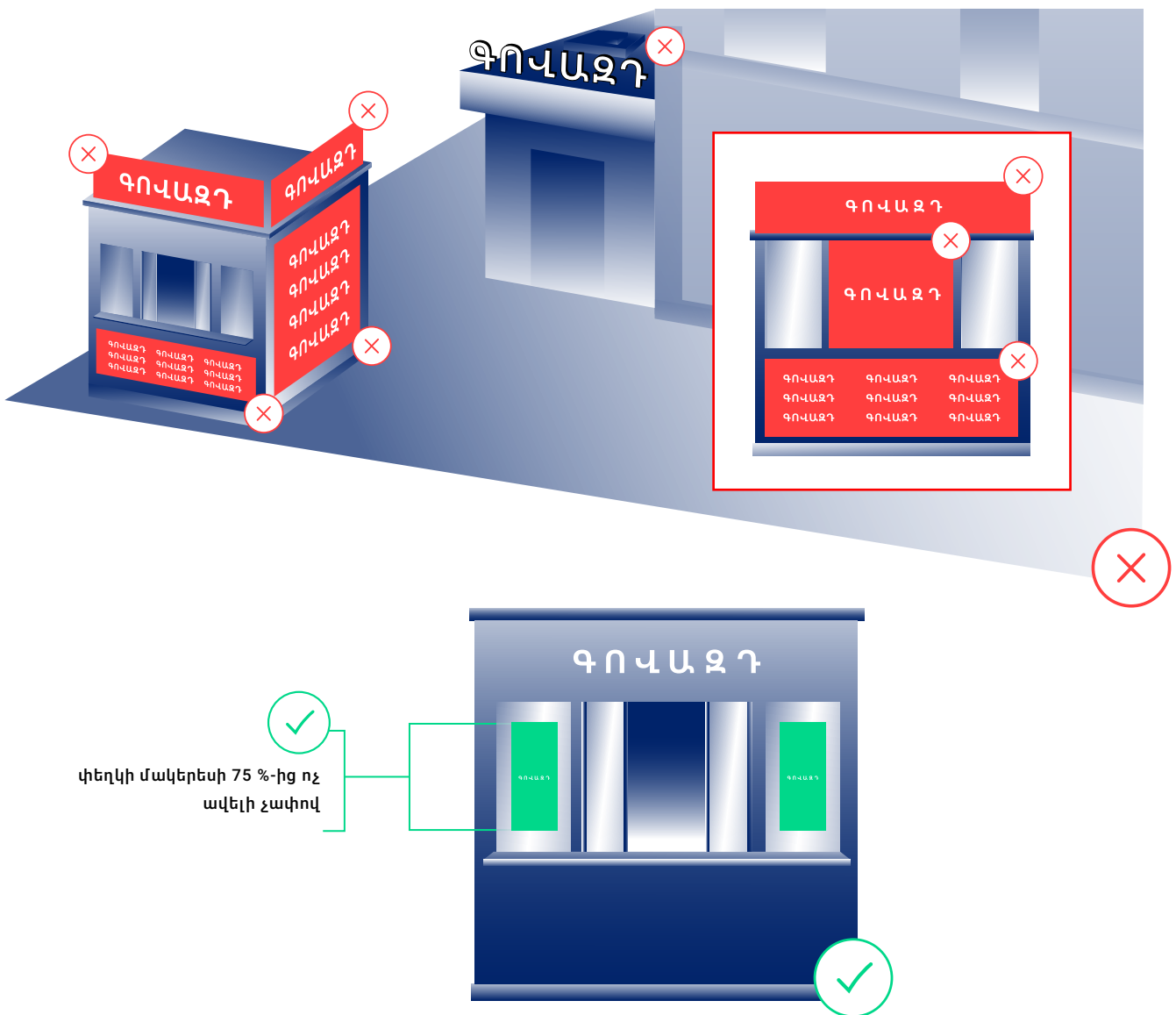

ԵՐԵՎԱՆ ԶԱՂԱՔԻ ԱՎԱԳԱՆՈՒ՝ 18 ՆՈՅԵՄԲԵՐԻ 2009 Թ. N37-Ն ՈՐՈՇՈՒՄ  
Երևան քաղաքի վարչական սահմաններում արտաքին գովազդի և արտաքին  
գովազդի միջոցի տեղաբաշխման (տեղադրման) համայնքային չափորոշիչներ

ԿԵՏ 125.9)

ապրիլ, 2023

# ՇԵՆՔ - ՇԻՆՈՒԹՅՈՒՆՆԵՐ

Արգելվում է գովազդի, գովազդի միջոցների տեղաբաշխումը (տեղադրումը) շենքի և շինության կամարի, կամարանցումի և կամարակապ բացվածքով սահմանափակված տարածքի մեջ և դրանցից 1.0 մետրից պակաս հեռավորության վրա:

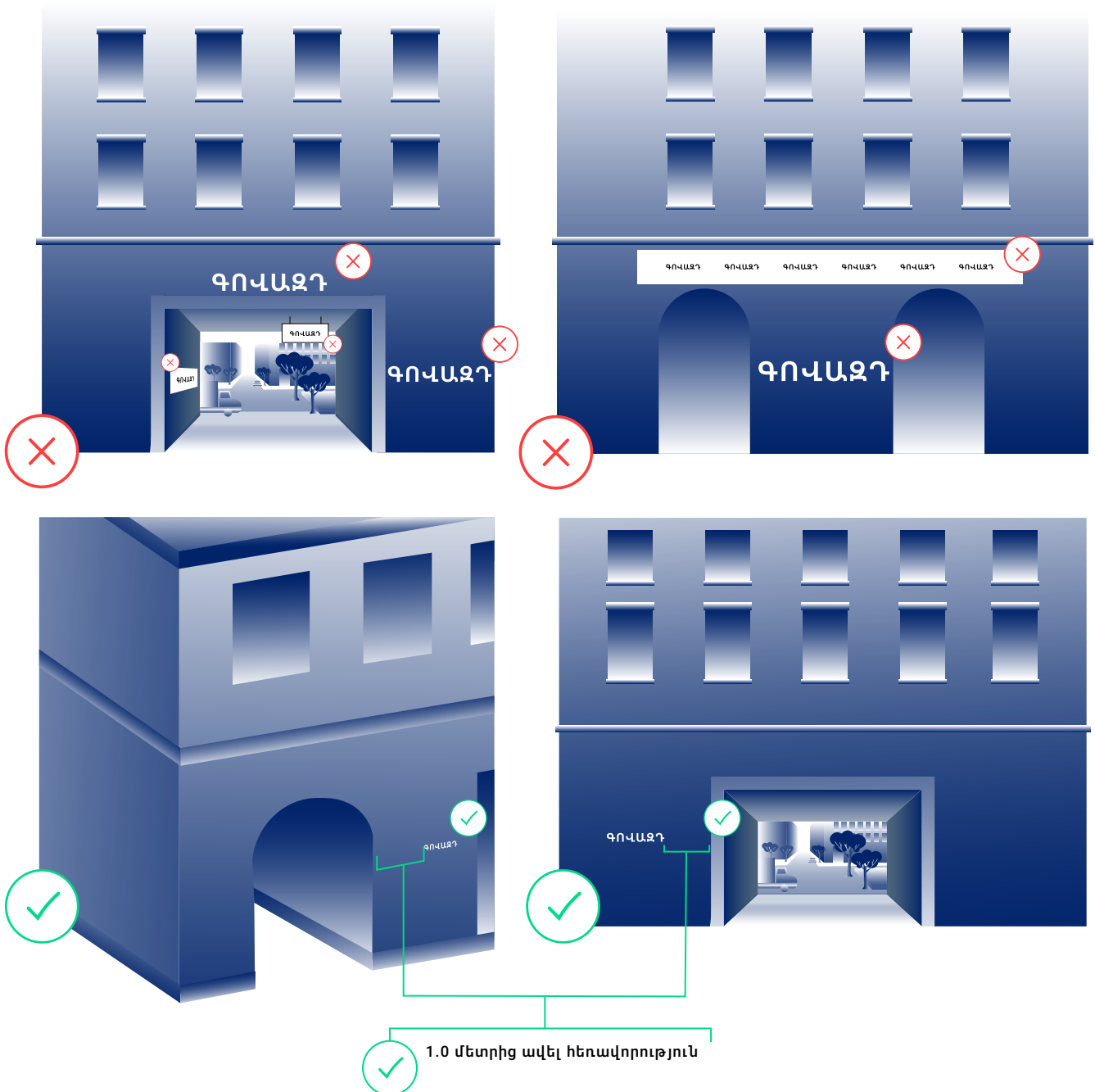

ԵՐԵՎԱՆԻ ԶԱՂԱՔԻ ԱՎԱԳԱՆՈՒ՝ 18 ՆՈՅԵՄԲԵՐԻ 2009 Թ. N37-Ն ՈՐՈՇՈՒՄ  
Երևան քաղաքի վարչական սահմաններում արտաքին գովազդի և արտաքին  
գովազդի միջոցի տեղաբաշխման (տեղադրման) համայնքային չափորոշիչներ

ԿԵՏ 125.10)

ապրիլ, 2023

# ՇԵՆՔ - ՇԻՆՈՒԹՅՈՒՆՆԵՐ

**Արգելվում է** գովազդի, գովազդի միջոցի տեղաբաշխումը (տեղադրումը) շենքի, շինության, կառույցի ճակատային այն հատվածի վրա, որտեղ նախկինում տեղադրված գովազդի, գովազդի միջոցի տեղադրման հետևանքով կամ այլ պատճառով առկա են անցքեր, վնասվածքներ: Նշված հատվածում գովազդ, գովազդի միջոցի տեղադրելու թույլտվություն կարող է տրվել բացառապես նշված անցքերի, վնասվածքների վերականգնման (լցման) դեպքում:

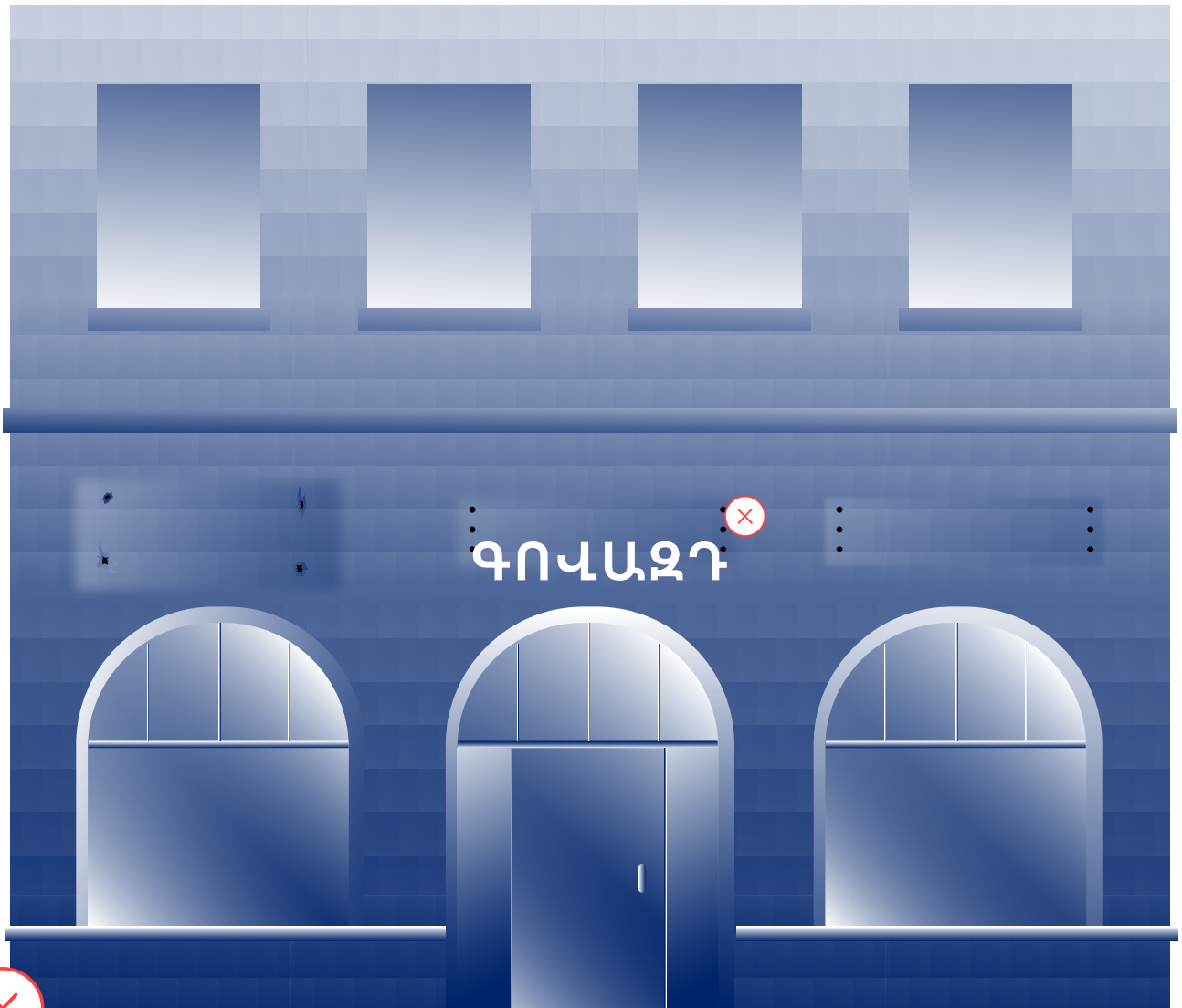

ԵՐԵՎԱՆԻ ԶԱՂԱՔԻ ԱՎԱԳԱՆՈՒ՝ 18 ՆՈՅԵՄԲԵՐԻ 2009 Թ. N37-Ն ՈՐՈՇՈՒՄ  
Երևան քաղաքի վարչական սահմաններում արտաքին գովազդի և արտաքին  
գովազդի միջոցի տեղաբաշխման (տեղադրման) համայնքային չափորոշիչներ

ԿԵՏ 125.11)

ապրիլ, 2023

# ՃԱՐՏԱՐԱՊԵՏԱԿԱՆ ՖՐԻԶ

ճարտարապետական ֆրիզը ռելիեֆներից և զարդանախշերից զերծ շենքի, շինության, կառույցի արտաքին պատի վերին կամ միջհարկային մասը շրջանակող, ժապավենի տեսք ունեցող ճարտարապետական տարր է:

Շենքի, շինության, կառույցի ճակատների (արտաքին պատերի) վրա, ճարտարապետական ֆրիզի առկայության դեպքում, որը գտնվում է 1-ին և 2-րդ հարկերի միջև վերածածկի մակարդակում կամ դրանից ներքև, գովազդը, գովազդի միջոցը, պատի ճակատային այլ հատվածներին տեղադրելու փոխարեն, պետք է տեղակայվի բացառապես ճարտարապետական ֆրիզի տարածքում:

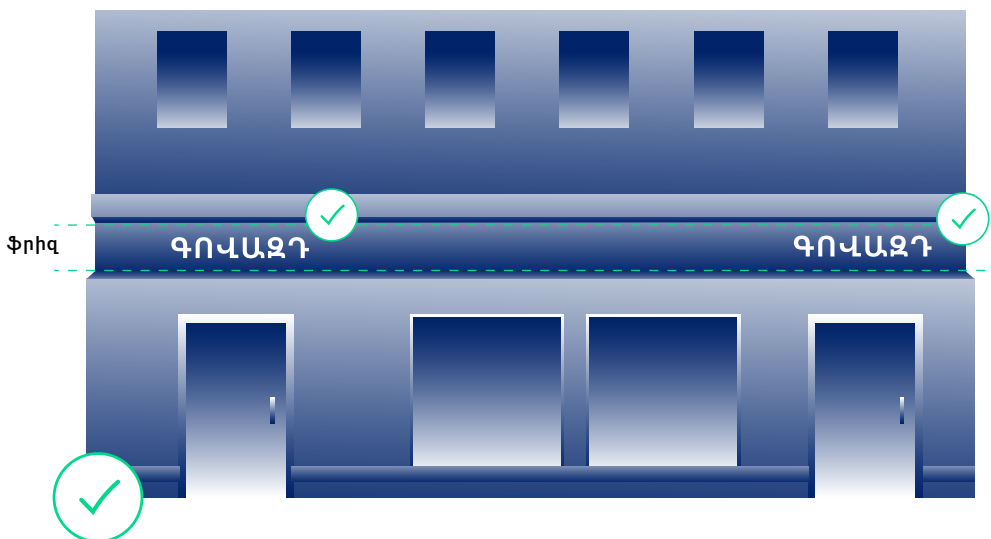
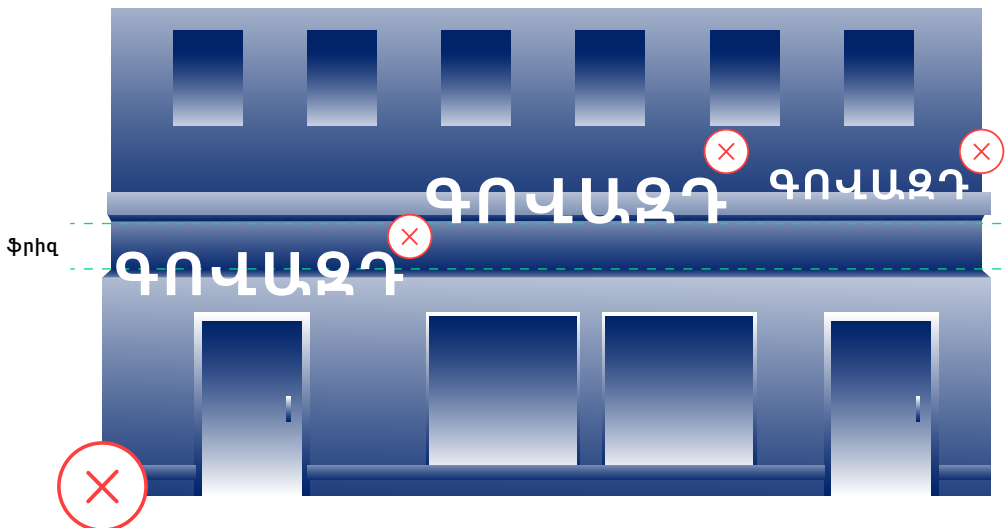

# ՃԱՐՏԱՐԱՊԵՏԱԿԱՆ ՖՐԻՉ

Ճարտարապետական ֆրիզի վրա գովազդը, գովազդի միջոցը թույլտարվում է տեղադրել ցցուն տառերով՝ առանց տակդիրի (подложка):

Ֆրիզի վրա տեղադրելու դեպքում գովազդի միջոցի տեղեկատվական դաշտը, ինչպես նաև դեկորատիվ-գեղարվեստական տարրերը չպետք է գերազանցեն ֆրիզի բարձրության 70 տոկոսը, մինևույն ժամանակ, գովազդի մակերեսը չպետք է դուրս գա ճակատի հարթությունից ավելի քան 0.20 մետր, իսկ առավելագույն երկարությունը չպետք է լինի տնտեսվարող սուբյեկտի կողմից գբաղեցրած տարածքի սահմաններից դուրս:

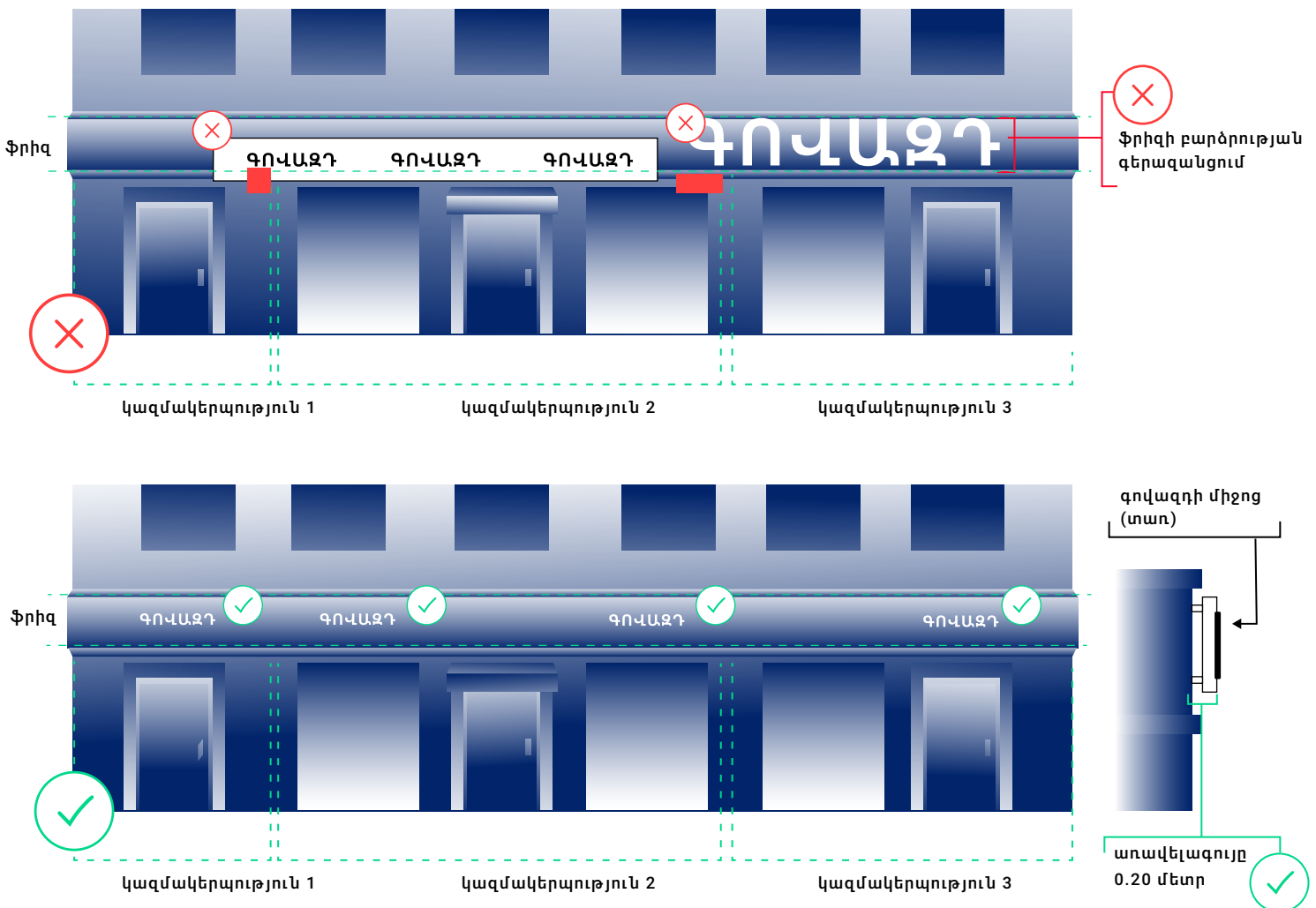

ԵՐԵՎԱՆԻ ԱՎԱԳԱՆՈՒ՝ 18 ՆՈՅԵՄԲԵՐԻ 2009 Թ. N37-Ն ՈՐՈՇՈՒՄ  
Երևան քաղաքի վարչական սահմաններում արտաքին գովազդի և արտաքին  
գովազդի միջոցի տեղաբաշխման (տեղադրման) համայնքային չափորոշիչներ

ԿԵՏ 130, 131

ապրիլ, 2023

# Պ Ա Տ Ի Մ Ե Ճ Ա Ն Կ Ա Ր

Պատի մեծանկարը գովազդային տեղեկատվության տեղադրման համար միակողմանի, ստատիկ մակերես նախատեսող վահանակ է՝ բաղկացած շրջանակից, տեղեկատու դաշտից և պատին կցվող ամրակներից:

Պատի մեծանկարը կարող է տեղադրվել շենքի, շինության, կառույցի առնվազն 4.0 մետր լայնություն ունեցող խուլ պատի վրա: Սույն կանոնների իմաստով խուլ պատ է համարվում վերից վար առանց մուտքի, պատուհանի, ցուցափեղկի պատի հատվածը:

Պատի մեծանկարի թույլատրելի չափերը որոշվում են ըստ անհատական դեպքի և տեղաբաշխվում պատի անկյունային եզրերից առնվազն 0.50 մետր հեռավորության վրա:

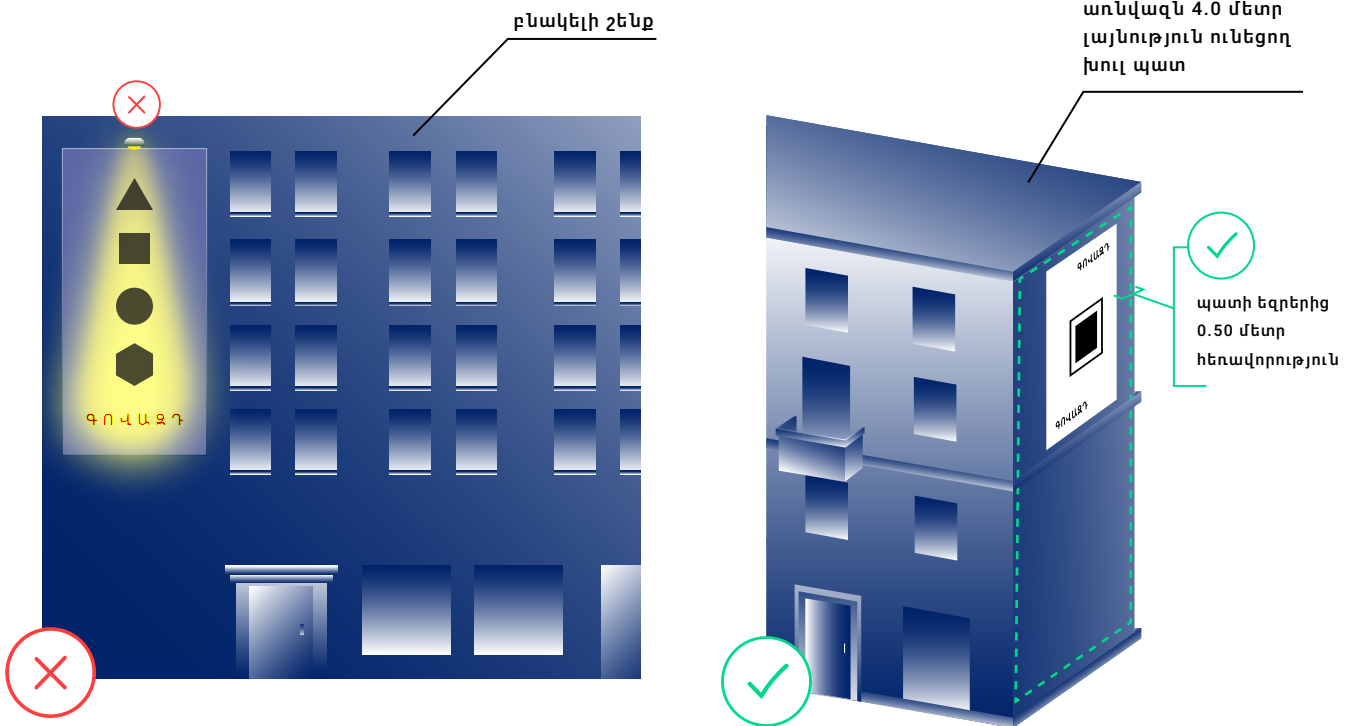

ԵՐԵՎԱՆԻ ԶԱՂԱՔԻ ԱՎԱԳԱՆՈՒՄԻ 18 ՆՈՅԵՄԲԵՐԻ 2009 Թ. N37-Ն ՈՐՈՇՈՒՄ  
Երևան քաղաքի վարչական սահմաններում արտաքին գովազդի և արտաքին  
գովազդի միջոցի տեղաբաշխման (տեղադրման) համայնքային չափորոշիչներ

ԿԵՏ 132, 133, 134

ապրիլ, 2023



# Պ Ա Տ Ի Մ Ե Ճ Ա Ն Կ Ա Ր

Մեկ պատին կարող է տեղադրվել առավելագույնը մեկ պատի մեծանկար:

Պատի մեծանկարը ամրակցվում է անմիջապես պատին և չպետք է գտնվի ամրակցվող հարթությունից հեռավորության վրա:

Պատի մեծանկարի առավելագույն խորությունը կարող է լինել առավելագույնը 0.50 մետր խորությամբ:

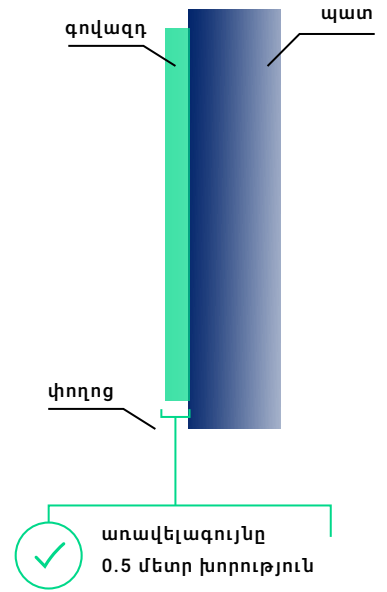
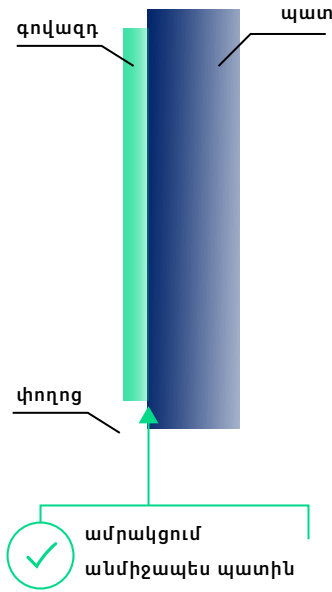
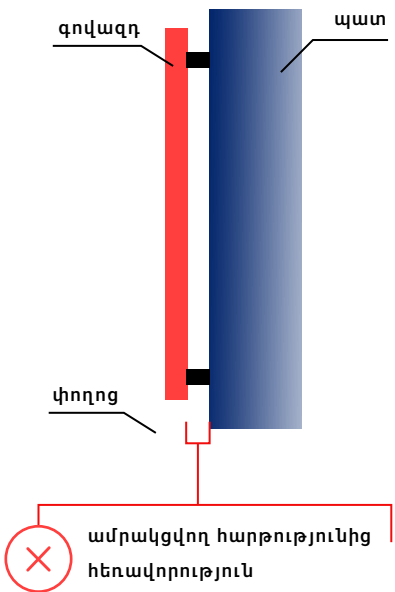
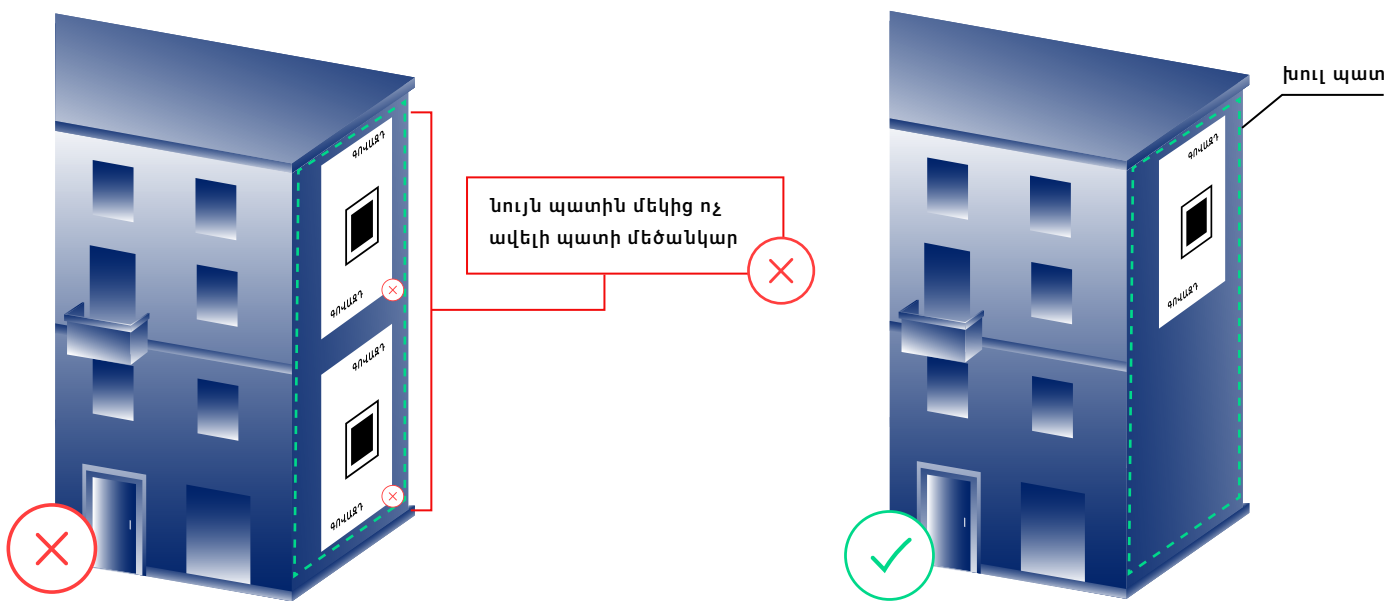

ԵՐԵՎԱՆԻ ԶԱՂԱՔԻ ԱՎԱԳԱՆՈՒ՝ 18 ՆՈՅԵՄԲԵՐԻ 2009 Թ. N37-Ն ՈՐՈՇՈՒՄ  
Երևան քաղաքի վարչական սահմաններում արտաքին գովազդի և արտաքին  
գովազդի միջոցի տեղաբաշխման (տեղադրման) համայնքային չափորոշիչներ

ԿԵՏ 135, 136, 137

ապրիլ, 2023

# ՑՈՒՑԱՆԱԿ

«Սպառողների իրավունքների պաշտպանության մասին» ՀՀ օրենքի պահանջներին համապատասխան տեղադրվող ցուցանակի չափը չպետք է գերազանցի 0.40 մետր բարձրությունը և 0.60 մետր երկարությունը պարունակի օրենքով նախատեսվածից ավելի տեղեկություն:

Ցուցանակները տեղադրվում են տեսանելի վայրում՝ ճակատի հարթ, ճարտարապետական տարրերից զերծ հատվածներում, անմիջապես մուտքի աջ և ձախ կողմում, կամ տարածքի մուտքի դռների վրա, որտեղ փաստացի գտնվում է (գործունեություն է իրականացնում) կազմակերպությունը կամ անհատ ձեռնարկատերը: Դռան վրա տեղադրվող տեղեկատվական ցուցանակը կարող է նաև տեղադրվել տրաֆարետային տպագրության կամ նմանատիպ մեթոդների օգտագործմամբ՝ անմիջապես փակցվելով դռան ապակու վրա:

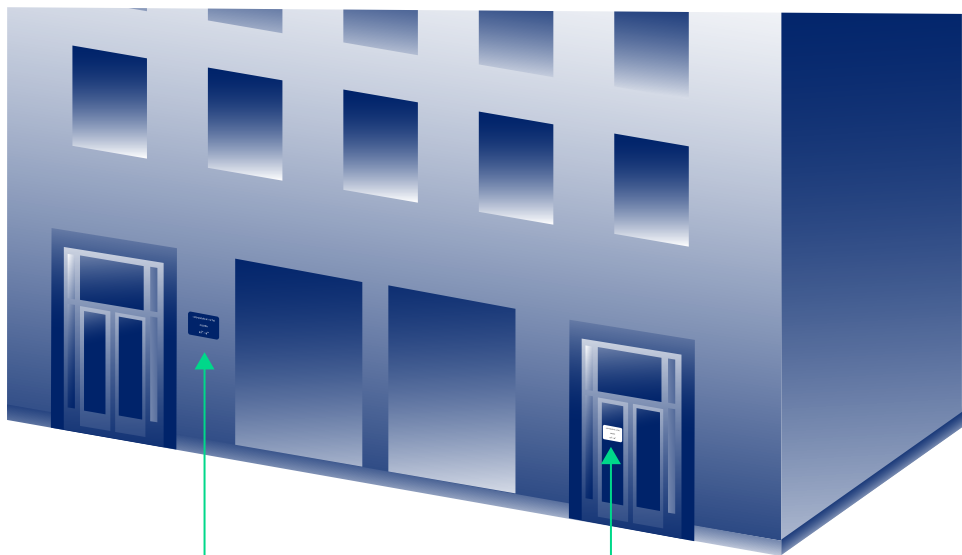

✓ պատի վրա տեղադրում՝ մուտքի աջ կամ ձախ կողմում

✓ անմիջապես դռան/ապակու վրա

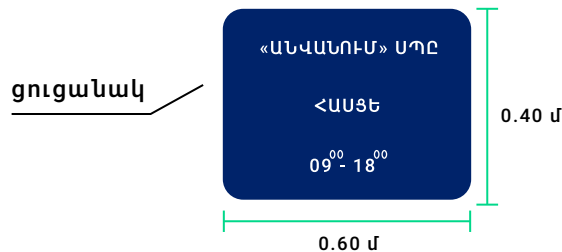

ԵՐԵՎԱՆԻ ԶԱՂԱՔԻ ԱՎԱԳԱՆՈՒՄ՝ 18 ՆՈՅԵՄԲԵՐԻ 2009 Թ. N37-Ն ՈՐՈՇՈՒՄ  
Երևան քաղաքի վարչական սահմաններում արտաքին գովազդի և արտաքին  
գովազդի միջոցի տեղաբաշխման (տեղադրման) համայնքային չափորոշիչներ

ԿԵՏ 139, 140

ապրիլ, 2023

# ՑՈՒՑԱՆԱԿ

Մի քանի կազմակերպությունների կամ անհատ ձեռնարկատերերի միևնույն մուտքի մոտ «Սպառողների իրավունքների պաշտպանության մասին» ՀՀ օրենքին համապատասխանող ցուցանակ տեղադրելու դեպքում տեղադրված տեղեկատվական միջոցների միասնական ընդհանուր մակերեսը չպետք է գերազանցի 2.0 քմ-ը, գետնի (հաշվարկված մուտքի հատակից) մակարդակից բարձրությունը մինչև ամենաբարձր մակարդակում տեղակայված ցուցանակի վերին եզրը չպետք է գերազանցի 2.0 մետրը, իսկ ցուցանակները պետք է տեղադրվեն միմյանց զուգահեռ և միանման ձևավորմամբ:

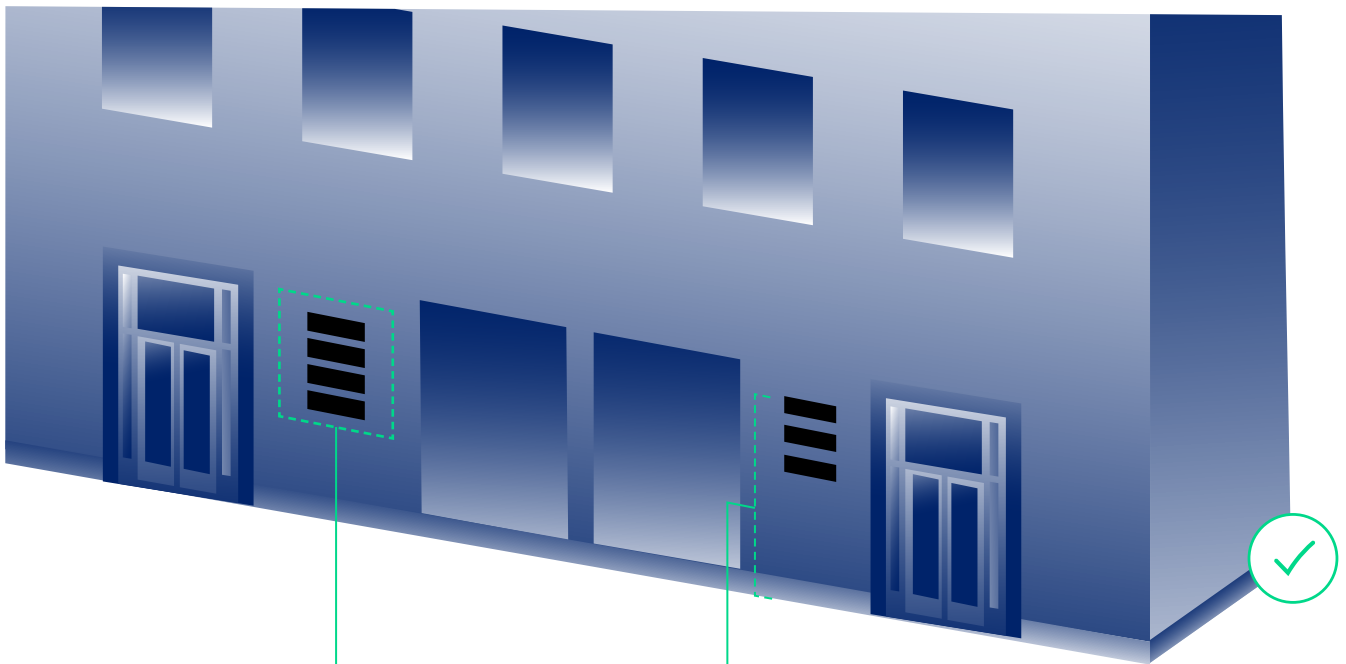

տեղեկատվական միջոցների միասնական ընդհանուր մակերեսը չպետք է գերազանցի 2.0 քմ



ամենաբարձր մակարդակում տեղակայված ցուցանակի վերին եզրը չպետք է գերազանցի 2.0 մ՝ հաշվարկված գետնի մակարդակից



ԵՐԵՎԱՆԻ ԶԱՐԱՔԻ ԱՎԱԳԱՆՈՒ՝ 18 ՆՈՅԵՄԲԵՐԻ 2009 Թ. N37-Ն ՈՐՈՇՈՒՄ  
Երևան քաղաքի վարչական սահմաններում արտաքին գովազդի և արտաքին  
գովազդի միջոցի տեղաբաշխման (տեղադրման) համայնքային չափորոշիչներ

# ՑՈՒՑԱՓԵՂԿ

Դռան, 1-ին և 2-րդ հարկերի ցուցափեղկերի (պատուհանների) ապակեպատ հատվածներին, ինչպես նաև այդ հատվածներից դեպի ներս մինչև 0.60 մետր տվրա (տեսանելի լինելու դեպքում), առանձնացված ապակեպատ պահարանում տեղադրված տեղեկատվությունը (տարբեր տեսակի տեղեկատվական միջոցները) համարվում են արտաքին գովազդ, այսուհետ նաև՝ ցուցափեղկային գովազդ (витринная реклама):

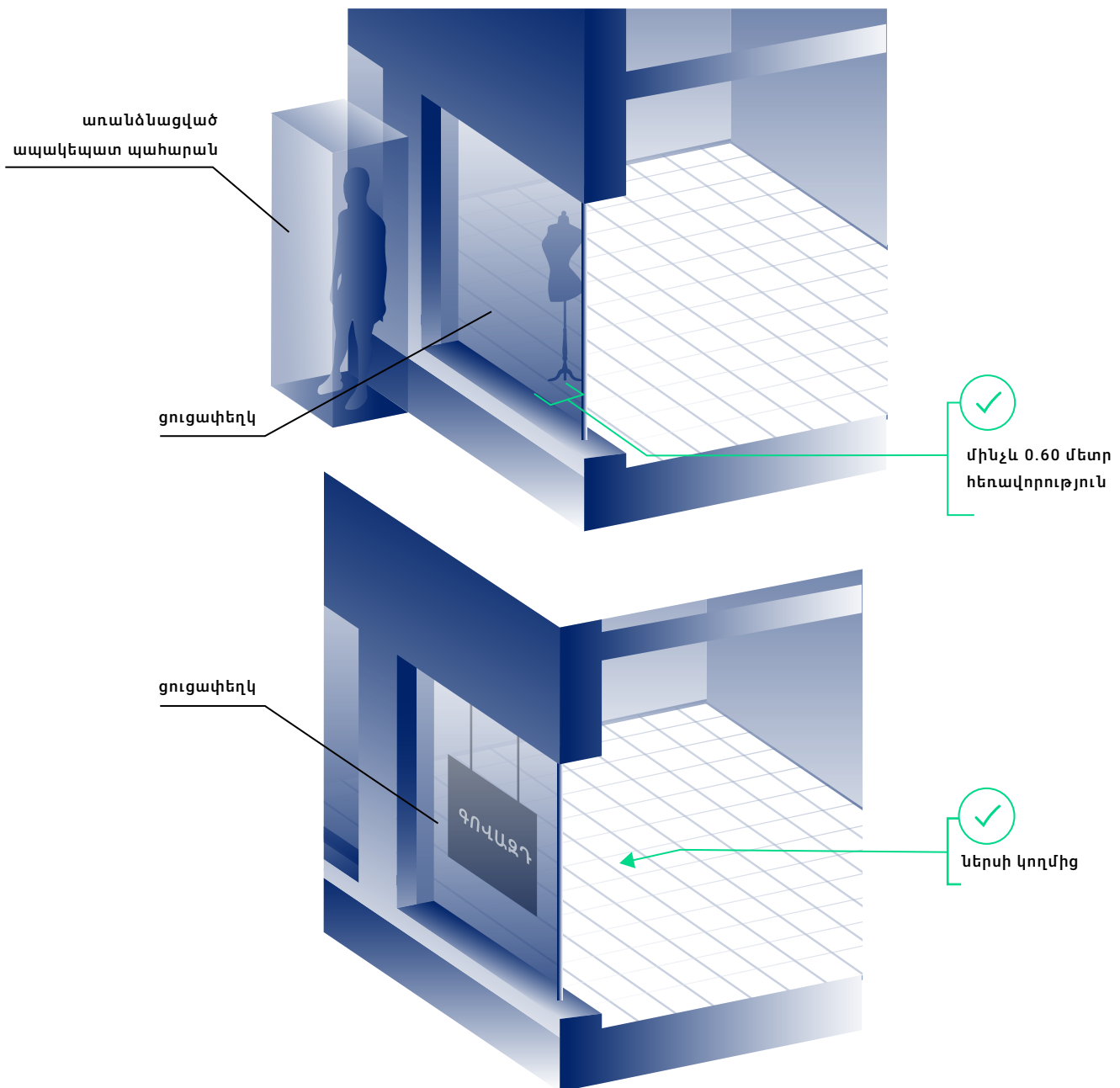

ԵՐԵՎԱՆԻ ԶԱՂԱՔԻ ԱՎԱԳԱՆՈՒ՝ 18 ՆՈՅԵՄԲԵՐԻ 2009 Թ. N37-Ն ՈՐՈՇՈՒՄ  
Երևան քաղաքի վարչական սահմաններում արտաքին գովազդի և արտաքին  
գովազդի միջոցի տեղաբաշխման (տեղադրման) համայնքային չափորոշիչներ

ԿԵՏ 142

ապրիլ, 2023

# ՑՈՒՑԱՓԵՂԿ

Ցուցափեղկային գովազդը թույլատրվում է տեղադրել.

- 1 ներսի կողմից,
- 2 առանց տակդիրի առանձին ցցուն տառերի (ներառյալ ապրանքային նշանի պատկերը) միջոցով,
- 3 փոքր չափի վահանակների վրա,
- 4 փոքր չափի էլեկտրոնային էկրանների միջոցով,
- 5 կոմպոզիցիոն լուծումների միջոցով,
- 6 շրջանակի (փեղկի) բոլոր կողմերից պահպանելով առնվազն 0.30 մետր հեռավորություն,
- 7 զբաղեցնելով (փակելով) փեղկի 75 տոկոսից ոչ ավելին, բացառությամբ տվյալ տարածքի վերանորոգման կամ շինարարական աշխատանքների ժամանակահատվածում՝ շինարարական աշխատանքների ծածկման նպատակով տեղադրման դեպքերի և առանձին տառերի:

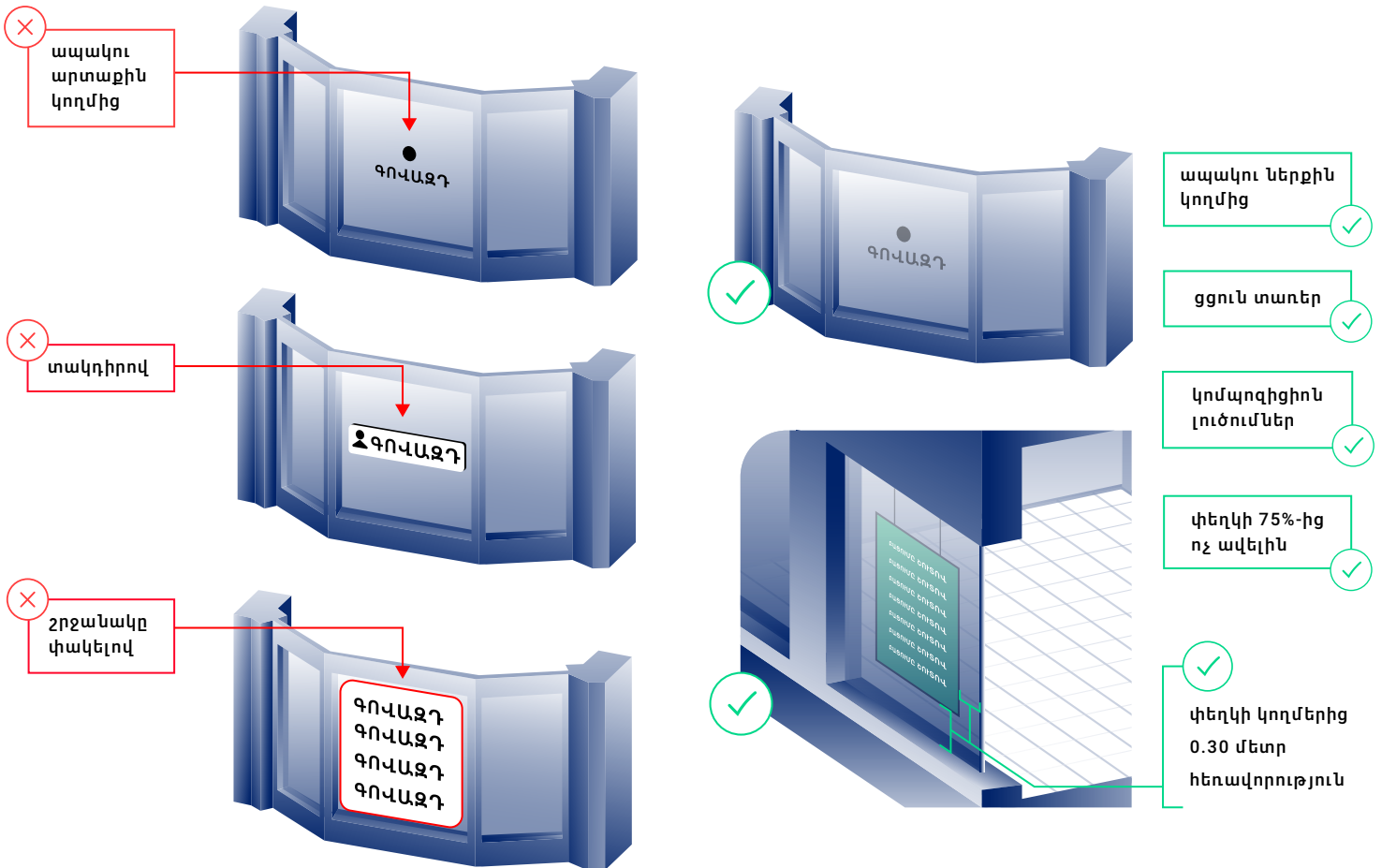

ԵՐԵՎԱՆԻ ԶԱՂԱՔԻ ԱՎԱԳԱՆՈՒՄԻ 18 ՆՈՅԵՄԲԵՐԻ 2009 Թ. N37-Ն ՈՐՈՇՈՒՄ  
Երևան քաղաքի վարչական սահմաններում արտաքին գովազդի և արտաքին  
գովազդի միջոցի տեղաբաշխման (տեղադրման) համայնքային չափորոշիչներ

ԿԵՏ 143, 143.1), 143.2), 143.3), 143.4), 143.5), 143.6), 143.7)

ապրիլ, 2023

# ՑՈՒՑԱՓԵՂԿ

Ցուցափեղկի վրա հորիզոնական դասավորվածությամբ առանձին ցցուն տառերի տեսքով գովազդային տեղեկատվության թույլատրելի տարածքի միասնական հաշվարկված առավելագույն բարձրությունը կարող է լինել մինչև 0.50 մետրը, իսկ առանձին տողի առավելագույն բարձրությունը՝ մինչև 0.30 մետրը, տառերի հաստությունը՝ ոչ ավելի, քան 0.10 մետրը:

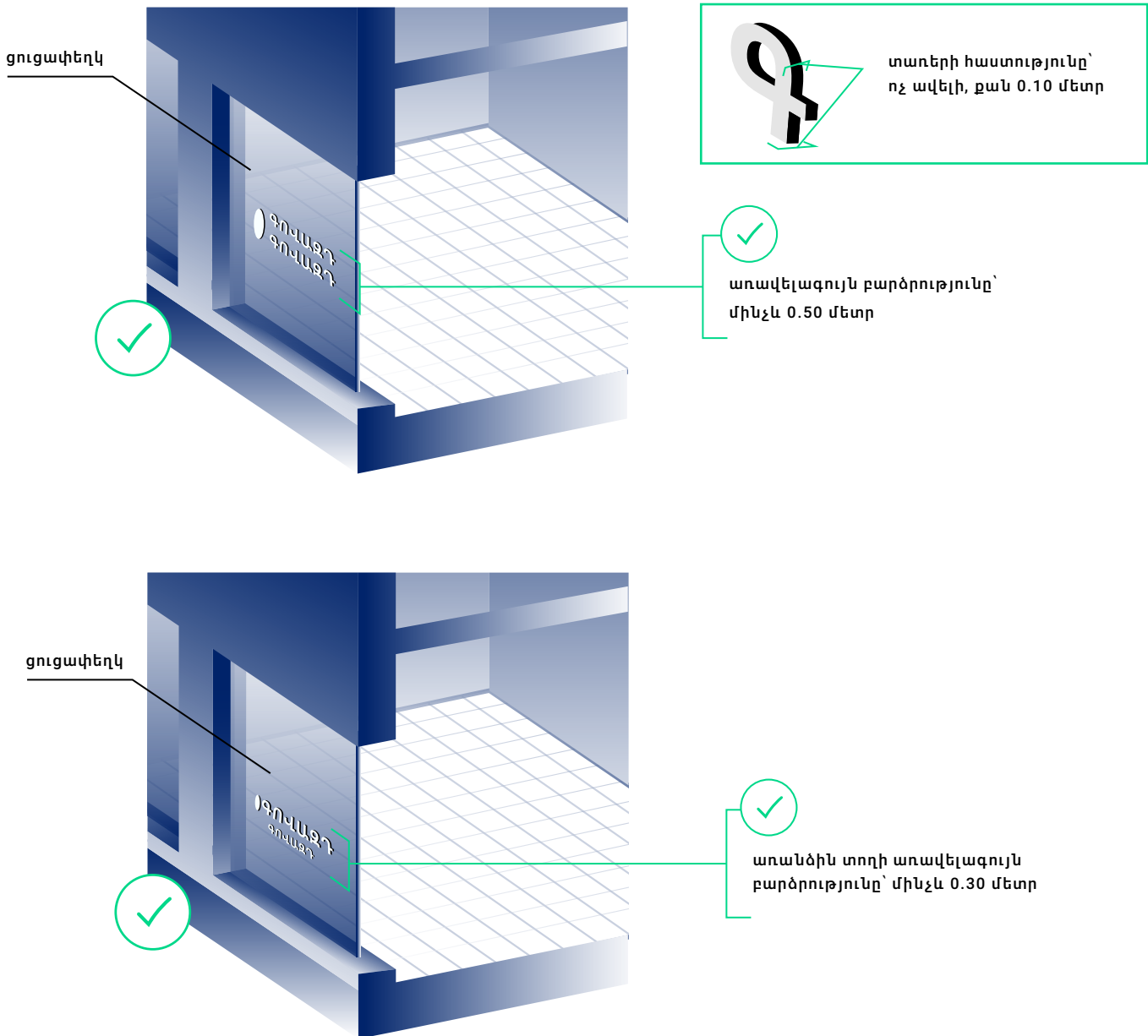

ԵՐԵՎԱՆԻ ԶԱՂԱՔԻ ԱՎԱԳԱՆՈՒ՝ 18 ՆՈՅԵՄԲԵՐԻ 2009 Թ. N37-Ն ՈՐՈՇՈՒՄ  
Երևան քաղաքի վարչական սահմաններում արտաքին գովազդի և արտաքին  
գովազդի միջոցի տեղաբաշխման (տեղադրման) համայնքային չափորոշիչներ

# ՑՈՒՑԱՓԵՂԿ

Ցուցափեղկում տեղադրվող գովազդը, գովազդի միջոցները պետք է պահպանեն միմյանց հանդեպ նույնաձև չափերի և տարածությունների համաչափություն՝ իրարից տեղադրվելով 0.30 մետրից ոչ պակաս հեռավորության վրա:

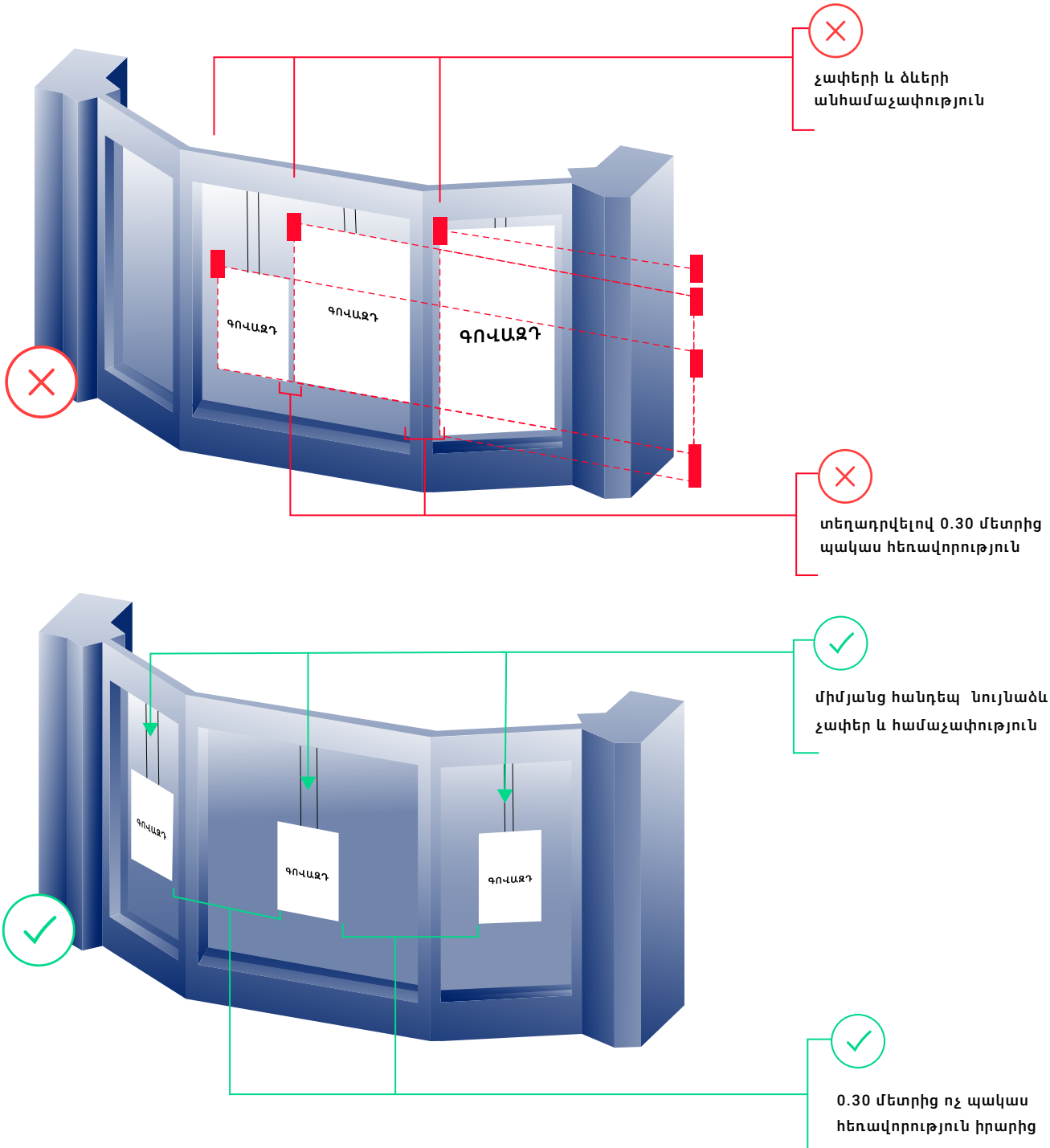

ԵՐԵՎԱՆԻ ԶԱՂԱՔԻ ԱՎԱԳԱՆՈՒ՝ 18 ՆՈՅԵՄԲԵՐԻ 2009 Թ. N37-Ն ՈՐՈՇՈՒՄ  
Երևան քաղաքի վարչական սահմաններում արտաքին գովազդի և արտաքին  
գովազդի միջոցի տեղաբաշխման (տեղադրման) համայնքային չափորոշիչներ

# ՑՈՒՑԱՓԵՂԿ

Ցուցափեղկում տեղադրվող գովազդի միջոցը կարող է ապահովված լինել բացառապես ներքին կամ ետնային լուսավորությամբ՝ արտաքին գովազդի լուսավորության չափանիշներին համապատասխան:

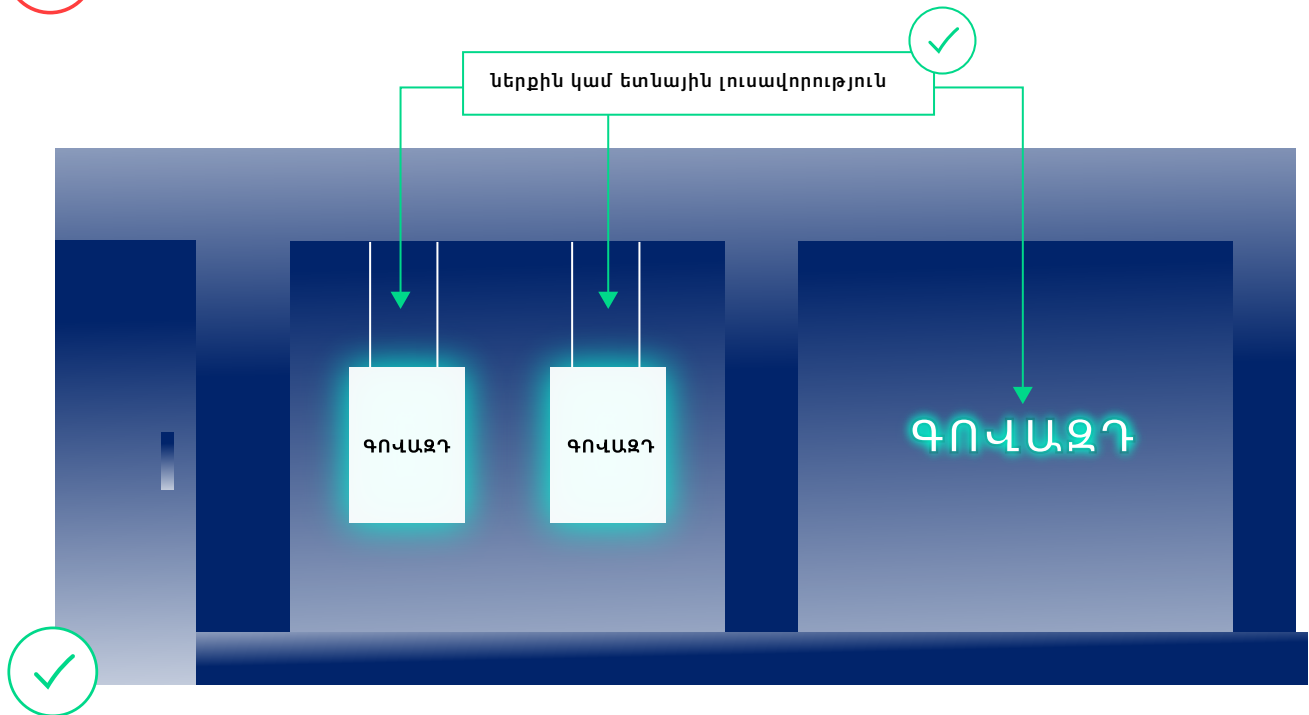
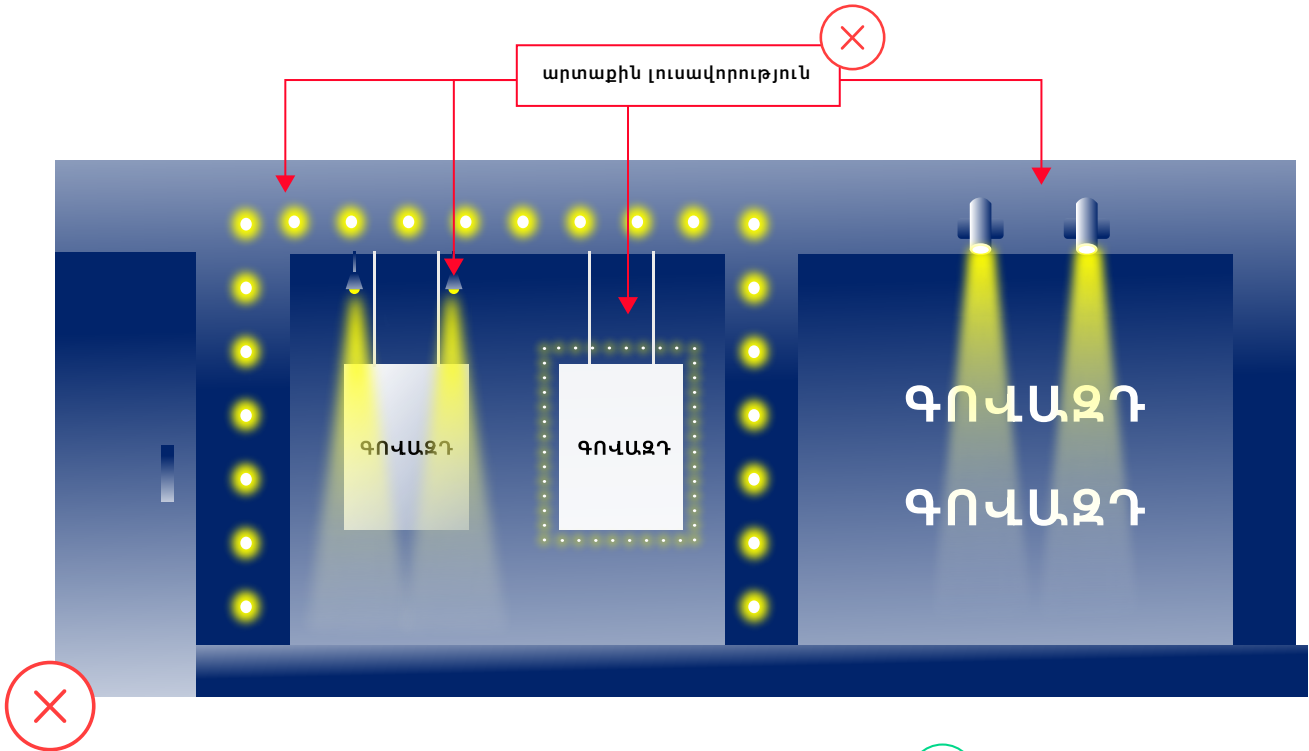

ԵՐԵՎԱՆԻ ԺԱՂԱՔԻ ԱՎԱԳԱՆՈՒՄԻ 18 ՆՈՅԵՄԲԵՐԻ 2009 Թ. N37-Ն ՈՐՈՇՈՒՄ  
Երևան քաղաքի վարչական սահմաններում արտաքին գովազդի և արտաքին  
գովազդի միջոցի տեղաբաշխման (տեղադրման) համայնքային չափորոշիչներ



# ԿԱԽՈՎԻ ԳՈՎԱԳՂԻ ՄԻՋՈՑ

Կախովի գովազդը, գովազդի միջոցը ստատիկ մակերես նախատեսող վահանակային կոնստրուկցիա է՝ բաղկացած ամրակներից, շրջանակից և տեղեկատու դաշտից, որը տեղադրվում է ամրակցող մակերեսի տակ՝ կցվելով վերևից:

Կախովի գովազդը, գովազդի միջոցը թույլատրվում է տեղադրել շենքերի, շինությունների, կառույցների հետիոտնային անցումների ուղղանկյունաձև (առանց կամարի) սրահային տարածքներում:

Կախովի գովազդը, գովազդի միջոցը չպետք է դուրս գա ճակատի արտաքին կամ ներքին հարթություններից, իսկ դրա առավելագույն բարձրությունը չպետք է գերազանցի 0.50 մետրը:

Կախովի գովազդի միջոցը պետք է գետնից պահպանի առնվազն 2.50 մետր բարձրություն՝ վերին և կողային հատվածից պահպանելով 0.30 մետր հեռավորություն:

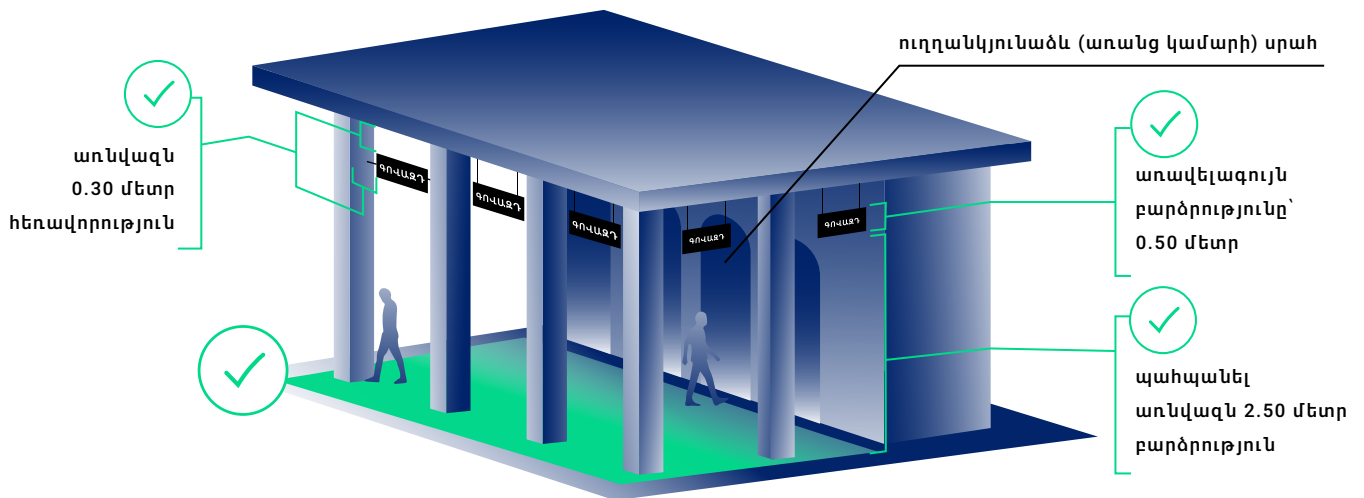
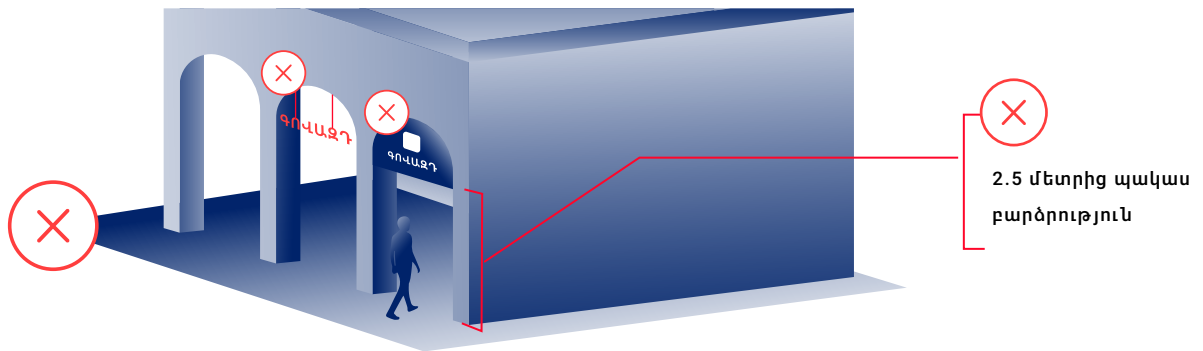

ԵՐԵՎԱՆԻ ԱՎԱԳԱՆՈՒ՝ 18 ՆՈՅԵՄԲԵՐԻ 2009 Թ. N37-Ն ՈՐՈՇՈՒՄ  
Երևան քաղաքի վարչական սահմաններում արտաքին գովազդի և արտաքին  
գովազդի միջոցի տեղաբաշխման (տեղադրման) համայնքային չափորոշիչներ

ԿԵՏ 148, 149, 150, 151

ապրիլ, 2023

# ՀՈՎԱՆՈՑ, ՀՈՎԱՐ (ՄԱՐԿԻՋ), ԾԱԾԿ

Հովարի, ծածկի և հովանոցի վրա թույլատրելի է պատկերել միայն գովազդվող օբյեկտի ապրանքային նշանի պատկերը և անվանումը:

Հովարը (маркиза) շենքի, շինության, կառույցի դռան, պատուհանի, ցուցափեղկի վերևի հատվածում ծալվող կամ չծալվող կտորե ծածկույթ է:

Սույն կանոնների իմաստով ծածկը բացօթյա ոչ մեկուսացված կտորե կոնստրուկցիա է, որը տեղակայված է հենարանների (սյուների) վրա մի կողմից և ամրակցված է պատին մյուս կողմից:

Հովանոցը սովորաբար փայտյա կամ մետաղյա ելուստներով, մեջտեղի մասում հենասյան վրա ամրացված կտորե ծալվի ծածկույթով հարմարանք է նախատեսված արևից կամ տեղումներից պաշտպանվելու համար:

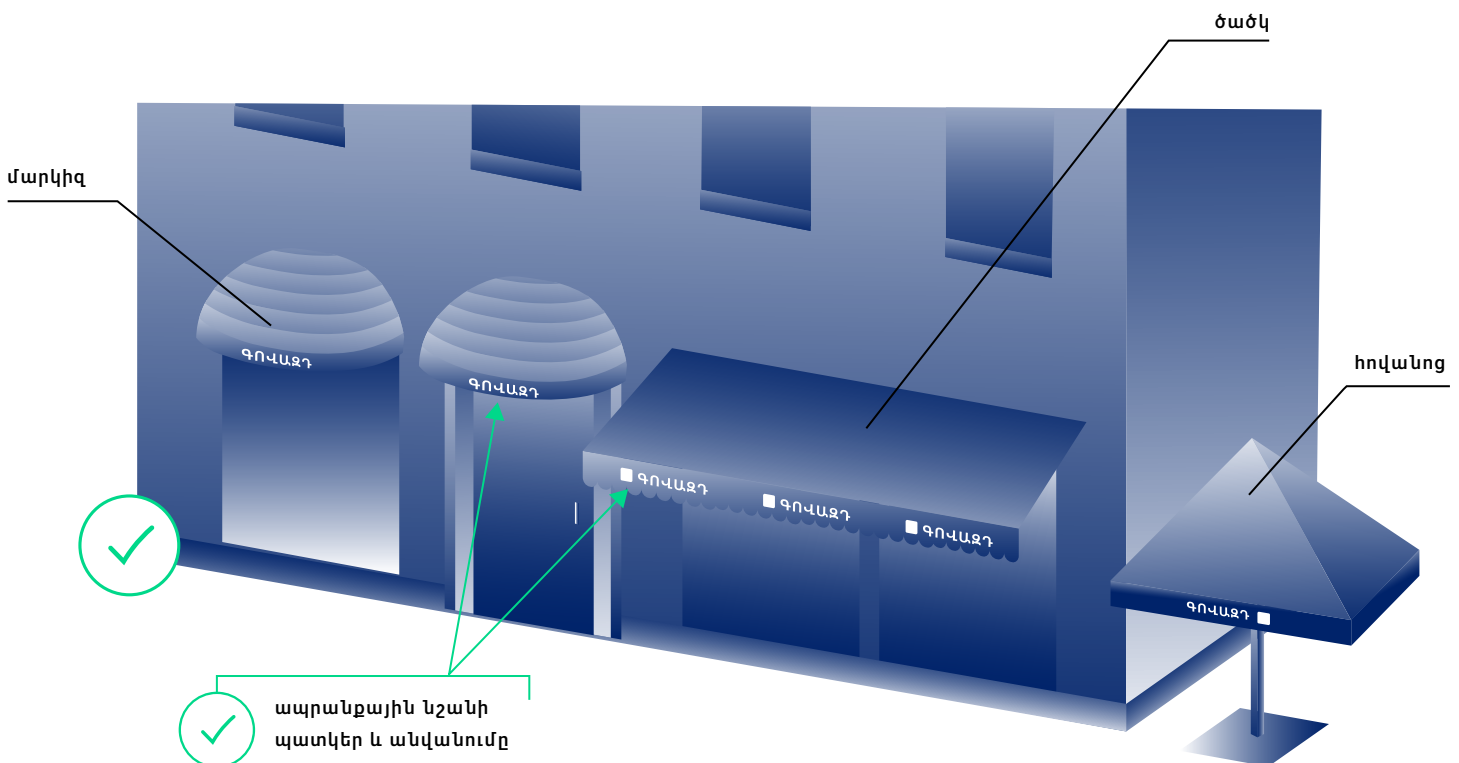

ԵՐԵՎԱՆԻ ԶԱՂԱՔԻ ԱՎԱԳԱՆՈՒ՝ 18 ՆՈՅԵՄԲԵՐԻ 2009 Թ. N37-Ն ՈՐՈՇՈՒՄ  
Երևան քաղաքի վարչական սահմաններում արտաքին գովազդի և արտաքին  
գովազդի միջոցի տեղաբաշխման (տեղադրման) համայնքային չափորոշիչներ

ԿԵՏ 152, 153, 154, 155

ապրիլ, 2023

# ՀՈՎԱՐ (ՄԱՐԿԻՋ)

Հովարը կարող է տեղադրվել մուտքի, պատուհանի, ցուցափեղկի վերին եզրին և բացառապես դրանց սահմաններում:

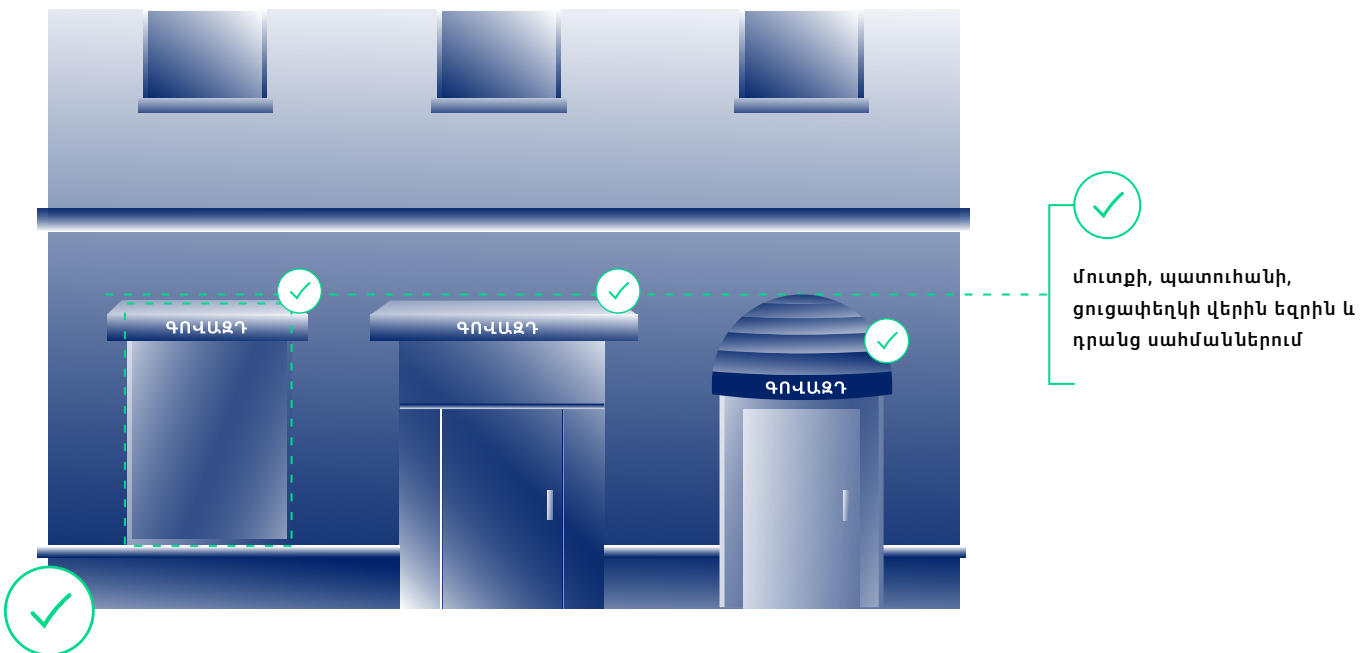
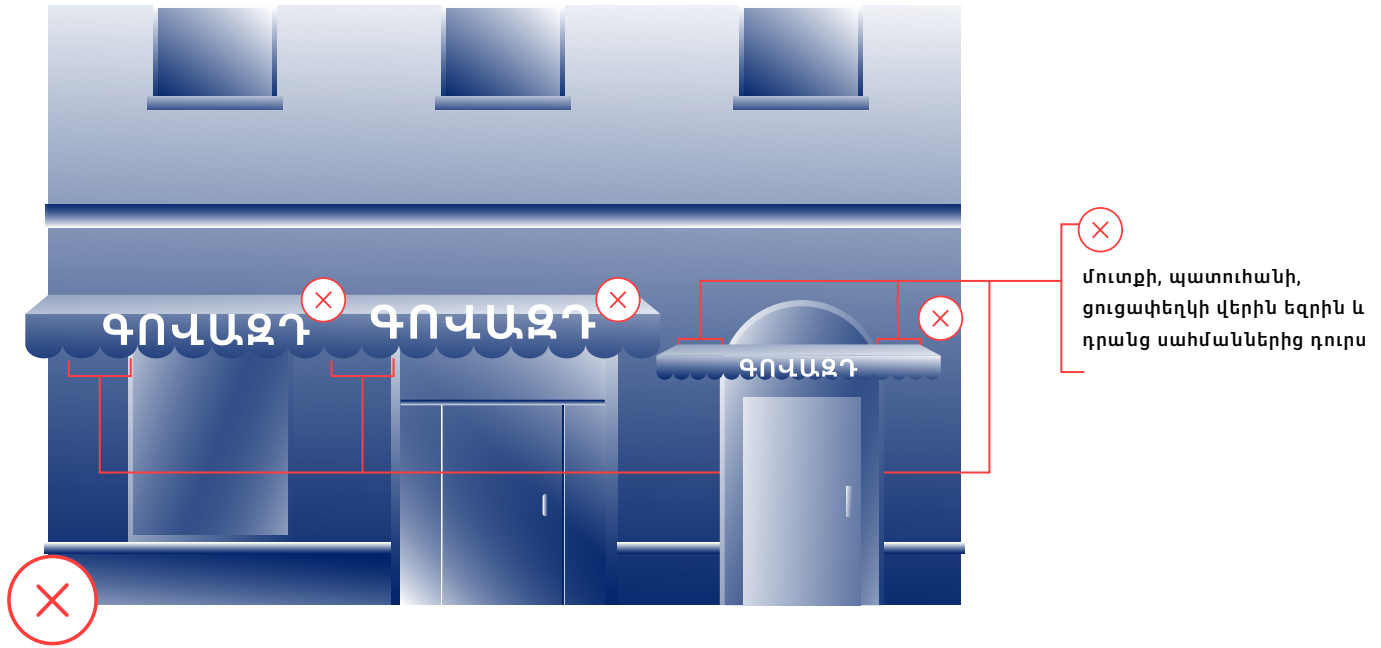

ԵՐԵՎԱՆԻ ԱՎԱԳԱՆՈՒՄԻ 18 ՆՈՅԵՄԲԵՐԻ 2009 Թ. N37-Ն ՈՐՈՇՈՒՄ  
Երևան քաղաքի վարչական սահմաններում արտաքին գովազդի և արտաքին  
գովազդի միջոցի տեղաբաշխման (տեղադրման) համայնքային չափորոշիչներ

Ծածկը կարող է տեղադրվել մուտքի, պատուհանի, ցուցափեղկի վերին եզրին կամ դրանցից բարձր, սակայն առավելագույնը մինչև 0.50 մետր բարձրության վրա և տնտեսվարողի կողմից փաստացի զբաղեցրած տարածքի սահմաններում:

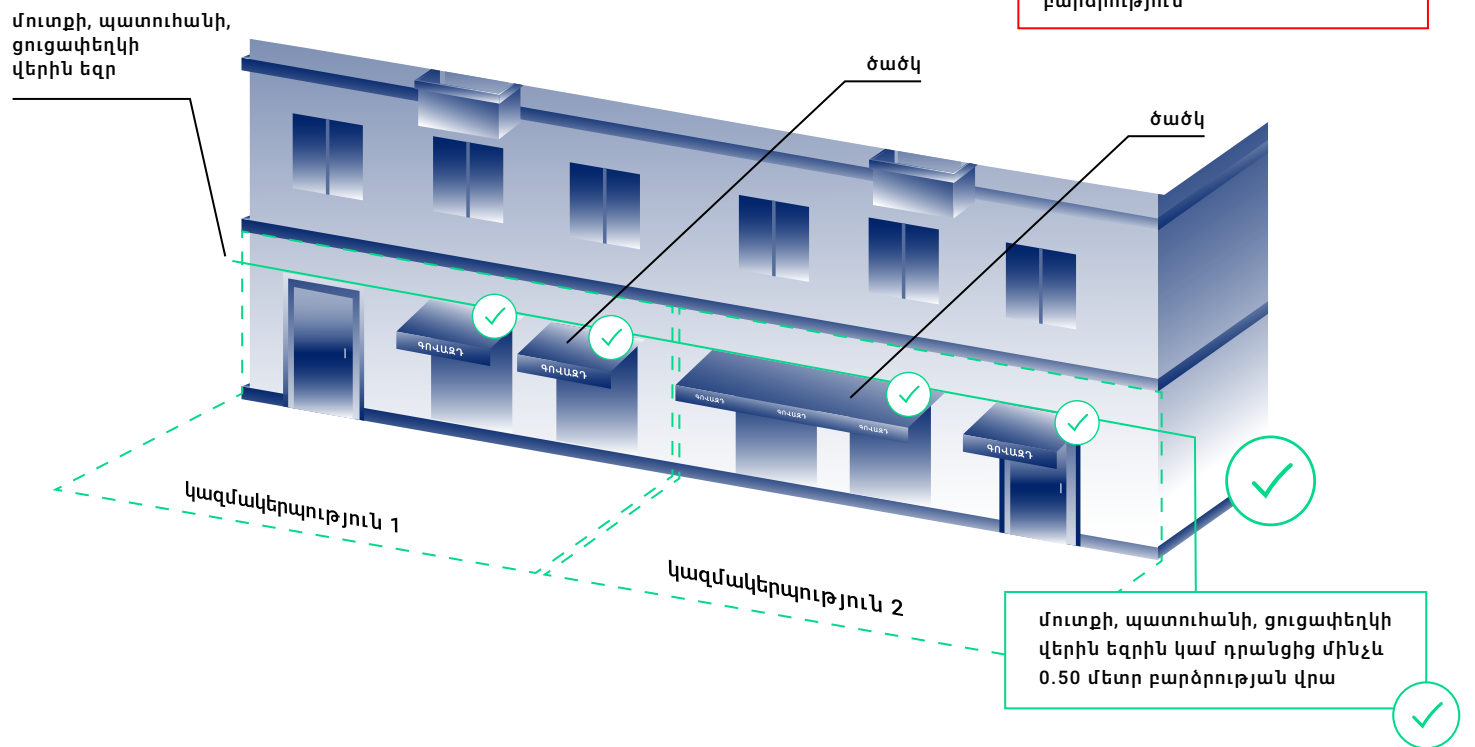
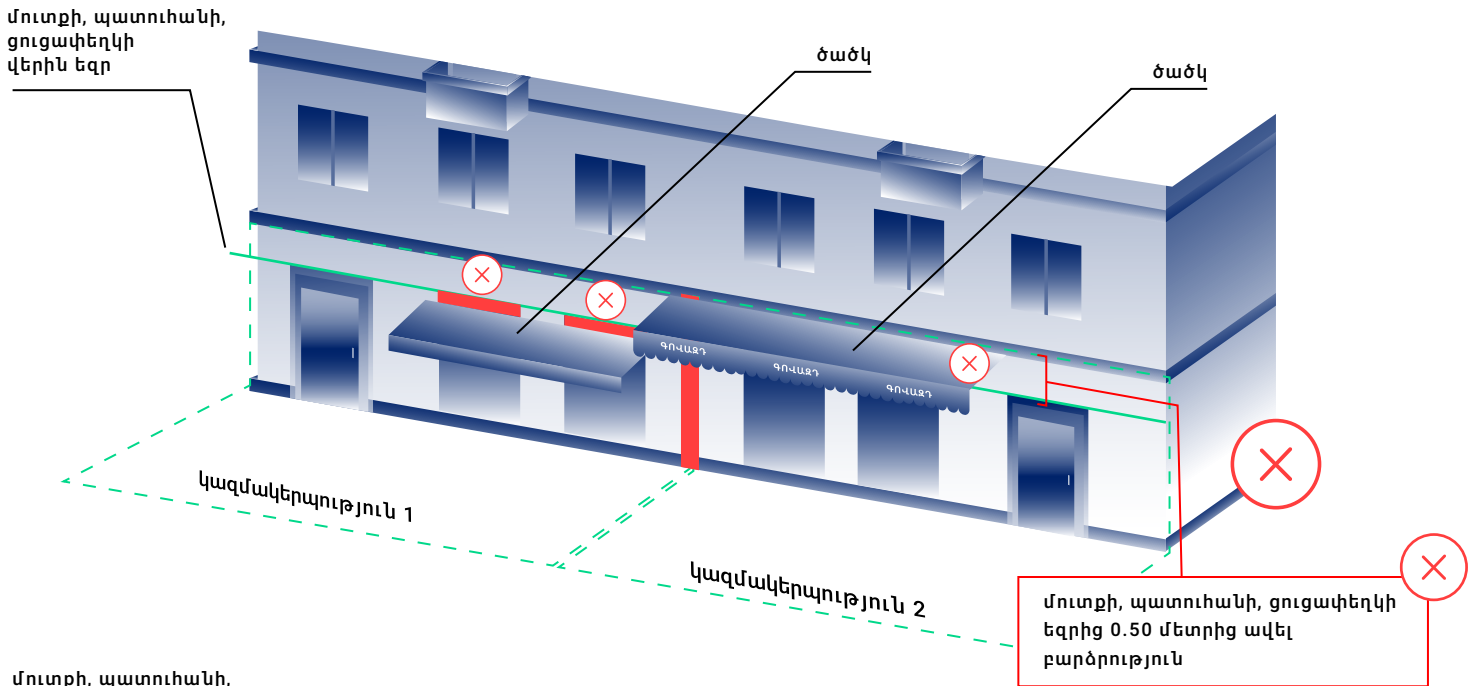

# ՀՈՎԱՆՈՑ, ՀՈՎԱՐ (ՄԱՐԿԻՋ), ԾԱԾԿ

Հովանոցի, հովարի և ծածկի վրա տեղադրվող գովազդը պետք է պատկերված լինի բացառապես ֆրիզի հատվածում մեկ տողով, որի բարձրությունը չպետք է գերազանցի 0.30 մետրը, իսկ տեղեկատու դաշտի տարրերը պետք է տեղադրվեն մեկ հորիզոնական առանցքի վրա:

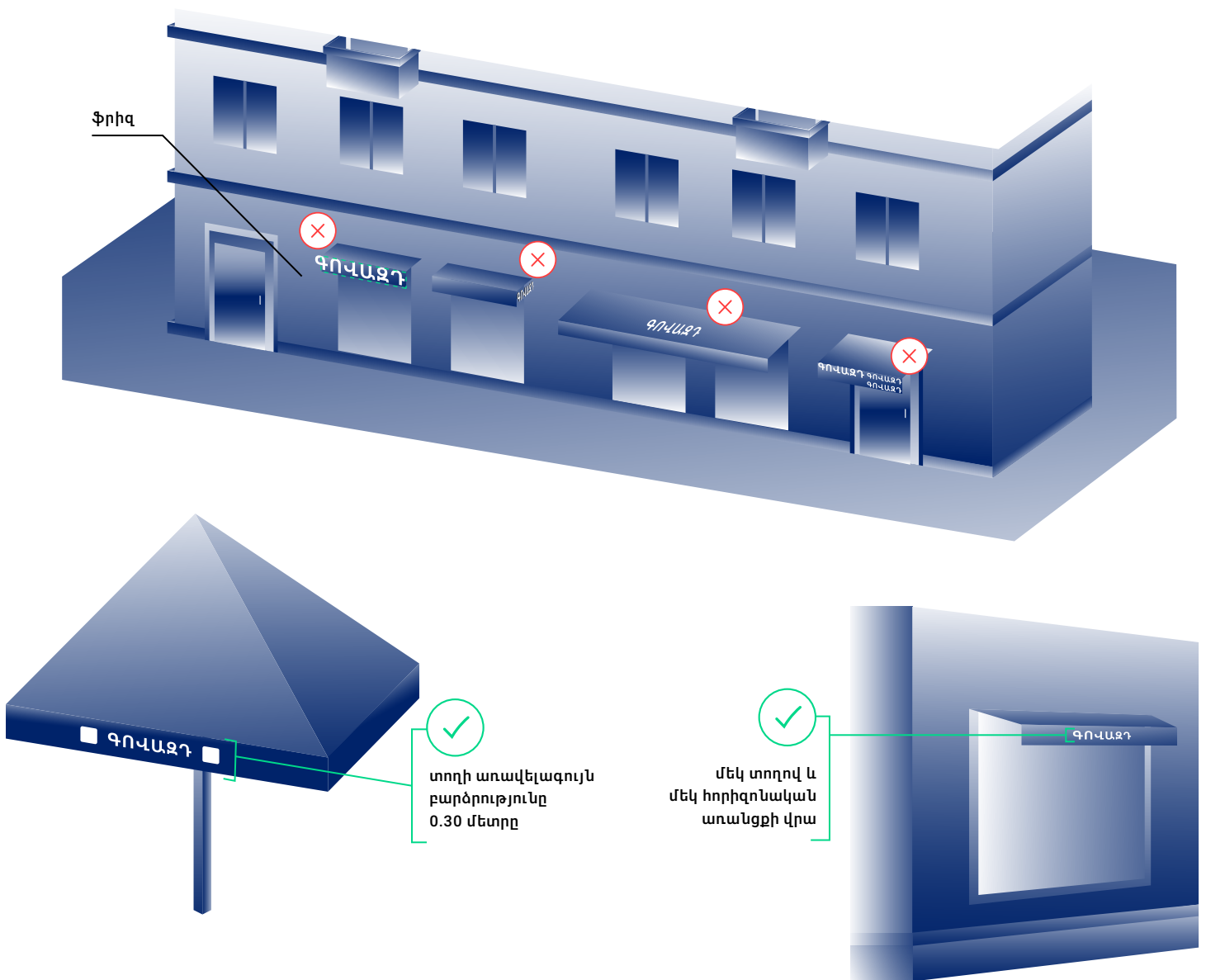

ԵՐԵՎԱՆ ԶԱՂԱՔԻ ԱՎԱԳԱՆՈՒ՝ 18 ՆՈՅԵՄԲԵՐԻ 2009 Թ. N37-Ն ՈՐՈՇՈՒՄ  
Երևան քաղաքի վարչական սահմաններում արտաքին գովազդի և արտաքին  
գովազդի միջոցի տեղաբաշխման (տեղադրման) համայնքային չափորոշիչներ

# ՀՈՎԱՐ (ՄԱՐԿԻՋ)

Հովարի կոնստրուկցիայի չափը չի կարող ծածկել փեղկի բարձրության 1/4-ից ավելին:

Հովհարի կոնստրուկցիայի չափը՝ բացված վիճակում, չի կարող լինել 1.20 մետրից ավելի խորություն (ճակատից դեպի առաջ):

Հովարի և ծածկի կոնստրուկցիաների ամրակները, տեսանելի լինելու դեպքում, պետք է լինեն միագույն, իսկ պատից ամրակցված լինելու դեպքում՝ մուգ գույնի (մետաղի, քարի, փայտի գույնի) կամ շենքի, շինության հիմնական գույնին համահունչ, որի վրա տեղադրվում են:

Հովարը պետք է համահունչ լինի շենքի, շինության ճակատի ճարտարապետական ընդհանրական տեսքին և բաժանումներին

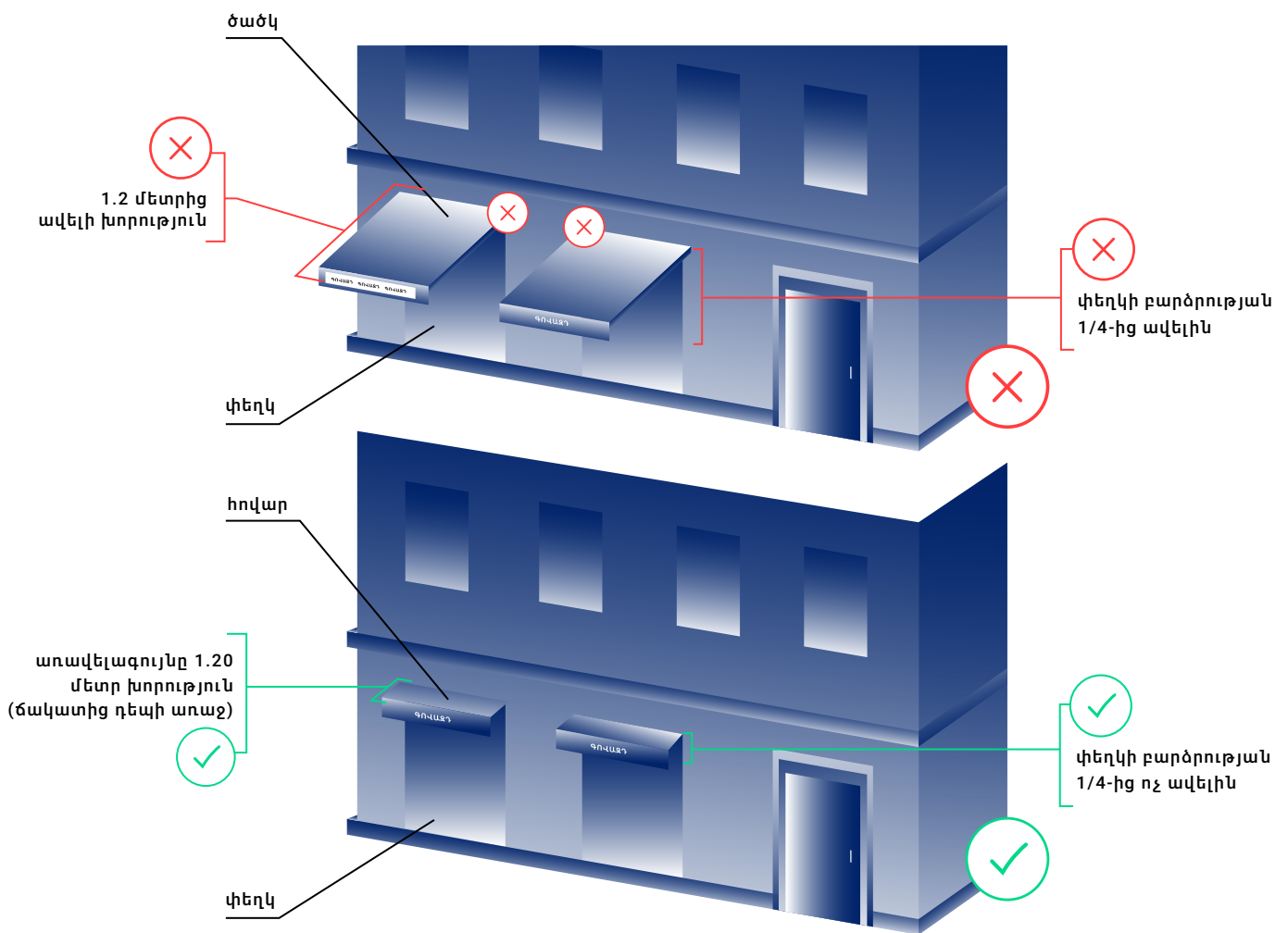

ԵՐԵՎԱՆԻ ԶԱՂԱՔԻ ԱՎԱԳԱՆՈՒ՝ 18 ՆՈՅԵՄԲԵՐԻ 2009 Թ. N37-Ն ՈՐՈՇՈՒՄ  
Երևան քաղաքի վարչական սահմաններում արտաքին գովազդի և արտաքին  
գովազդի միջոցի տեղաբաշխման (տեղադրման) համայնքային չափորոշիչներ

ԿԵՏ 160, 161, 162

ապրիլ, 2023

Շենքի, շինության, կառույցի տանիքներին թույլատրելի է տեղաբաշխել (տեղադրել) միայն առանձին ծավալային տառերից և սիմվոլներից բաղկացած գովազդի միջոց՝ տանիքի հանդեպ տառերի հորիզոնական և մինչև երկու տողով դասավորվածությամբ՝ առանց տակդիրի:

Շենքի, շինության, կառույցի տանիքներին տեղադրվող գովազդ, գովազդի միջոցը պետք է լինեն ճակատի ուղղահայաց բաժանումներին համապատասխան, առանց ելուստների և դուրս չգան ճակատի հիմնական հարթությունից՝ դեպի առաջ:

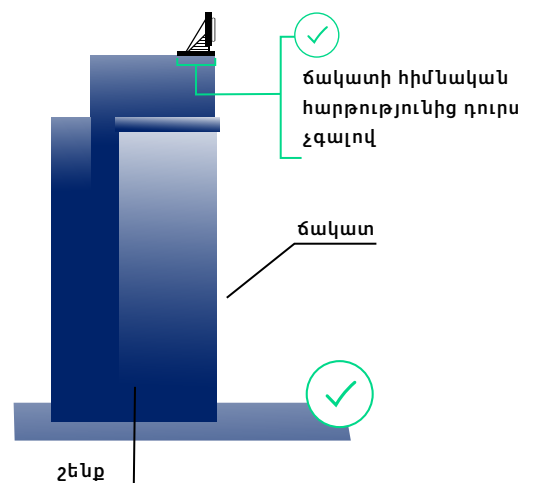
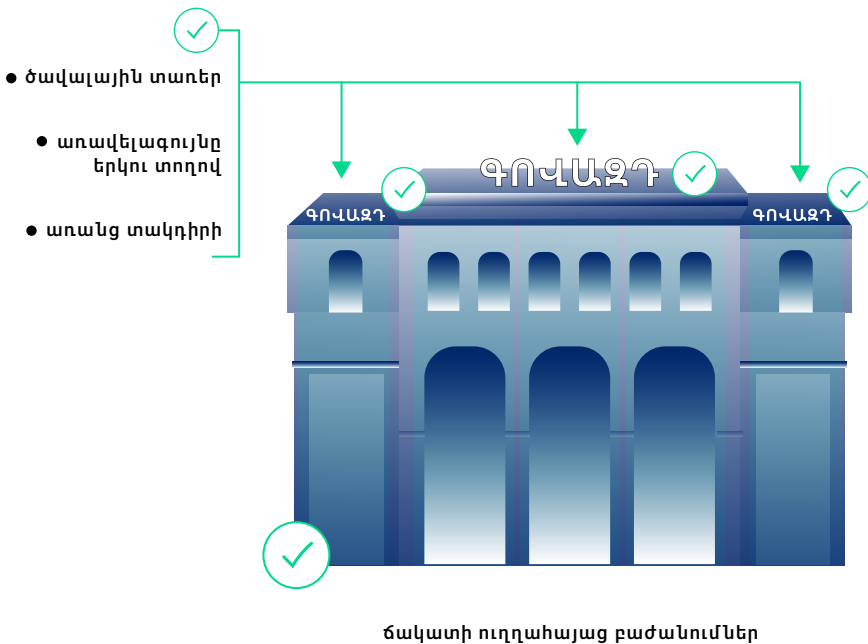
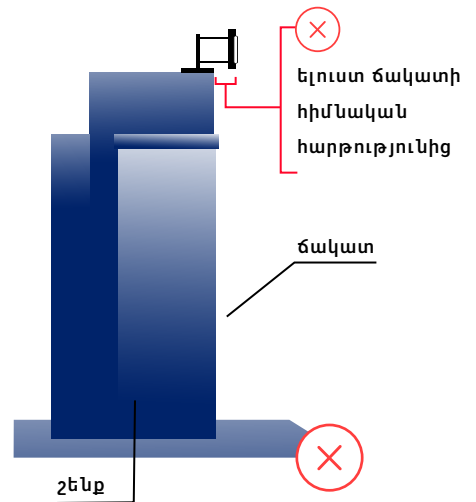
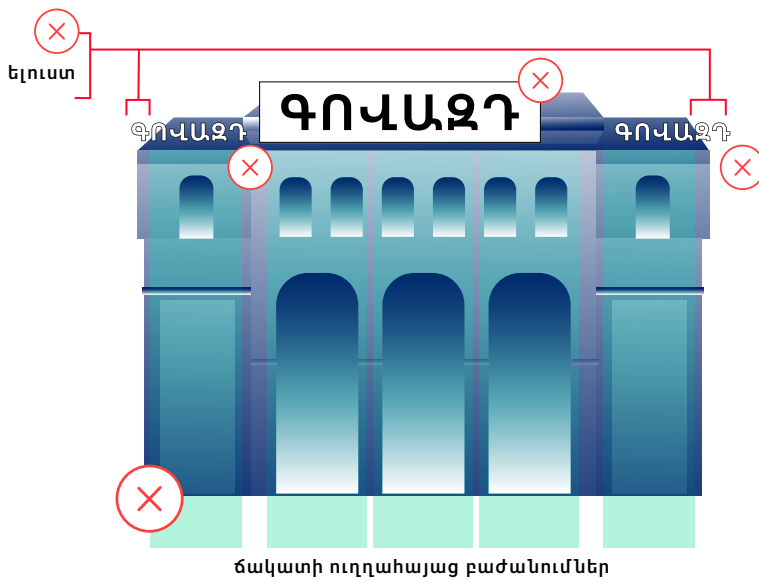

# Տ Ա Ն Ի Ք

Շենքի, շինության, կառույցի տանիքներին տեղադրվող գովազդի, գովազդի միջոցի լայնությունը չի կարող գերազանցել ճակատի լայնության 4/5 մասը՝ մինչև 35.0 մետր ճակատային լայնության դեպքում, և ճակատի լայնության կեսը՝ 35.0 մետրից ավելի ճակատային լայնության դեպքում:

✗ առավելագույնը ճակատի լայնության 4/5 մասը

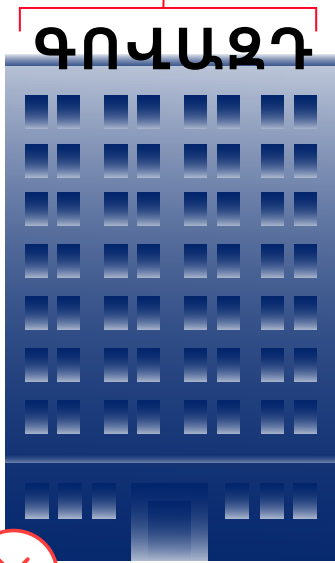

✗ մինչև 35 մետր ճակատ

✗ առավելագույնը ճակատի լայնության 1/2 մասը

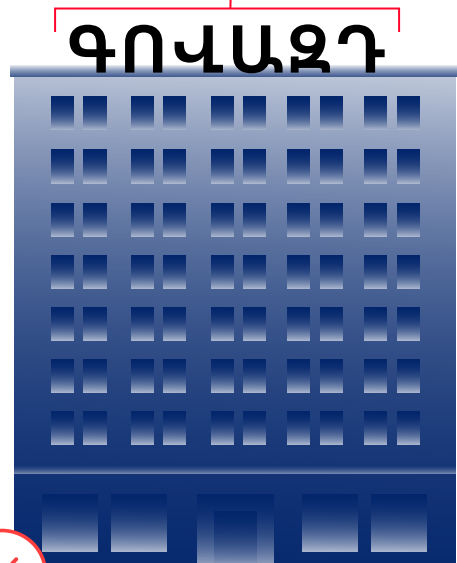

✗ 35 մետրից ավել ճակատ

ԳՈՎԱԶԴ

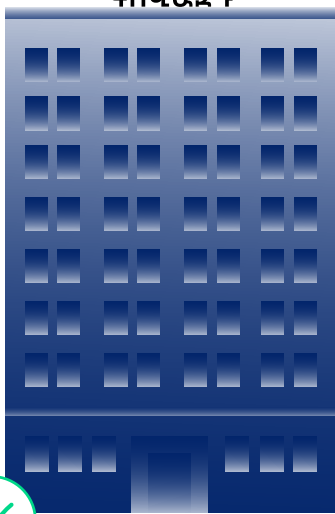

✓ մինչև 35 մետր ճակատ

ԳՈՎԱԶԴ

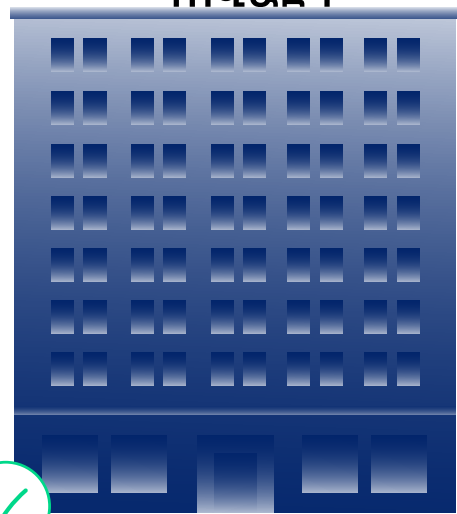

✓ 35 մետրից ավել ճակատ



ԵՐԵՎԱՆԻ ԲԱՎԳԱՆՈՒՄԻ 18 ՆՈՅԵՄԲԵՐԻ 2009 Թ. N37-Ն ՈՐՈՇՈՒՄ ԵՐԼԱՆԻ քաղաքի վարչական սահմաններում արտաքին գովազդի և արտաքին գովազդի միջոցի տեղաբաշխման (տեղադրման) համայնքային չափորոշիչներ



# Տ Ա Ն Ի Ք

Մինչև 50.0 մետր ճակատային լայնություն ունեցող շենքի, շինության, կառույցի տանիքի մինևույն կողմում նույն հարթության վրա չի կարող տեղադրվել մեկից ավելի գովազդի միջոց:



ԵՐԵՎԱՆԻ ԶԱՂԱՔԻ ԱՎԱԳԱՆՈՒ՝ 18 ՆՈՅԵՄԲԵՐԻ 2009 Թ. N37-Ն ՈՐՈՇՈՒՄ  
Երևան քաղաքի վարչական սահմաններում արտաքին գովազդի և արտաքին  
գովազդի միջոցի տեղաբաշխման (տեղադրման) համայնքային չափորոշիչներ

50.0 մետրից ավելի ճակատային լայնություն ունեցող շենքի, շինության, կառույցի տանիքի միևնույն կողմում մեկ հորիզոնական հարթության վրա տեղադրվող մեկից ավելի գովազդի միջոցների միմյանցից հեռավորությունը չի կարող լինել պակաս, քան 50.0 մետրը, իսկ տարբեր բարձրությունների ճարտարապետական տարրերի վրա տեղադրվելու պարագայում՝ 10.0 մետրը:

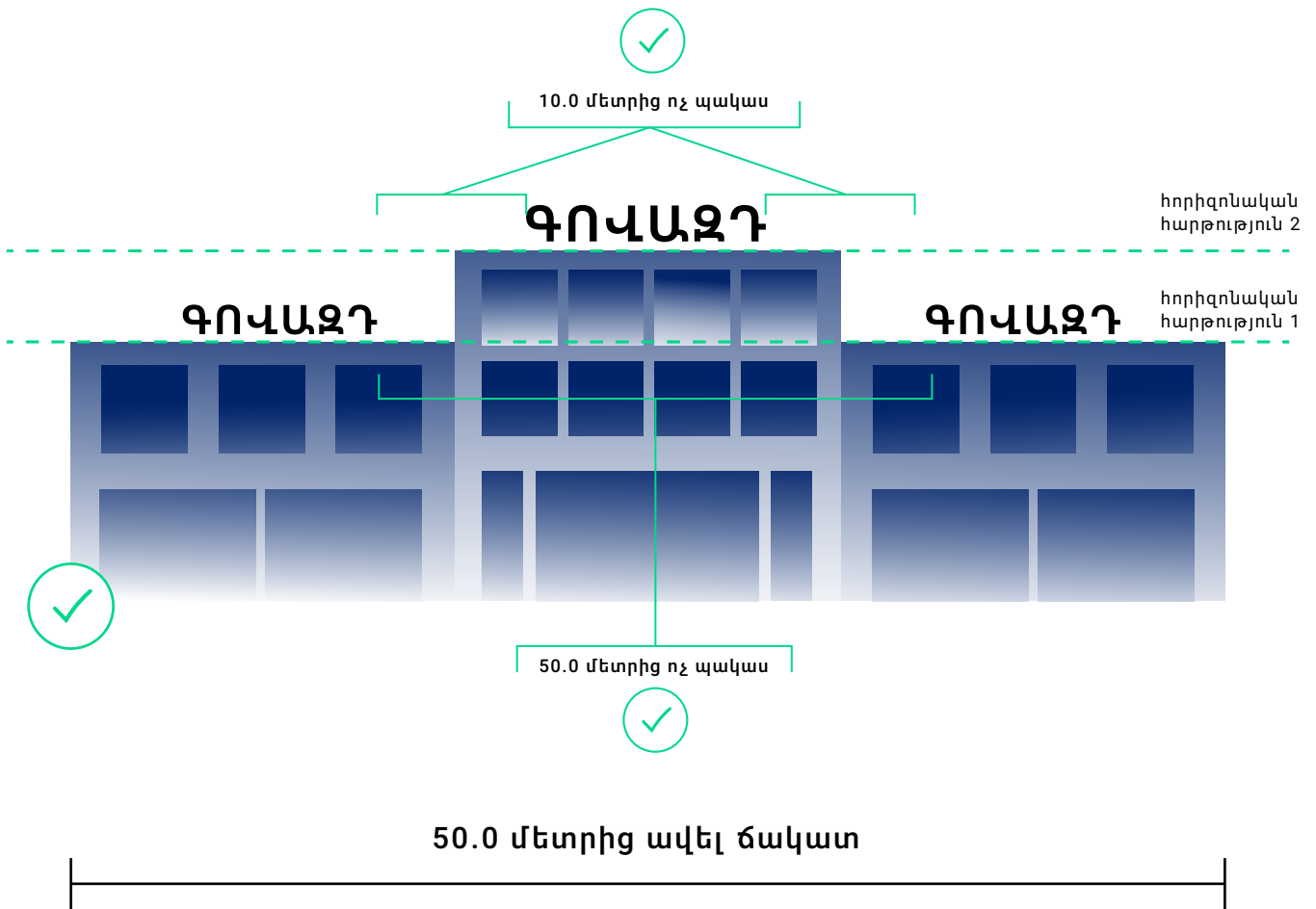

# Տ Ա Ն Ի Ք

Չի թույլատրվում գովազդ, գովազդի միջոց տեղադրել թեք տանիքի և ծածկի, ոչ հիմնական, ոչ ստացիոնար շենքի, շինության, կառույցի, ավտոտնակի, կրպակի, կրպակաշարի, կցակառույց օբյեկտի տանիքի վրա:

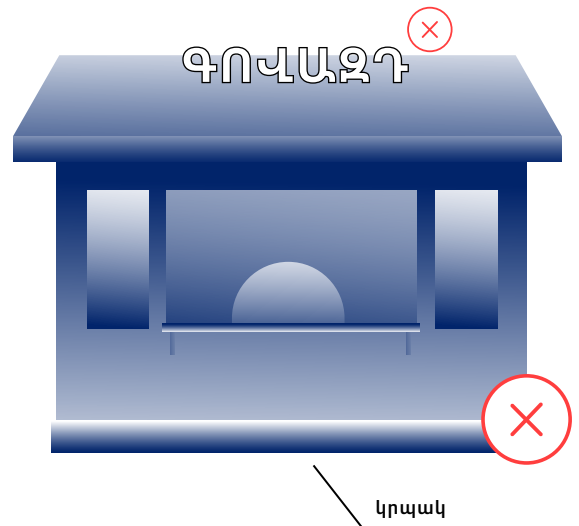
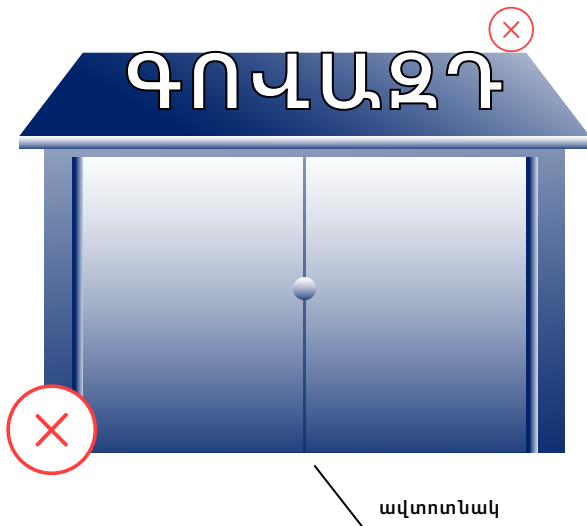
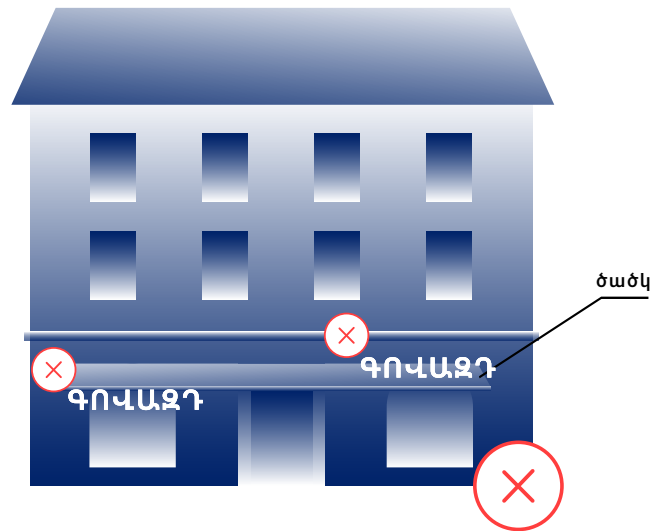
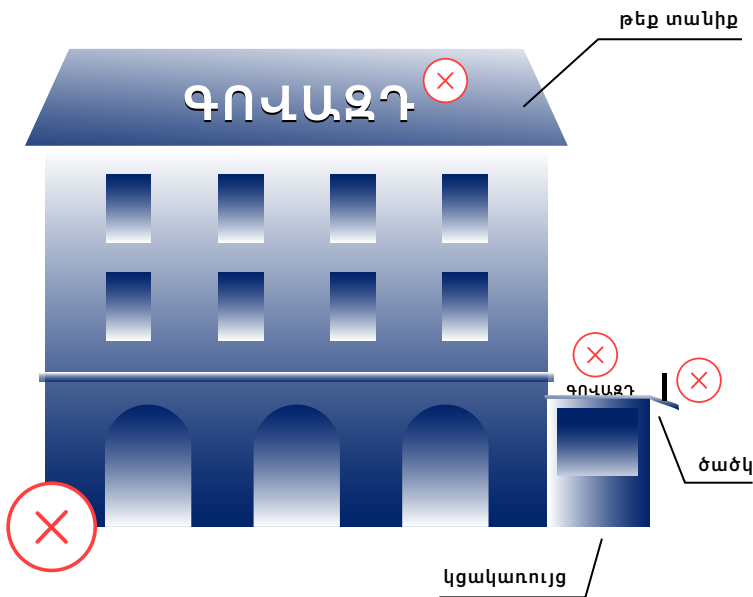

ԵՐԵՎԱՆԻ ԶԱՂԱՔԻ ԱՎԱԳԱՆՈՒ՝ 18 ՆՈՅԵՄԲԵՐԻ 2009 Թ. N37-Ն ՈՐՈՇՈՒՄ  
Երևան քաղաքի վարչական սահմաններում արտաքին գովազդի և արտաքին  
գովազդի միջոցի տեղաբաշխման (տեղադրման) համայնքային չափորոշիչներ

Չի թույլատրվում գովազդ, գովազդի միջոց տեղադրել մինչև 4 հարկանի շենքի, շինության, կառույցի տանիքի կամ ծածկի վրա:

3.0 մետր = 1 հարկ

տանիք

մինչև 4  
հարկանի շենք

ԳՈՎԱԶԴ

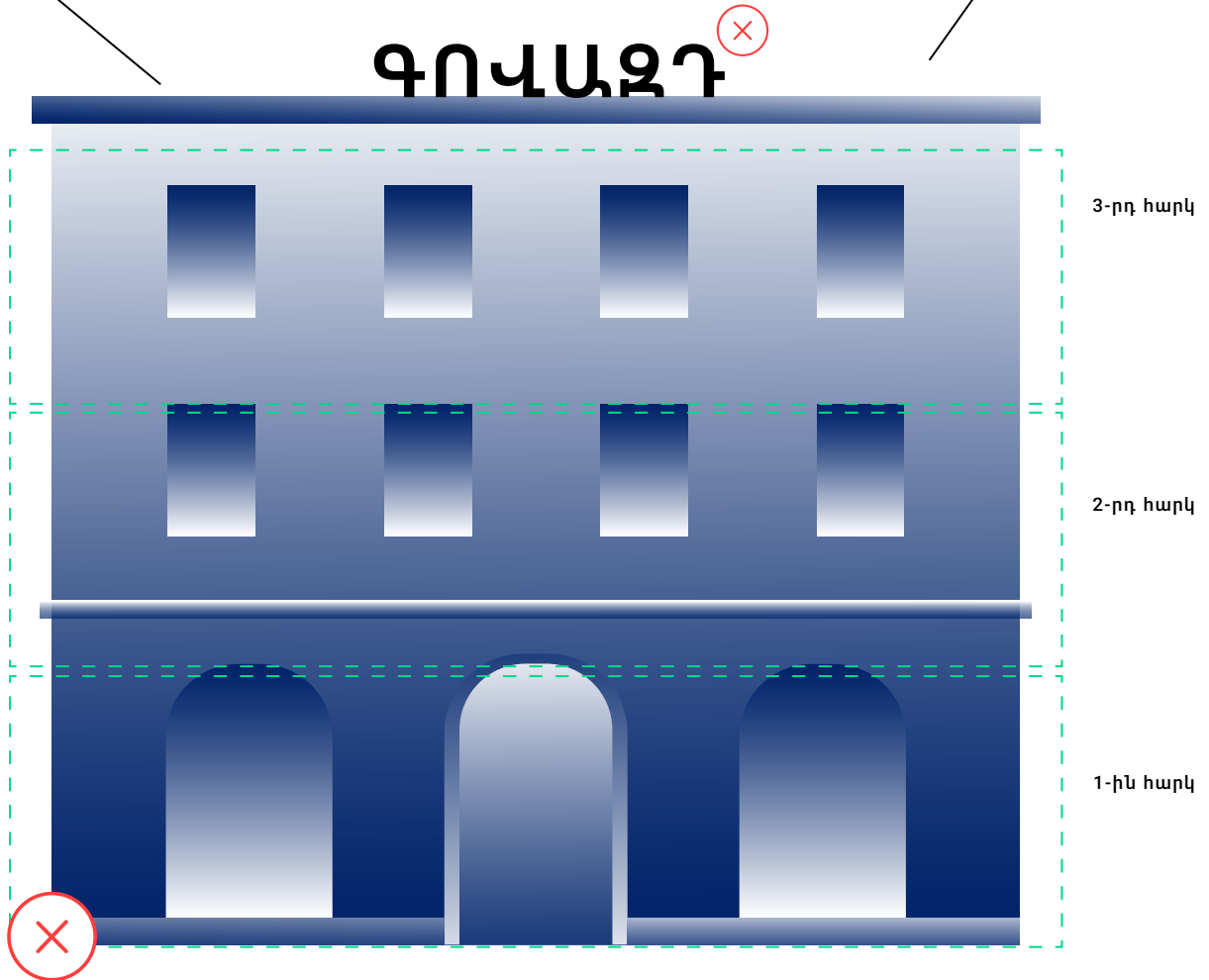

# Տ Ա Ն Ի Ք

Շենքի, շինության, կառույցի տանիքների վրա գովազդի, գովազդի միջոցի առավելագույն բարձրությունը կարգավորվում է ըստ հարկայնության և պետք է լինի.

- 1 4 հարկանի շենքի, շինության, կառույցի համար ոչ ավելի, քան 2.0 մետր
- 2 5-9 հարկանի շենքի, շինության համար ոչ ավելի, քան 3.0 մետր
- 3 10-14 հարկանի շենքի, շինության համար ոչ ավելի, քան 4.0 մետր
- 4 15 կամ ավելի հարկ ունեցող օբյեկտների համար՝ ոչ ավելի, քան 5.0 մետր

Սույն որոշման իմաստով շենքի, շինության, կառույցի մեկ հարկի բարձրությունը 3.0 մետր է: Կոտորակային արժեքների դեպքում հարկերի ամբողջ թվային արժեքի կլորացումը կատարվում է մաթեմատիկական կլորացման կանոններին համապատասխան, և 1, 2, 3, 4 թվերը փոխարինվում են զրոյով, իսկ 5, 6, 7, 8, 9 թվերը մեկով ավելացնում են դիմացի թիվը:

3.0 մետր = 1 հարկ  
3.4 մետր = 1 հարկ  
3.5 մետր = 2 հարկ

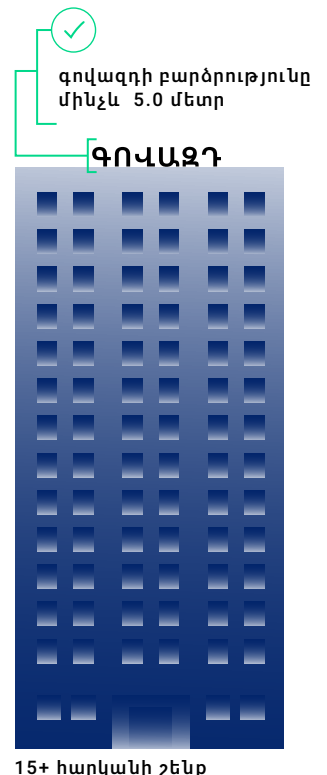
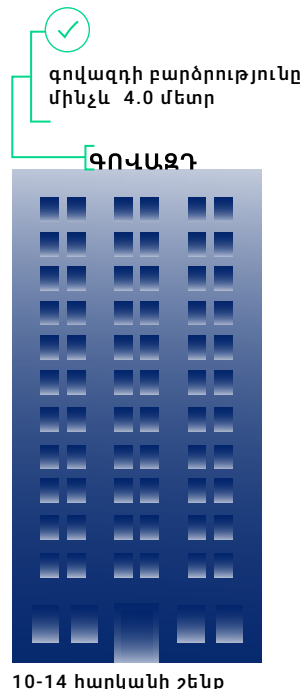
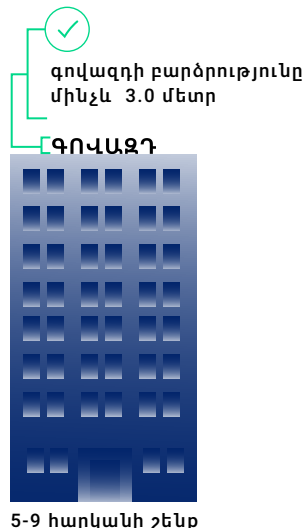
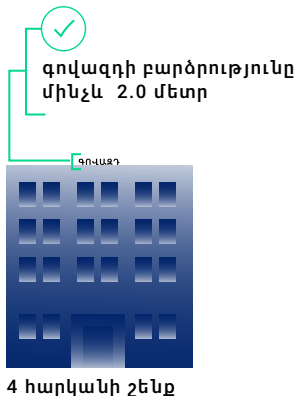

Եթե շենքի, շինության, կառույցի տանիքին տեղաբաշխվող (տեղադրվող) գովազդը, գովազդի միջոցը պարունակում է ապրանքային նշանի պատկեր, ապա վերջինիս որոշակի տարրեր կարող են գերազանցել սույն կանոններով սահմանված չափորոշիչները, բայց ոչ ավելի, քան գովազդի միջոցի ամբողջական մակերեսի 1/5-րդը:

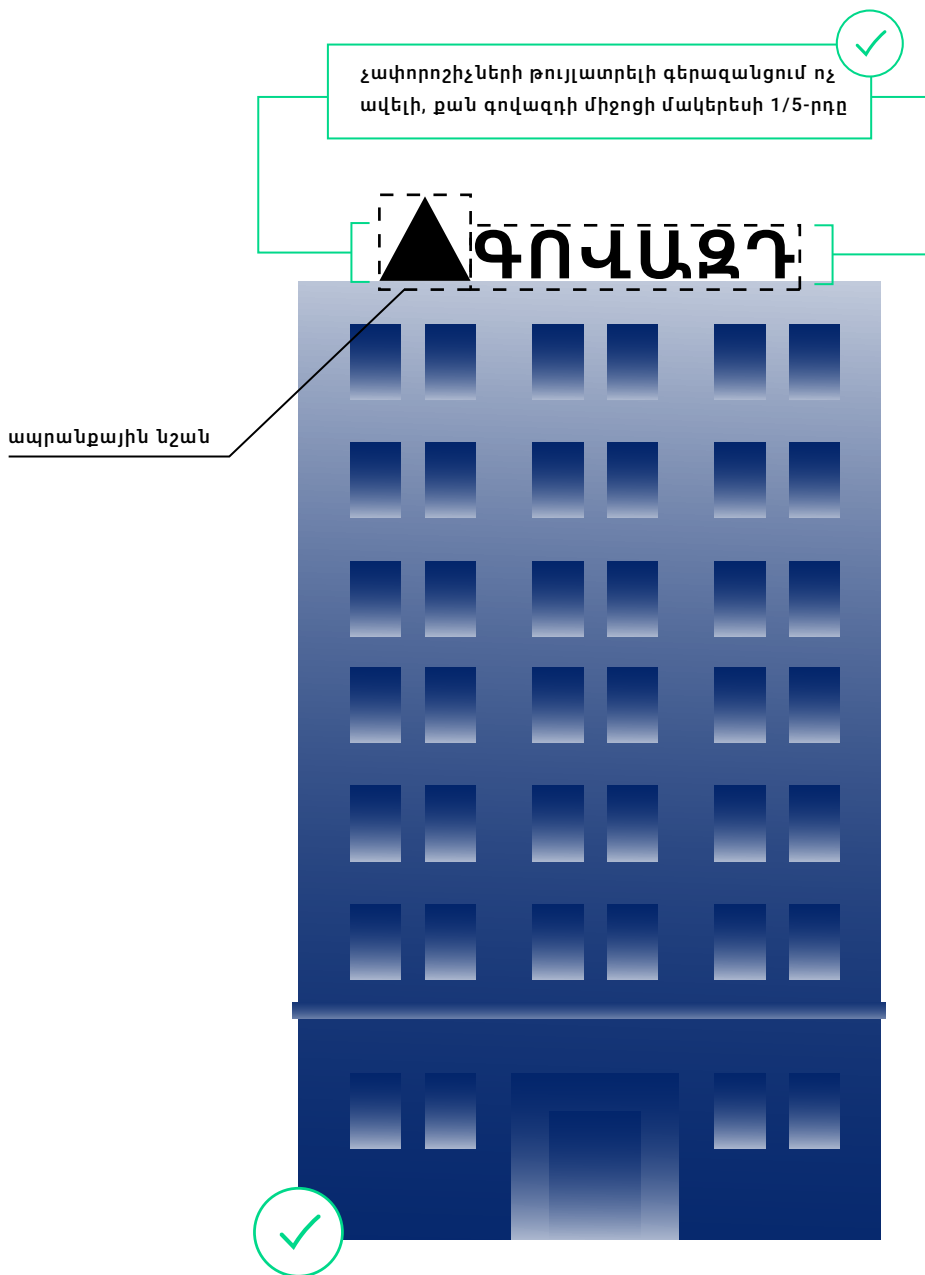

# ԿԱՄՈՒՐՁ

Կամուրջի, գետնանցումի, թունելների, էստակադաների վրա թույլատրելի է տեղաբաշխել (տեղադրել) միայն առանձին ծավալային տառերից և սիմվոլներից բաղկացած գովազդի միջոց՝ առավելագույնը մինչև երկու տողով դասավորվածությամբ՝ առանց տակդիրի կամ ամբողջությամբ թափանցիկ տակդիրի կիրառմամբ:

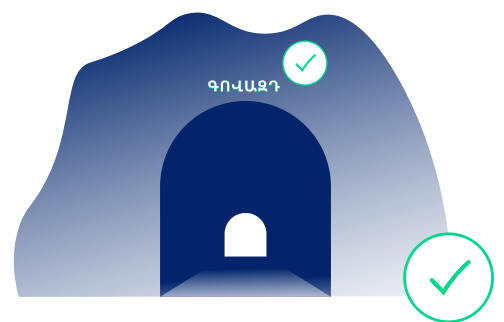
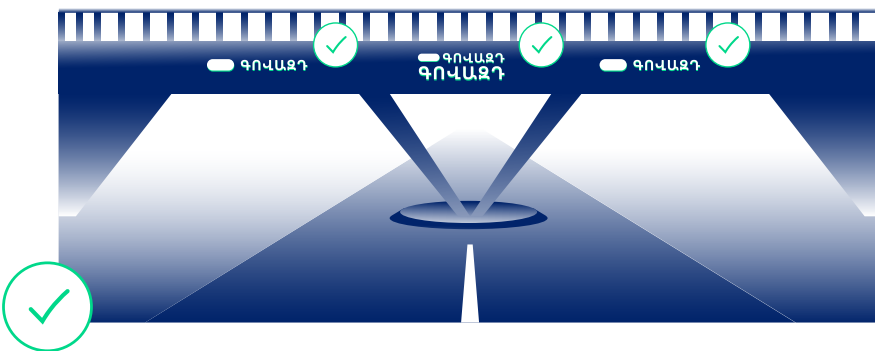
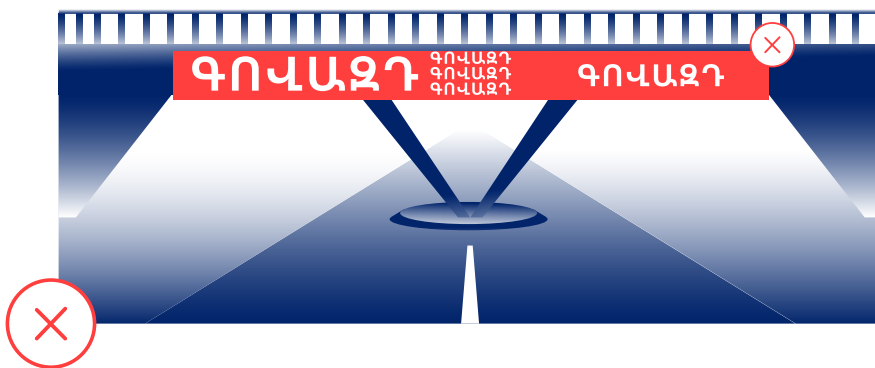

ԵՐԵՎԱՆԻ ԱՎԱԳԱՆՈՒՄԻ 18 ՆՈՅԵՄԲԵՐԻ 2009 Թ. N37-Ն ՈՐՈՇՈՒՄ  
Երևան քաղաքի վարչական սահմաններում արտաքին գովազդի և արտաքին  
գովազդի միջոցի տեղաբաշխման (տեղադրման) համայնքային չափորոշիչներ

# ԼՅԱԿԱՅԱՆ

Ավտոմեքենաների՝ վառելիքի կամ էլեկտրական լցակայանների զբաղեցրած հողատարածքում թույլատրվում է վահանակի տեսքով տեղադրել միայն մեկ գովազդ, գովազդի միջոց, ներառյալ գնի ցուցատախտակը, և մեկ գովազդ, գովազդի միջոց կամ ցուցատախտակ լցակայանի զբաղեցրած տարածքից դուրս:

Այս կոնստրուկցիաների առավելագույն բարձրությունը չպետք է գերազանցի 8.0 մետրը (հաշվարկված գետնի մակերևույթից), լայնությունը՝ 3.0 մետրը, խորությունը՝ 0.80 մետրը:

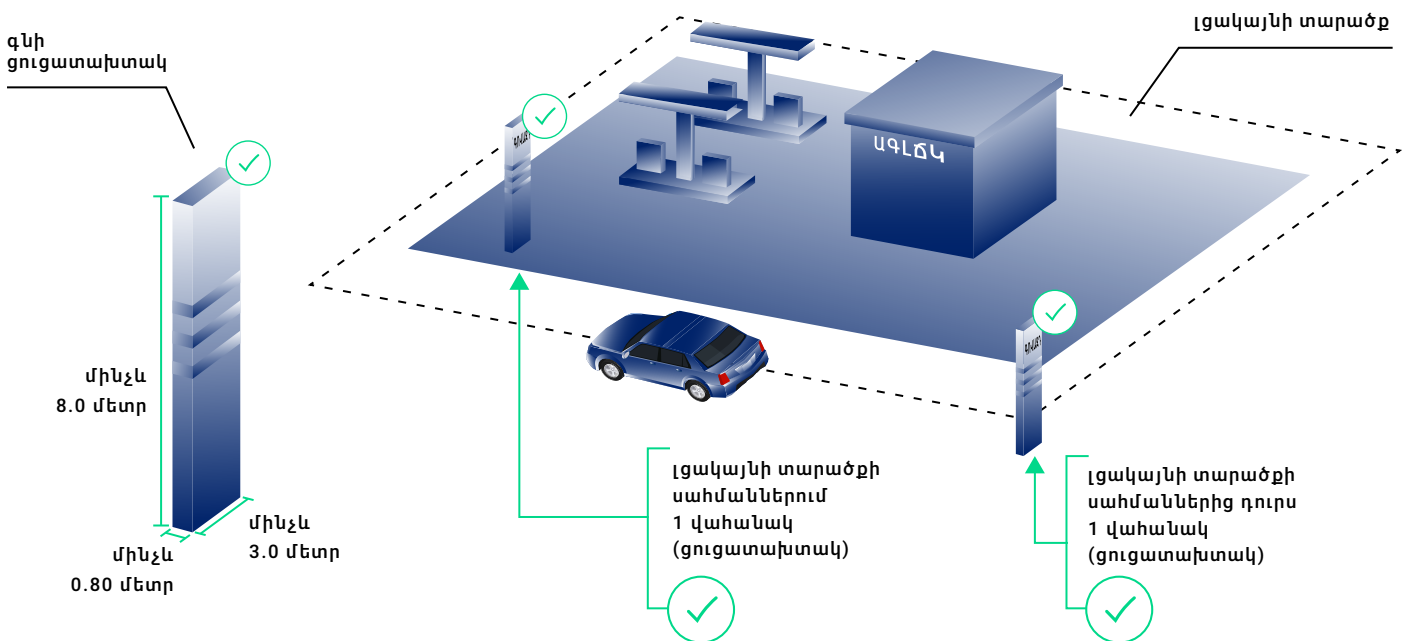
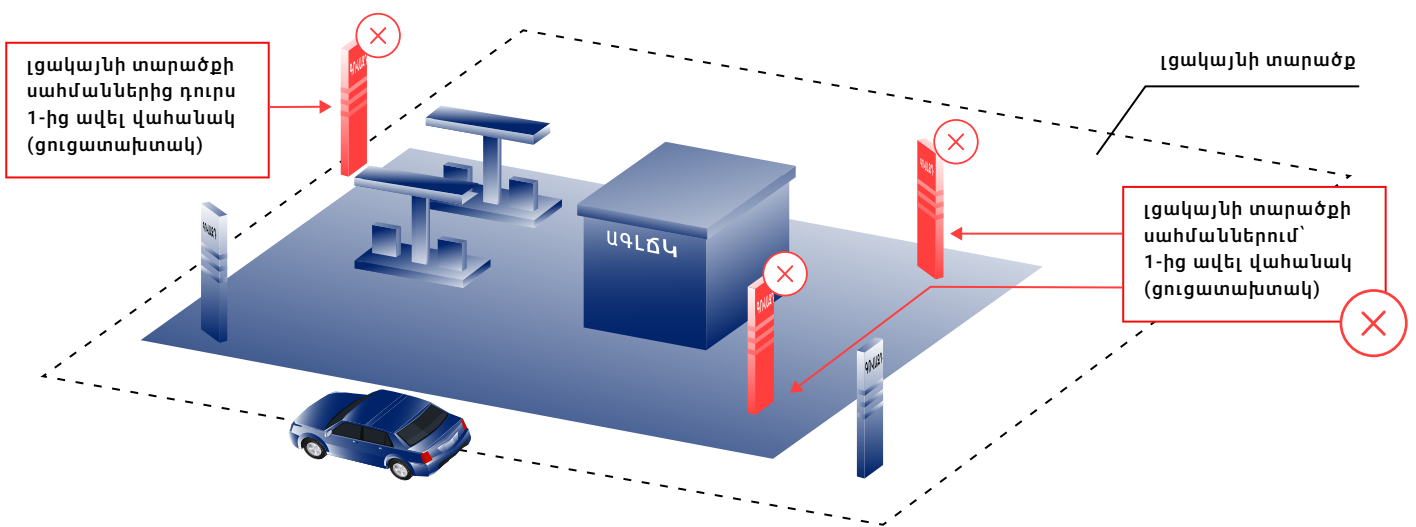

ԵՐԵՎԱՆԻ ԶԱՂԱՔԻ ԱՎԱԳԱՆՈՒ՝ 18 ՆՈՅԵՄԲԵՐԻ 2009 Թ. N37-Ն ՈՐՈՇՈՒՄ  
Երևան քաղաքի վարչական սահմաններում արտաքին գովազդի և արտաքին  
գովազդի միջոցի տեղաբաշխման (տեղադրման) համայնքային չափորոշիչներ



# ԼՅՍԿԱՅԱՆ

Վառելիքի կամ էլեկտրական ավտուլցակայանների զբաղեցրած հողատարածքներում գովազդ, գովազդի միջոց, բացի առանձին վահանակից, թույլատրվում է տեղադրել ծածկի ֆրիզային հատվածում առանձին ծավալային տառերով, որի լայնությունը չի կարող լինել 1.20 մետրից ավելի, և ֆրիզի եզրերից պահպանելով 0.30 մետր հեռավորություն:

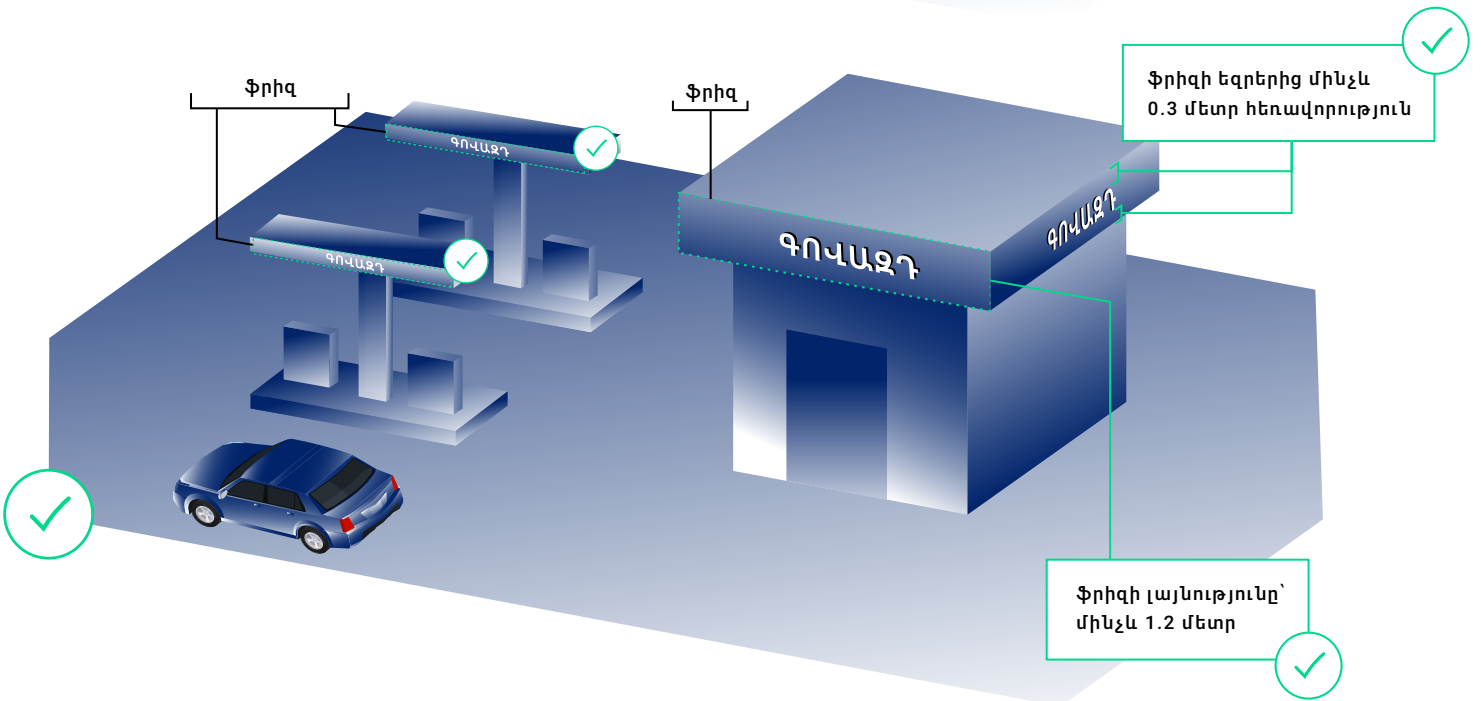
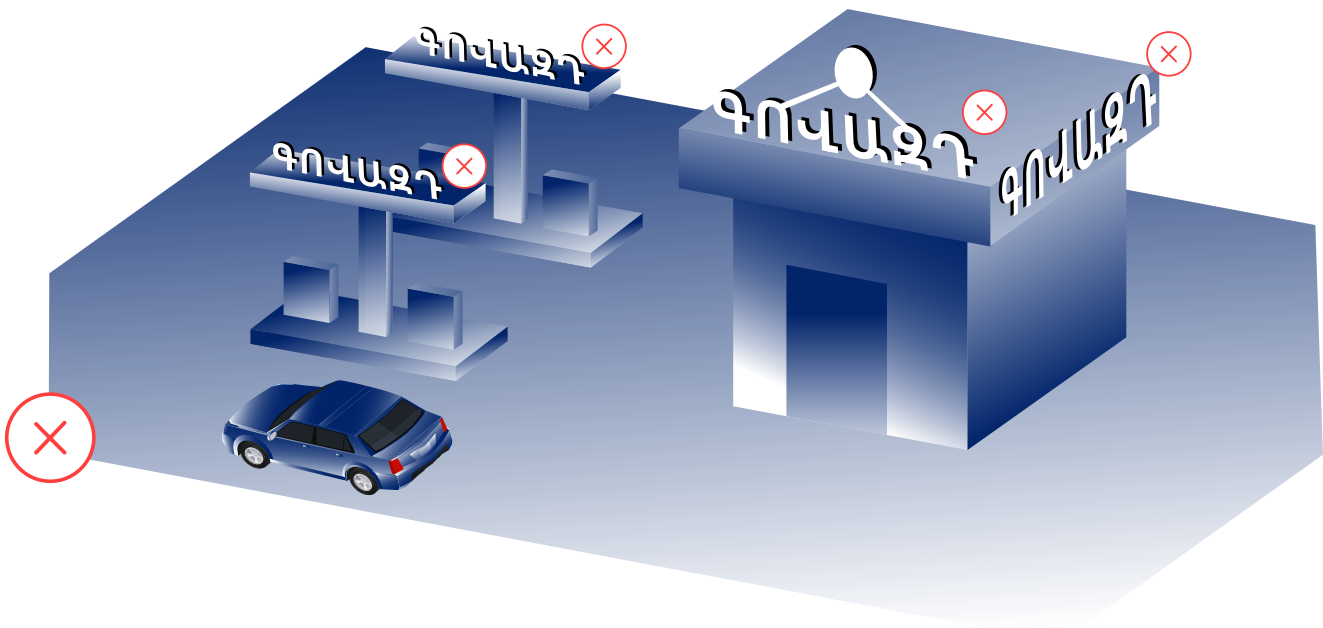

ԵՐԵՎԱՆԻ ԱՎԱԳԱՆՈՒ՝ 18 ՆՈՅԵՄԲԵՐԻ 2009 Թ. N37-Ն ՈՐՈՇՈՒՄ  
Երևան քաղաքի վարչական սահմաններում արտաքին գովազդի և արտաքին  
գովազդի միջոցի տեղաբաշխման (տեղադրման) համայնքային չափորոշիչներ

# ԼՅԱԿԱՅԱՆ

Ավտոմեքենաների՝ վառելիքի կամ էլեկտրական լցակայանների սահմաններից դուրս ցուցատախտակները տեղադրվում են երթևեկությանը համընթաց ուղղությամբ՝ լցակայանի զբաղեցրած հողատարածքի սահմաններից 30.0 մետրից ոչ ավելի հեռավորության վրա՝ պահպանելով 3.0 մետրից ոչ պակաս մայթի լայնություն:

Վառելիքի կամ էլեկտրական լցակայանների գովազդի, գովազդի միջոցի կամ գնի ցուցատախտակների էլեկտրոնային կրիչների (էկրանների) վրա գովազդի ցուցադրումը պետք է իրականացվի միայն ստատիկ պատկերների կիրառմամբ: Պատկերի փոփոխությունը պետք է կատարվի 30 վայրկյանի ընթացքում մեկ անգամից ոչ ավելի: Պատկերի փոփոխության արագությունը չպետք է պակաս լինի 2 վայրկյանից:

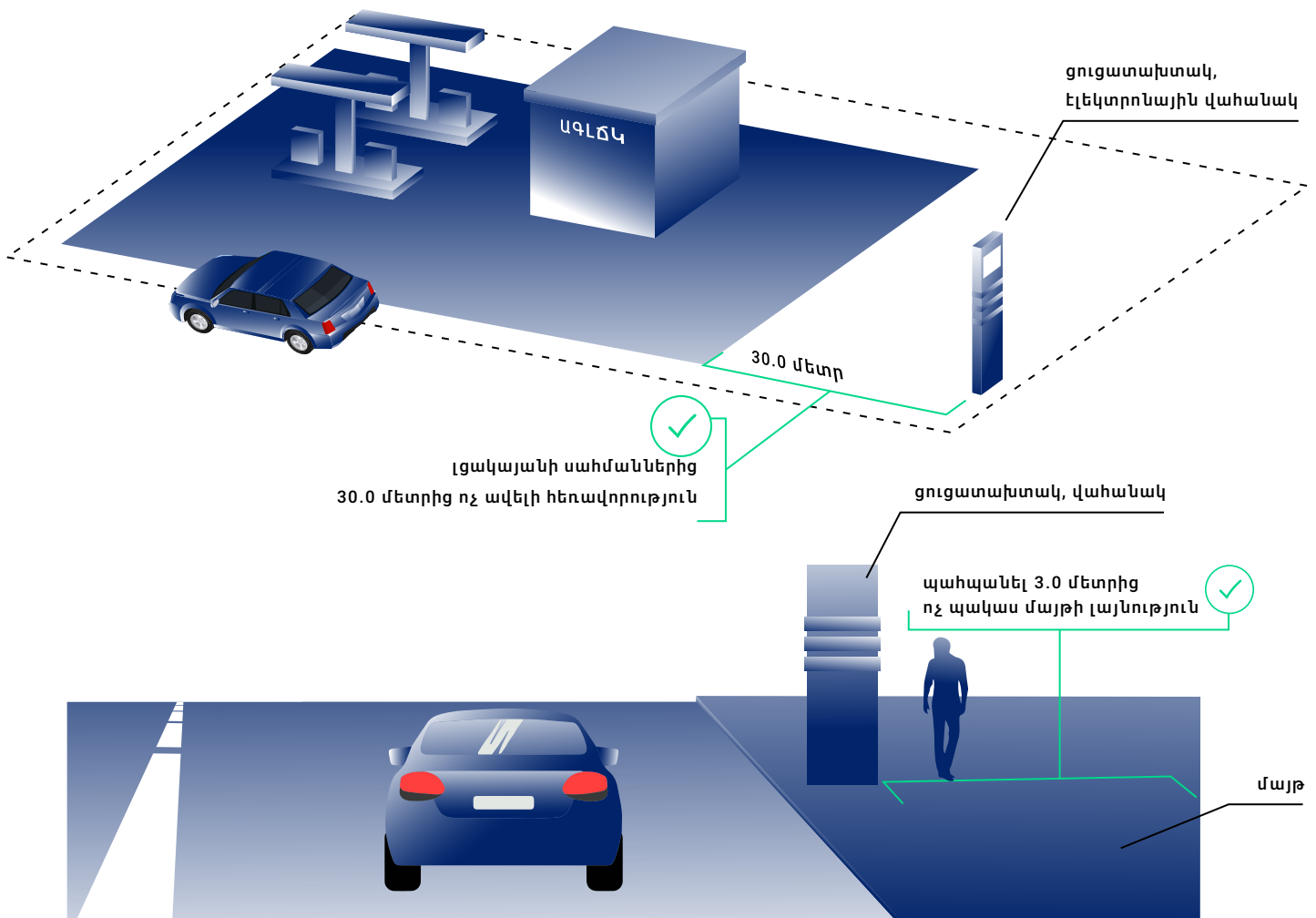

ԵՐԵՎԱՆ ԶԱՂԱՔԻ ԱՎԱԳԱՆՈՒՄԻ 18 ՆՈՅԵՄԲԵՐԻ 2009 Թ. N37-Ն ՈՐՈՇՈՒՄ  
Երևան քաղաքի վարչական սահմաններում արտաքին գովազդի և արտաքին  
գովազդի միջոցի տեղաբաշխման (տեղադրման) համայնքային չափորոշիչներ

ԿԵՏ 178, 179

ապրիլ, 2023

# ԴՐՈՇԱԿԱԶՈՂ (ՖԼԱԳՇՏՈՎ), ԴՐՈՇԱԿ

Դրոշակաձողը գետնի վրա առանձին տեղակայված միջոց է, որը բաղկացած է հիմքից և մետաղական հենքից, որի վրա բարձրանում է դրոշը:

Երևանի քաղաքապետարանի աշխատակազմի արտաքին ձևավորման և գովազդի վարչության կողմից կարող են սահմանվել դրոշակաձողի բարձրությանը ներկայացվող անհատական պահանջներ՝ հաշվի առնելով տվյալ տարածքի ճարտարապետական առանձնահատկությունները: Յուրաքանչյուր դեպքում դրոշակաձողի առավելագույն բարձրությունը չպետք է գերազանցի 9.0 մետրը:

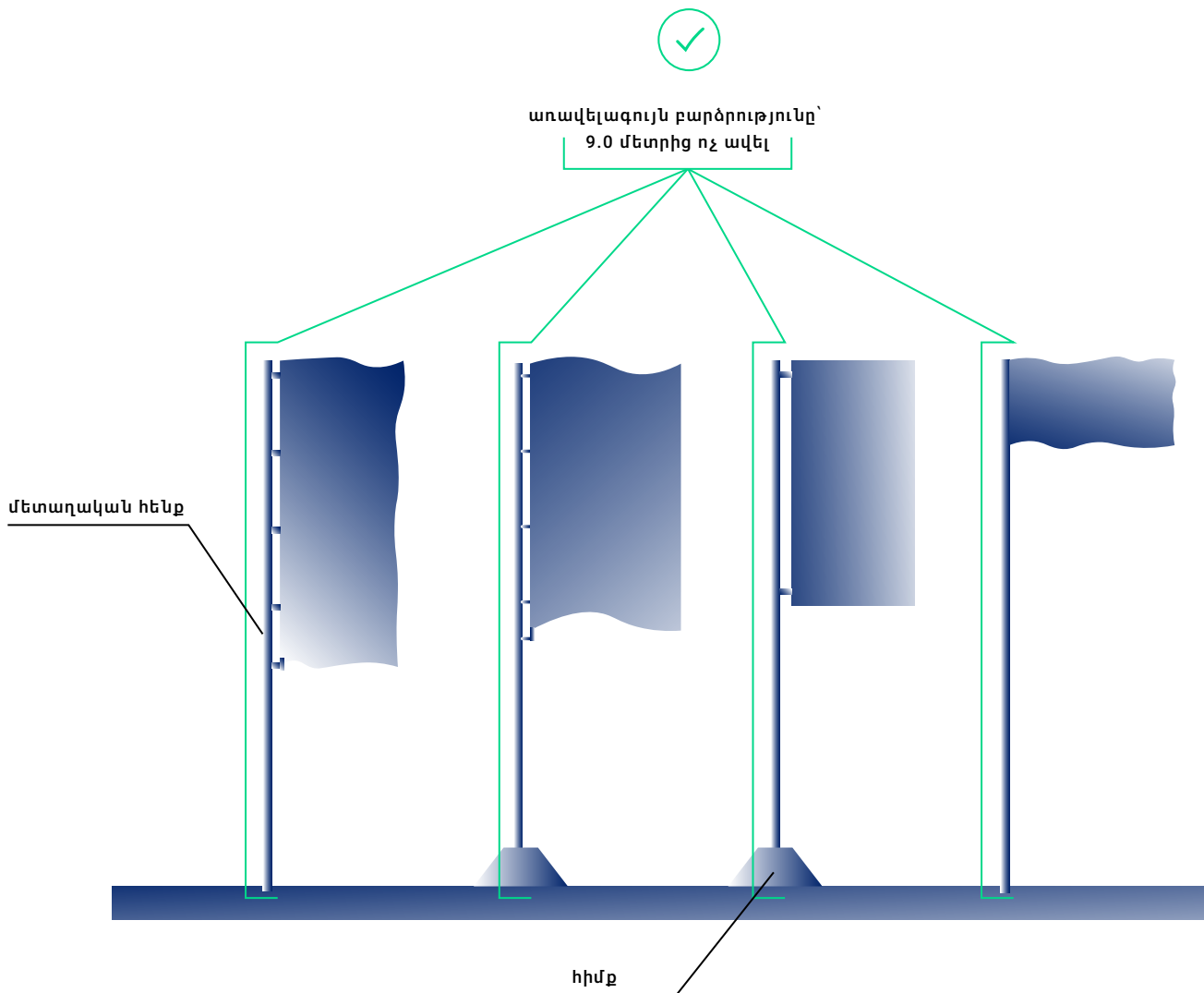

ԵՐԵՎԱՆԻ ԶԱՂԱՔԻ ԱՎԱԳԱՆՈՒՄԻ՝ 18 ՆՈՅԵՄԲԵՐԻ 2009 Թ. N37-Ն ՈՐՈՇՈՒՄ  
Երևան քաղաքի վարչական սահմաններում արտաքին գովազդի և արտաքին  
գովազդի միջոցի տեղաբաշխման (տեղադրման) համայնքային չափորոշիչներ

ԿԵՏ 180, 181

ապրիլ, 2023

# ԴՐՈՇԱԿԱԶՈՂ (ՖԼԱԳՇՏՈՎ), ԴՐՈՇԱԿ

Միևնույն կողմում տեղակայվող մեկից ավելի դրոշակաձողերը պետք է տեղադրվեն միմյանց զուգահեռ, իսկ տեղեկատվական դաշտերը պետք է լինեն մեկ ուղղությամբ:

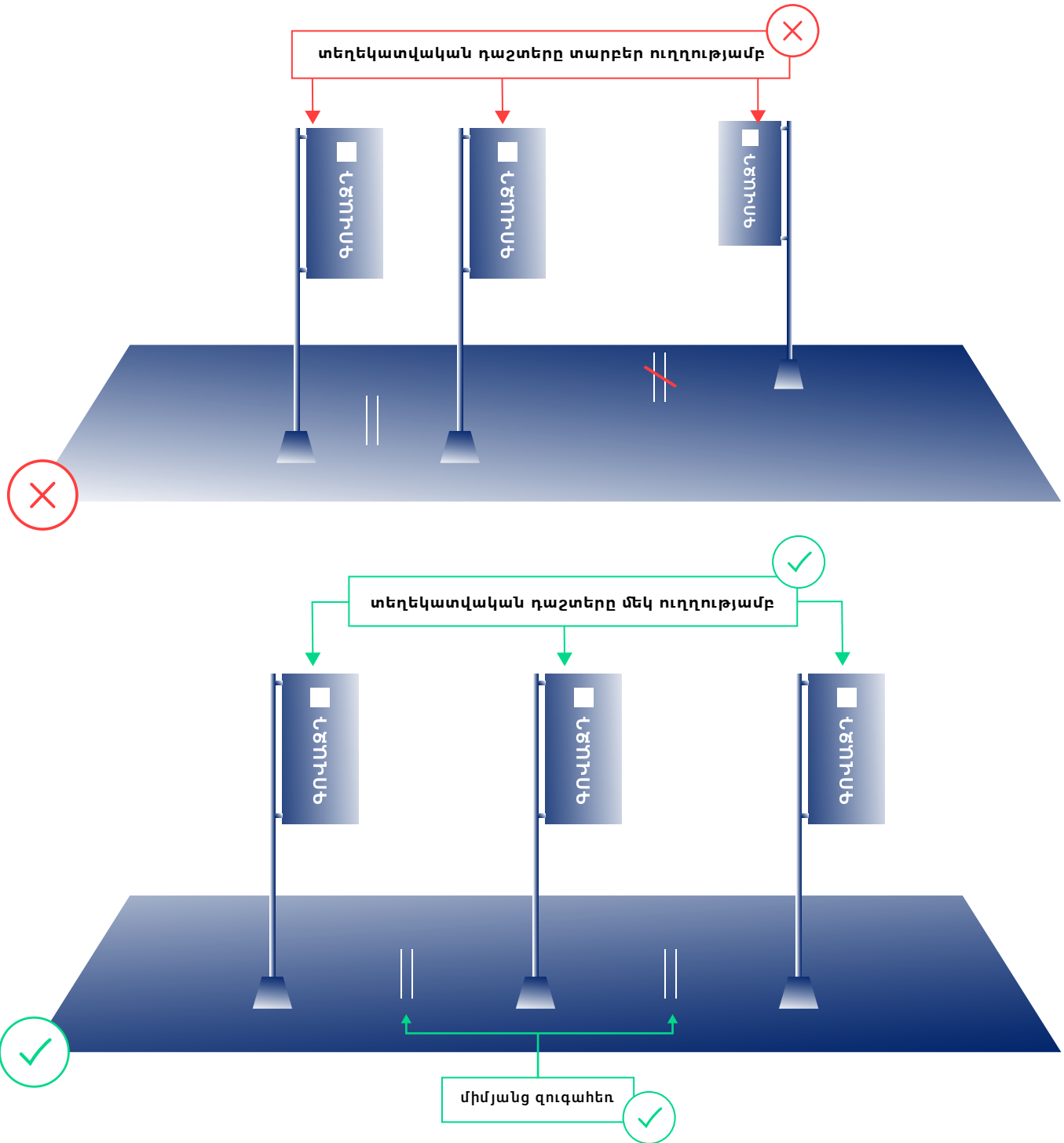

ԵՐԵՎԱՆԻ ԺԱՂԱՔԻ ԱՎԱԳԱՆՈՒՄԻ՝ 18 ՆՈՅԵՄԲԵՐԻ 2009 Թ. N37-Ն ՈՐՈՇՈՒՄ  
Երևան քաղաքի վարչական սահմաններում արտաքին գովազդի և արտաքին  
գովազդի միջոցի տեղաբաշխման (տեղադրման) համայնքային չափորոշիչներ

ԿԵՏ 182

ապրիլ, 2023

# ԳՐՈՇԱԿԱԶՈՂ, ԳՐՈՇԱԿ

Համակառույց դրոշակաձողերը պետք է ունենան միասնական ոճային լուծում, իսկ հիմքերն ու հենքերը լինեն միագույն:

Համակառույց դրոշակաձողերի առավելագույն քանակը չի կարող լինել 4-ից ավելի:

Համակառույց դրոշակաձողերի հիմքերի միջև հեռավորությունը չի կարող լինել 0.50 մետրից ավելի:

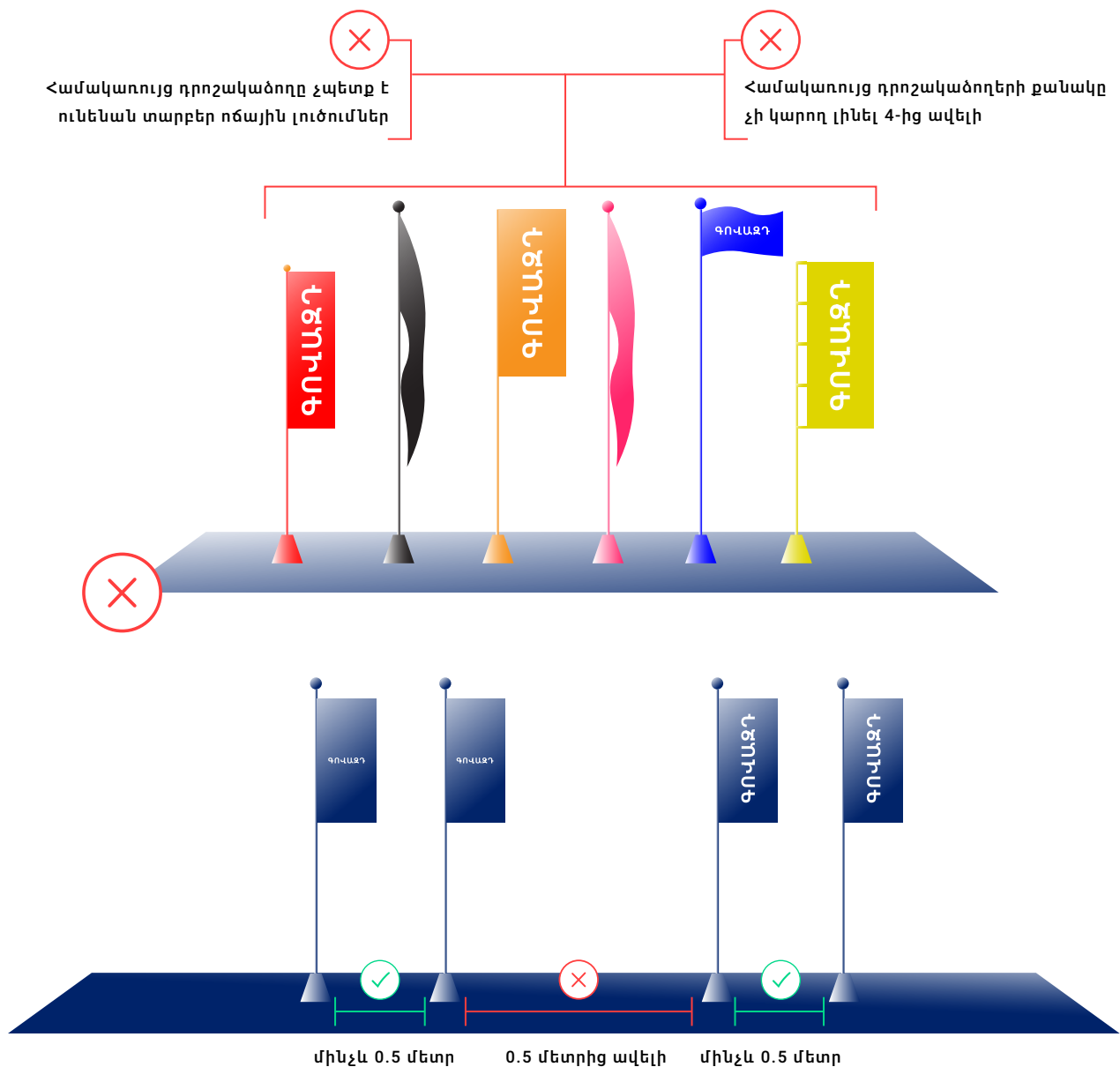

ԵՐԵՎԱՆԻ ԺԱՂԱՔԻ ԱՎԱԳԱՆՈՒՄԻ՝ 18 ՆՈՅԵՄԲԵՐԻ 2009 Թ. N37-Ն ՈՐՈՇՈՒՄ  
Երևան քաղաքի վարչական սահմաններում արտաքին գովազդի և արտաքին  
գովազդի միջոցի տեղաբաշխման (տեղադրման) համայնքային չափորոշիչներ

ԿԵՏ 188, 189, 190

ապրիլ, 2023

# ԴՐՈՇԱԿԱԶՈՂ (ՖԼԱԳՇՏՈՎ), ԴՐՈՇԱԿ

Մեկ դրոշակաձողի վրա չի կարող տեղադրվել մեկից ավելի գովազդ:

Դրոշի վրա թույլատրելի է պատկերել գովազդատուի ապրանքային նշանը և անվանումը, իսկ տեղեկատվական դաշտը և նշանի դեկորատիվ ու գեղարվեստական տարրերը պետք է տեղադրվեն մեկ հորիզոնական առանցքի վրա:

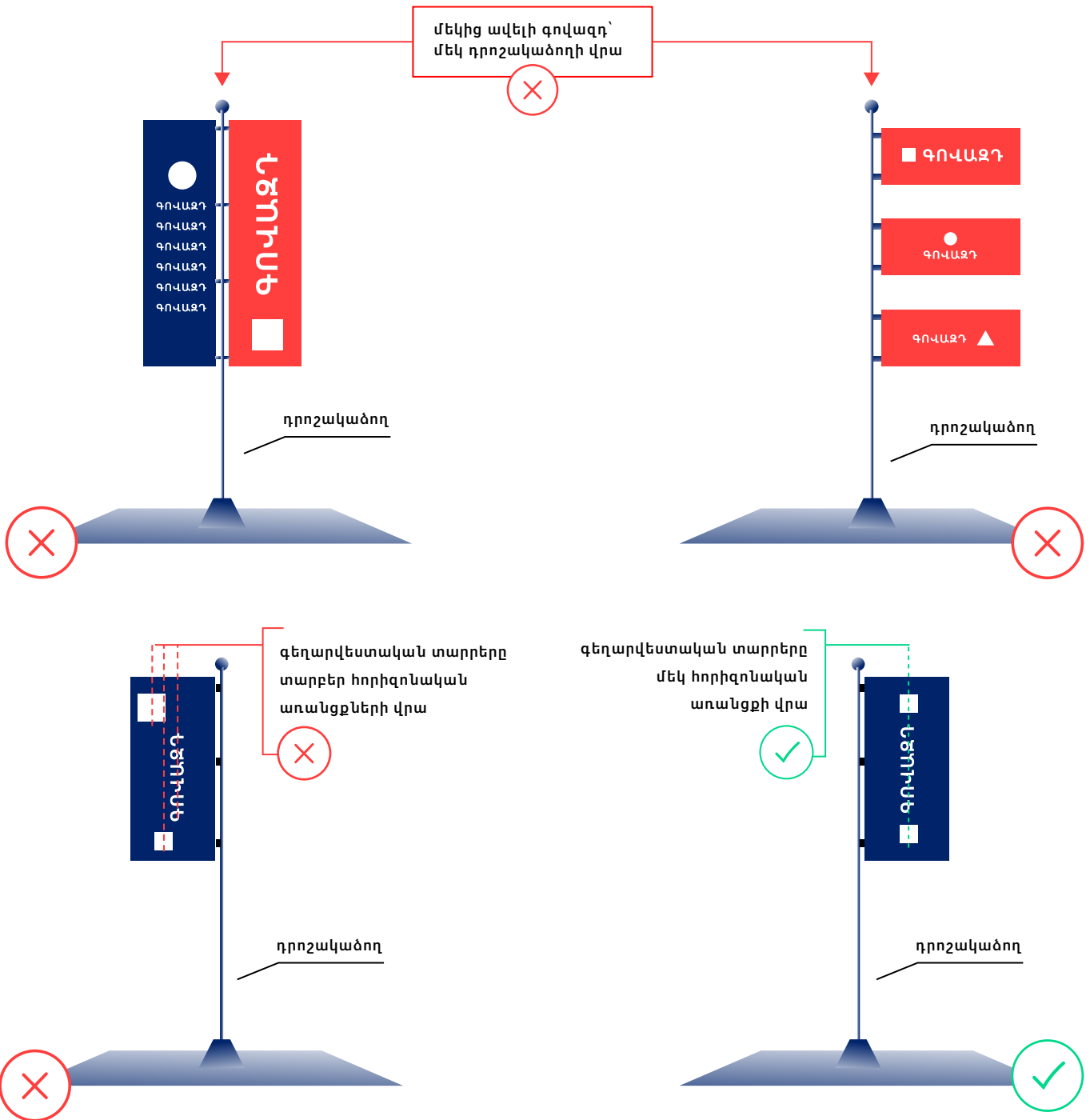

ԵՐԵՎԱՆԻ ԺԱՂԱՔԻ ԱՎԱԳԱՆՈՒՄԻ՝ 18 ՆՈՅԵՄԲԵՐԻ 2009 Թ. N37-Ն ՈՐՈՇՈՒՄ  
Երևան քաղաքի վարչական սահմաններում արտաքին գովազդի և արտաքին  
գովազդի միջոցի տեղաբաշխման (տեղադրման) համայնքային չափորոշիչներ

ԿԵՏ 185, 186

ապրիլ, 2023

# ՇՏԵՆՂԵՐ

Շտենդերը տնտեսվարող սուբյեկտների կողմից աշխատանքային ժամերի ընթացքում տեղադրվող միակողմանի կամ երկկողմանի արտաքին գովազդի շարժական և ժամանակավոր տեղադրվող գովազդի միջոց է:

Շտենդերը կարող է տեղադրվել նվազագույնը 3.50 մետր լայնք ունեցող մայթերին և չի կարող զբաղեցնել 1.0 քմ-ից ավելի տարածք:

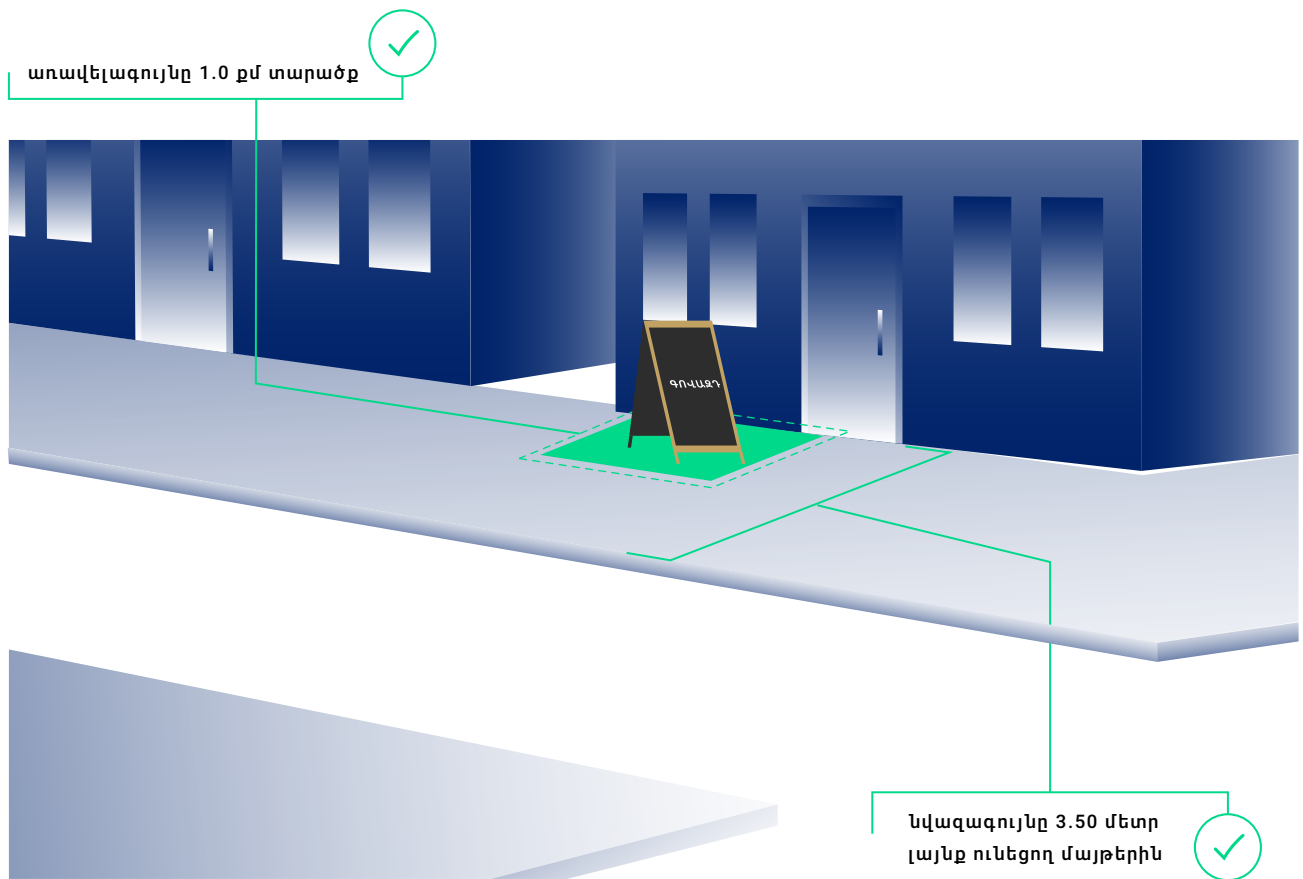

ԵՐԵՎԱՆԻ ԱՎԱԳԱՆՈՒ՝ 18 ՆՈՅԵՄԲԵՐԻ 2009 Թ. N37-Ն ՈՐՈՇՈՒՄ  
Երևան քաղաքի վարչական սահմաններում արտաքին գովազդի և արտաքին  
գովազդի միջոցի տեղաբաշխման (տեղադրման) համայնքային չափորոշիչներ

ԿԵՏ 191, 192

ապրիլ, 2023

# ՇՏԵՆՂԵՐ

Շտենդերի տեղադրման համար սահմանվում են հետևյալ չափորոշիչները՝

- 1 շտենդերի կոնստրուկցիայի չափերը կարող են ունենալ առավելագույնը 0.70 մետր լայնություն և 1.20 մետր բարձրություն:
- 2 շտենդերի հիմնակմախքը պետք է պատրաստված լինի փայտե նյութերից:
- 3 շտենդերը չի կարող տեղադրված լինել այն տեղակայած տնտեսվարող սուբյեկտի ոչ աշխատանքային ժամերին:
- 4 շտենդերի հիմնակմախքի ամենահեռու եզրը կարող է տեղադրվել տնտեսվարող սուբյեկտի տարածքից առավելագույնը 1.0 մետր հեռավորության վրա:
- 5 շտենդերի տեղեկատու մակերեսը պետք է ունենա միատարր մուգ գույնի ֆոն՝ նախատեսված բացառապես կավիճով գրառումներ անելու համար:

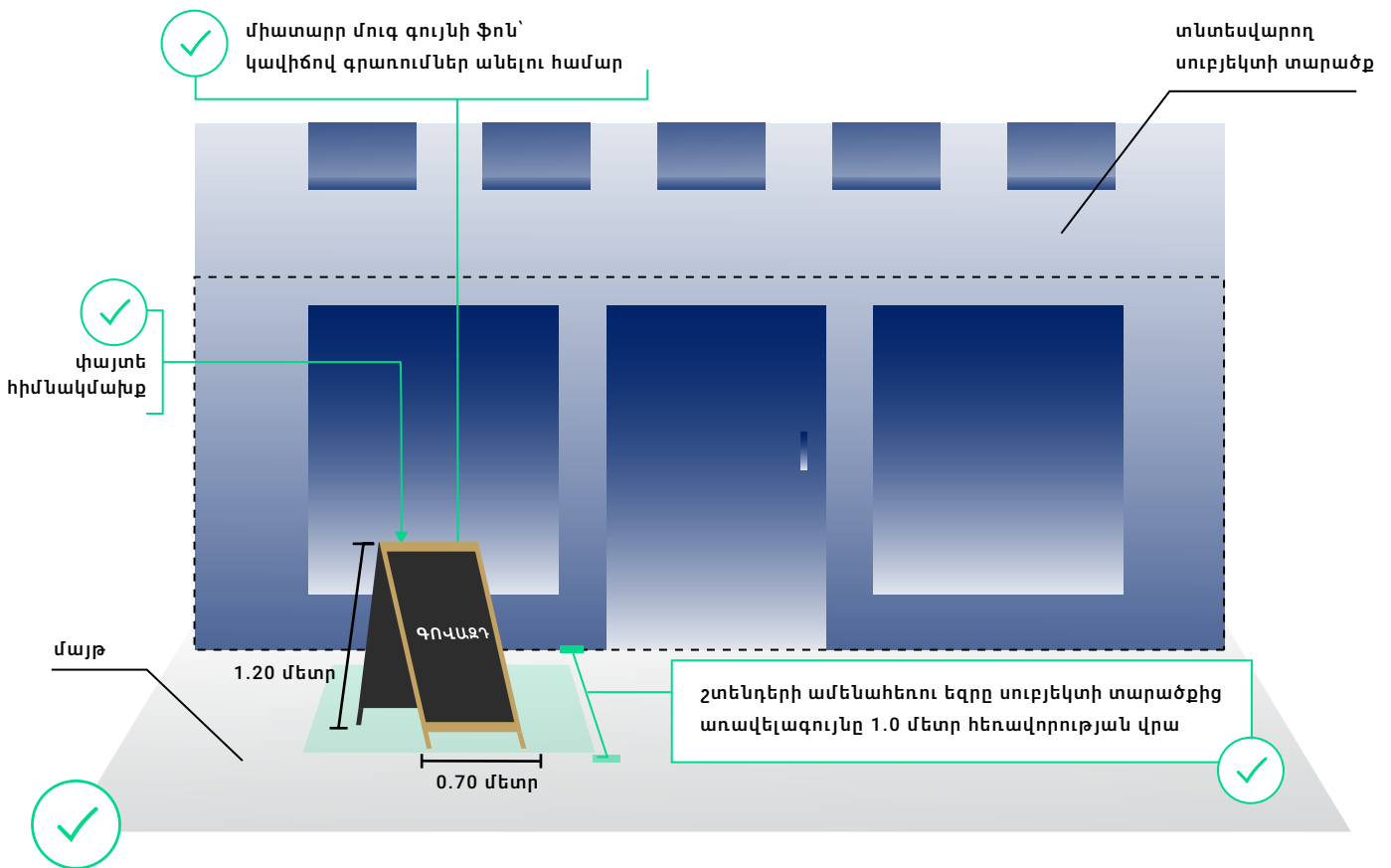

ԵՐԵՎԱՆԻ ԺԱՂԱՔԻ ԱՎԱԳԱՆՈՒՄԻ 18 ՆՈՅԵՄԲԵՐԻ 2009 Թ. N37-Ն ՈՐՈՇՈՒՄ  
Երևան քաղաքի վարչական սահմաններում արտաքին գովազդի և արտաքին  
գովազդի միջոցի տեղաբաշխման (տեղադրման) համայնքային չափորոշիչներ

**ԿԵՏ 193, 193.1), 193.2), 193.3), 193.4), 193.5)**

ապրիլ, 2023





Թողարկման խմբագիր

Իզաբելլա Նիկողոսյան

Գրաֆիկ ձևավորող

Դավիթ Սահակյան

Երևան  
ապրիլ, 2023